

LAVOR

SIMPLY STRONGER



2024|25

CATALOGO
PROFESSIONAL



lavor.com

LAVOR

SIMPLY STRONGER

Più forza, più potenza, più innovazione.

Questo è ciò che, giorno dopo giorno, forgia il nuovo marchio Lavor e che si concretizza nei nostri prodotti, ambasciatori della nostra filosofia attraverso caratteristiche tecniche e qualitative all'avanguardia.

Perché lo facciamo?

Vogliamo essere sempre più al tuo fianco.

Semplicemente



LAVORWASH



Pegognaga (MN)

Gran Bretagna

Francia

Lavorwash è leader mondiale nel settore della produzione di macchinari per la pulizia dal 1975 e offre gamme di prodotti complete e diversificate sia per utilizzo domestico che professionale: idropulitrici, aspirapolvere, aspiraliquidi, lavamoquette, lavasciuga pavimenti, spazzatrici e generatori di vapore.

Negli anni **Lavorwash** ha progressivamente sviluppato la sua attività acquisendo vari marchi leader e diversificandola propria offerta con prodotti sempre più innovativi e di qualità.



Nel 2017 **Lavorwash** è entrata a far parte di COMET Group, contribuendo alla creazione di una realtà molto forte sul mercato, che conta oltre 700 dipendenti ed un fatturato totale da oltre 170 Mln di Euro. L'offerta commerciale di Lavorwash diventa oggi ancora più importante e completa, potendo contare su un know-how prezioso e altamente specializzato maturato negli anni da parte di tutte le aziende del gruppo in settori di mercato complementari: ciò consente di presentarsi alla clientela con un'offerta ed una competenza che difficilmente altre aziende possono vantare.

GUARDA IL VIDEO





Idropulitrici ad acqua fredda

pagina **12**



Idropulitrici ad acqua fredda con motore a scoppio

pagina **36**



Idropulitrici ad acqua calda

pagina **54**



Idropulitrici ad acqua calda con motore a scoppio

pagina **68**



Pompe e motopompe

pagina **85**



Aspirapolvere

pagina **96**



Aspirapolvere aspiraliquidi

pagina **100**

**Aspiratori industriali**pagina **116**

**Monospazzole**pagina **134**

**Lavasciuga pavimenti uomo a terra
Lavasciuga pavimenti uomo a bordo**pagina **144**

**Lavasciuga pavimenti uomo a bordo
con sistema spazzante**pagina **180**

**Spazzatrici uomo a terra
Spazzatrici uomo a bordo**pagina **188**

**Generatori di vapore**pagina **218**

**Sprayers e prodotti chimici**pagina **237**

Scegliere un prodotto professionale significa selezionare accuratamente efficacia, affidabilità, sicurezza e facilità di utilizzo.

Sono questi i criteri che Lavor ha seguito nel concepire la gamma idro professionale, per garantire con prodotti altamente tecnologici una perfetta sintesi di igiene e pulito con notevole risparmio di tempo e fatica.

Essere Costruttori: Dall'esperienza alla conoscenza

Nel mercato delle idropultrici le aziende si differenziano tra coloro i quali acquistano i vari componenti per poi assemblarli in un unico prodotto ed i costruttori che invece svolgono anche un'attività di ricerca e sviluppo di tutti i particolari che compongono la macchina.

Lavor realizza interamente tutti i componenti delle proprie idropultrici e questo ci permette di: estendere conoscenza, cultura ed esperienza del prodotto all'interno dell'azienda; controllare l'intero processo produttivo; adottare tempestivamente eventuali migliorie; maggiore sensibilità alle richieste del mercato, adeguando rapidamente la progettazione dei prodotti in gamma.

Quale Idropultrice? Meglio pressione o portata?

Il parametro corretto per definire le performance di una idropultrice è l'efficacia di lavaggio.

I fattori che influenzano questo dato sono la portata (volume d'acqua elaborata dalla pompa nell'unità di tempo) e la pressione (forza esercitata dall'acqua sull'unità di superficie).

Maggiore sarà la portata, più rapida sarà la fase di lavoro (minor tempo per il risciacquo); maggiore sarà la pressione, maggiore sarà la profondità di lavaggio (superiore disgregazione dello sporco tenace).

Spesso si enfatizza solo la pressione (anche perché le dimensioni della pompa e di conseguenza anche i costi di realizzazione, sono inferiori), ma la portata riveste ugual importanza.



Quale pompa? Meglio Lineare o assiale?

Non esiste una tecnologia vincente, in quanto entrambe le soluzioni possono fornire prestazioni e durate paritetiche, ciò che determina la qualità della pompa è la qualità del progetto stesso (lineare o assiale che sia) e dei componenti utilizzati; per questo motivo Lavorwash ha deciso di sviluppare entrambe le tecnologie, tenendo conto di una progettazione robusta che garantisca ampi margini di sicurezza ed affidabilità.



• **Pompa lineare:**

Il movimento dei (3) pistoni avviene attraverso un sistema a bielle ed albero a gomiti. L'asse longitudinale dei pistoni (posti sullo stesso piano od in linea) è perpendicolare all'asse di rotazione del motore. E' più versatile per supportare grandi portate (dai 21 l/min), è migliore l'auto adescamento.



• **Motore raffreddato ad acqua:**

L'acqua che scorre nella serpentina inox intorno al motore, permette uno scambio termico (e quindi un raffreddamento) migliore dell'aria anche in paesi caldi con alimentazione fino a 60° C. Questo permette un abbassamento delle temperature di funzionamento degli organi meccanici del motore e della pompa, garantendo una maggiore affidabilità e durata nel tempo.



• **Valvola termica:**

Quando non si utilizza la pistola, la pompa ricircola all'interno la stessa acqua (by-pass) che quindi si riscalda e a lungo andare nuoce alla durata degli anelli di tenuta e delle valvole. Con questo sistema completamente meccanico, la valvola termica controlla la temperatura nella pompa aprendo/chiedendo il circuito di by-pass facendo entrare nuova acqua fresca prima che sia pericoloso per i componenti. Soluzione semplice e senza elettronica.



• **Total Stop:**

Alla chiusura della pistola, la pompa si arresta automaticamente prevenendo l'usura dei componenti durante la fase di by-pass. Aprendo la pistola, l'idropulitrice riparte automaticamente. Massima tutela della durata della pompa.



• **Total Stop ritardato ed in bassa tensione:**

Per evitare l'accensione e spegnimento istantaneo e multiplo del gruppo motore/pompa all'aprire e chiudere continuamente la pistola, il dispositivo ritarda lo spegnimento di circa 15 secondi dall'ultimo utilizzo dell'idropulitrice. Prevenzione, risparmio energetico, massima sicurezza e durata della pompa.



• **Bassa velocità di rotazione del motore:**

Il motore elettrico trasmette lo stesso numero di giri alla pompa. Con un motore a 4 poli, abbiamo una bassa velocità di rotazione dei componenti (a 1400 RPM nel caso dei 50Hz a 1750 RPM, nel caso dei 60Hz) che si traduce in una soluzione duratura nel tempo.



• **Pompa con testata in ottone nichelato:**

il trattamento di nichelatura conferisce un miglioramento delle caratteristiche di base (maggior durezza e migliorata resistenza agli agenti chimici utilizzati per il lavaggio), riducendo il deterioramento provocato da cavitazione.

Informazioni tecniche

Codice	Modello	Pagina	Pressione d'esercizio (pressione max)	Potenza	Potenza assorbita	Giri motore	Tensione	Temp entrata max	Peso con imballo	Imballo	Pezzi per pallet
			bar (max bar)	l/h	W	RPM	V - Hz	°C	Kg	cm	n° (cm x cm)
36087-00006	HKA 1409 XP	12	140 (180)	540	2800	2800	230 - 50	40	28	39x39 h 71	18 (120x80)
36091-00001	MAINE 1409 XP	14	140 (180)	540	2800	2800	230 - 50	40	23	39x39 h 71	18 (120x80)
36016-00020	LITE PRO 1510 LP	16	140 (150)	600	2900	1400	230 - 50	40	38	30x50 h 40	10 (120x80)
36016-00024	LITE 2W PRO 1510 LP	16	140 (150)	600	2900	1400	230 - 50	40	43	65x57 h 65	10 (120x80)
36085-00039	HA 1311 LP	18	130 (150)	660	2900	1400	230 - 50	40	32.5	60x38 h 72	12 (120x80)
36085-00044	HA 1510 LP	18	150 (160)	600	3000	1400	230 - 50	40	32.5	60x38 h 72	12 (120x80)
36089-00013	HNR 1509 LP	20	150 (160)	540	3000	1400	230 - 50	60	33	75x40 h 68	6 (120x80)
36089-00014	HNR 1713 LP	20	30=170(190)	780	6000	1400	400 - 50	60	42	75x40 h 68	6 (120x80)
36089-00015	HNR 2017 LP	20	30=200(230)	1000	9400	1400	400 - 50	60	44	75x40 h 68	6 (120x80)
36090-00008	HNR XL 2015 LP	22	30=200(230)	900	7000	1400	400 - 50	60	65	75x40 h 68	1 (120x80)
36090-00009	HNR XL 2021 LP	22	30=200(230)	1260	9400	1400	400 - 50	60	70	75x40 h 68	1 (120x80)
36090-00010	HNR XL 2515 LP	22	30=250(280)	900	9400	1400	400 - 50	60	70	75x40 h 68	1 (120x80)
36082-00170	HCR 1211 LP	24	30=120(150)	660	3000	1400	230 - 50	60	50	55x62 h 59	8 (120x100)
36082-00137	HCR 1515 LP	24	30=150(180)	900	5000	1400	400 - 50	60	50	55x62 h 59	8 (120x100)
36082-00138	HCR 2015 LP	24	30=200(230)	900	7000	1400	400 - 50	60	59	55x62 h 59	8 (120x100)
36082-00139	HCR 2021 LP	24	30=200(230)	1260	9400	1400	400 - 50	60	60	55x62 h 59	8 (120x100)
36082-00140	HCR 2515 LP	24	30=250(280)	900	8500	1400	400 - 50	60	60	55x62 h 59	8 (120x100)
36092-00006	KCR 2015 LP	26	30=200(230)	900	7000	1400	400 - 50	60	70	80x60 h 65	6 (120x80)
36092-00011	KCR 2021 LP	26	30=200(230)	1260	9400	1400	400 - 50	60	71	80x60 h 65	6 (120x80)
36092-00010	KCR 2515 LP	26	30=250(280)	900	8500	1400	400 - 50	60	71	80x60 h 65	6 (120x80)
36077-00002	MCHPV 1515 LP	28	30=150(180)	900	5000	1400	400 - 50	40	45	75x50 h 35	9 (120x80)
36077-00003	MCHPV 2015 LP	28	30=200(230)	900	7000	1400	400 - 50	40	48	75x50 h 35	9 (120x80)
36077-00004	MCHPV 2021 LP	28	30=200(210)	1260	9400	1400	400 - 50	40	60	75x50 h 35	9 (120x80)



Codice	Modello	Pagina	Pressione d'esercizio (pressione max)	Portata	Potenza assorbita	Giri motore	Tensione	Temp entrata max	Peso con imballo	Imballo	Pezzi per pallet
			bar (max bar)	l/h	W	RPM	V - Hz	°C	Kg	cm	n° (cm x cm)
36019-00062	INDO 2521 E LP	30	30÷250(260)	1290	10000	1400	400 - 50	85	140	135x88 h 115	1 (130x82)
36019-00063	INDO 3518 E LP	30	30÷350(360)	1110	11500	1400	400 - 50	85	145	135x88 h 115	1 (130x82)
36019-00066	INDO 2030 E LP	30	30÷200(220)	1860	11500	1400	400 - 50	85	195	135x88 h 115	1 (130x82)
36019-00068	LENA 5015 E LP	32	50÷500(520)	990	15000	1400	400 - 50	60	220	135x88 h 115	1 (130x82)
36019-00069	LENA 5018 E LP	32	50÷500(520)	1110	18500	1400	400 - 50	60	230	135x88 h 115	1 (130x82)
36019-00070	LENA 5021 E LP	32	50÷500(520)	1260	22000	1400	400 - 50	60	235	135x88 h 115	1 (130x82)
36019-00074	LENA 2042 E LP	32	30÷200(215)	2520	18500	1400	400 - 50	60	230	135x88 h 115	1 (130x82)
36019-00084	IRTY5 7015	34	70÷700(770)	900	23000	1400	400 - 50	60	235	111x90 h 120	1 (111x90)
36022-00030	THERMIC 10.1D 1621	36	30÷160(180)	1260	9,3 hp	1560	-	60	124	95x68 h 95	1 (120x80)
36022-00029	THERMIC 10.1D 2016	36	30÷200(230)	960	9,3 hp	1560	-	60	124	95x68 h 95	1 (120x80)
36021-00038	THERMIC 2W PRO 13L	38	30÷250(260)	1020	13 hp	1560	-	40	70	86x67 h 80	1 (67x86)
36021-00037	THERMIC 2W PRO 13H	38	30÷250(260)	1020	13 hp	1560	-	40	70	86x67 h 80	1 (67x86)
36113-00035	THERMIC 13 HF	40	30÷250(280)	1080	13 hp	1560	-	40	61	100x66 h 92	1 (120x80)
36018-00043	THERMIC 18 3518 BS	42	30÷350(360)	1080	18 hp	1560	-	60	165	130x82 h 120	1 (130x82)
36018-00042	THERMIC 22 3521 H	42	30÷350(360)	1320	22 hp	1560	-	60	195	130x82 h 120	1 (130x82)
36018-00041	THERMIC 22 4018 H	42	30÷400(415)	1110	22 hp	1560	-	60	195	130x82 h 120	1 (130x82)
36018-00040	THERMIC 22 5015 H	42	50÷500(520)	900	22 hp	1560	-	60	195	130x82 h 120	1 (130x82)
36018-00045	THERMIC 22 2730 H	42	30÷270(280)	1800	22 hp	1560	-	60	195	130x82 h 120	1 (130x82)
36018-00048	THERMIC 26 3523 K	44	30÷350(360)	1380	26 hp	1450	-	60	320	145x105 h 130	1 (145x105)
36018-00047	THERMIC 26 4020 K	44	30÷400(415)	1200	26 hp	1450	-	60	320	145x105 h 130	1 (145x105)
36018-00046	THERMIC 26 5016 K	44	50÷500(520)	990	26 hp	1450	-	60	320	145x105 h 130	1 (145x105)
36018-00062	THERMIC 31 7015 BS	46	70÷700(770)	900	31 hp	1560	-	60	320	111x90 h 120	1 (111x90)
36018-00063	THERMIC 26 7013 K	48	70÷700(770)	780	26 hp	1450	-	60	320	145x105 h 130	1 (145x105)



HKAMAGGIORI
INFORMAZIONI**CARATTERISTICHE**

- Pompa assiale con testata in ottone a tre pistoni in acciaio e valvola di by-pass incorporata • Valvole di aspirazione e mandata in acciaio inox • Serbatoio detergente da 1 lt. integrato per aspirazione indiretta • Total stop • Porta accessori • Avvolgitubo ad alta pressione • Maniglia ergonomica.

DATI TECNICI

	HKA 1409 XP
codice	36087-00006
pressione d'esercizio/max	140/180 bar
portata	540 l/h
potenza assorbita/tensione	2800 W/230V 1~50Hz
potenza motore	2,0 kW
tipo di motopompa	MPBX1/2800 rpm
temp. max entrata	40°C
dimensioni (cm)/peso	35x40x96/28 Kg

PLUS



Motopompa assiale con pistoni in acciaio inossidabile, testata in ottone, doppia guarnizione acqua

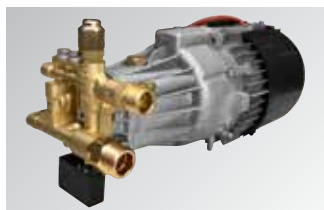

Pratico avvolgitubo collegato in pressione per utilizzare solo la lunghezza di tubo necessaria e riavvolgerlo facilmente dopo l'utilizzo







Comodo e funzionale interruttore rotativo per accensione e spegnimento facilitati



Serbatoio detergente integrato della capacità di 1 litro per aspirazione indiretta del prodotto chimico con livello visibile dall'esterno

DOTAZIONE STANDARD

 <ul style="list-style-type: none"> • 00080-01701 Pistola M22 - 3/8. 	 <ul style="list-style-type: none"> • 00080-01724 Lancia M22 alta/bassa pressione 	 <ul style="list-style-type: none"> • 00080-03186 Ugello tipo 035 	 <ul style="list-style-type: none"> • 00080-02981 Lancia turbo 	 <ul style="list-style-type: none"> • 00080-02294 Tubo alta pressione R1 8 m
--	---	---	---	--

OPTIONAL

<ul style="list-style-type: none"> • 00080-02981 Lancia turbo M22 - 0,35 	<ul style="list-style-type: none"> • 00080-02957 Lancia sabbiante M22 - 0,40 			
---	---	--	--	--

Maine



MAGGIORI
INFORMAZIONI



CARATTERISTICHE

• Pompa assiale con testata in ottone a tre pistoni in acciaio e valvola di by-pass incorporata • Valvole di aspirazione e mandata in acciaio inox • Aspirazione del detergente integrata con sonda di aspirazione esterna • Total stop • Porta accessori • Supporto tubo ad alta pressione e cavo elettrico • Maniglia ergonomica.

DATI TECNICI

	Maine 1409 XP
codice	36091-00001
pressione d'esercizio/max	140/180 bar
portata	540 l/h
potenza assorbita/tensione	2800 W/230V 1~50Hz
potenza motore	2,0 kW
tipo di motopompa	MPBX1/2800 rpm
temp. max entrata	40°C
dimensioni (cm)/peso	39x39x71/23 Kg

PLUS

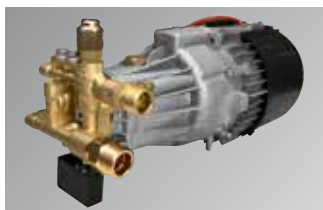

Motopompa assiale con pistoni in acciaio inossidabile, testata in ottone, doppia guarnizione acqua



Impugnatura ergonomica per il sollevamento e trasporto manuale, può fungere anche come pratico arrotolatore per cavo elettrico o tubo alta pressione



Comodo e funzionale interruttore rotativo per accensione e spegnimento facilitati



Manico abbattibile per ridurre gli ingombri e facilitare gli spostamenti, se totalmente esteso rende possibile il trascinamento del prodotto sulle ruote posteriori

DOTAZIONE STANDARD

 <ul style="list-style-type: none"> • 00080-02541 Pistola M22 	 <ul style="list-style-type: none"> • 00080-02804 Lancia M22 alta/bassa pressione 	 <ul style="list-style-type: none"> • 00080-02420 Tubo alta pressione 8 m 		
---	---	---	--	--

OPTIONAL

<ul style="list-style-type: none"> • 00080-02957 Lancia sabbiante 	<ul style="list-style-type: none"> • 00080-02981 Lancia turbo 			
--	--	--	--	--

Lite PRO/Lite PRO 2W

LITE PRO 2W 1510 LP

LITE PRO 1510 LP

T.S. Total Stop

POMPA IN LINEA

RPM 1400

MAGGIORI INFORMAZIONI



LITE PRO

MAGGIORI INFORMAZIONI



LITE PRO 2W

CARATTERISTICHE

- Semplicità di trasporto mediante confortevole impugnatura superiore ed appoggio su supporti antivibranti • Pompa lineare con testata in ottone a tre pistoni in ceramica e valvola by-pass incorporata • Motore a 4 poli a induzione (1400 rpm) • Carrello con ruote Ø 250 mm (modello 2W) • Valvola di regolazione professionale integrata con eiettore • Dispositivo EASY START • Dispositivo Total Stop • Interruttore rotativo • Protezione termica del motore

DATI TECNICI

	LITE PRO 1510 XP	LITE PRO 2W 1510 XP
codice	36016-00020	36016-00024
pressione d'esercizio/max	140/150 bar	140/150 bar
portata	600 l/h	600 l/h
potenza assorbita/tensione	2900 W/230V 1~50Hz	2900 W/230V 1~50Hz
potenza motore	2,1 kW	2,1 kW
tipo di motopompa	CL3.1/1400 rpm	CL3.1/1400 rpm
temp. max entrata	60 °C	60 °C
dimensioni (cm)/peso	26x47x37/35 Kg	60x43x93/40 Kg

PLUS



1 Motore ad induzione 4 poli (1400 rpm): la bassa velocità di rotazione allunga sensibilmente la vita dei componenti interni alla motopompa, garantendone una maggiore efficienza e silenziosità



Pompa lineare autoadescante a tre pistoni in ceramica integrale, la migliore soluzione per un prodotto professionale







Robusto telaio in acciaio verniciato con piedi antivibranti per favorirne la stabilità, impugnatura ergonomica per agevolare gli spostamenti (Lite). Versione Trolley (2W) con grandi ruote posteriori di diametro 250 mm per migliorarne la capacità di trasporto



Avvolgitubo (optional sulla versione Trolley) collegato in pressione per utilizzare solo la lunghezza di tubo necessaria e riavvolgerlo facilmente dopo l'utilizzo

DOTAZIONE STANDARD

 <ul style="list-style-type: none"> • 00080-01009 Pistola M22 - 3/8. 	 <ul style="list-style-type: none"> • 10002-03553 Lancia M22 alta/bassa pressione 	 <ul style="list-style-type: none"> • 00080-01368 ugello inox tipo 040 	 <ul style="list-style-type: none"> • 00014-00276 Tubo alta pressione 10 m 	<ul style="list-style-type: none"> • 00070-00052 Filtro detergente
--	---	--	--	---

OPTIONAL

<ul style="list-style-type: none"> • 10002-03624 Lancia turbo 	<ul style="list-style-type: none"> • 10002-04322 carrello completo con ruote 	<ul style="list-style-type: none"> • 00080-01541 kit avvolgitubo (solo modello 2W) 	<ul style="list-style-type: none"> • 00058-00632 Sonda spurgatubi 25 m 	
--	---	---	---	--

HAMAGGIORI
INFORMAZIONI**CARATTERISTICHE**

- Motore elettrico a 4 poli (1400 rpm) con protezione termica • Pompa lineare con testata in ottone a tre pistoni in acciaio ceramicato e valvola di by-pass incorporata • Valvole di aspirazione e mandata in acciaio inox • Serbatoio detergente integrato 7,5 litri per aspirazione indiretta
- Regolatore di pressione • Porta accessori • Supporto tubo ad alta pressione • Maniglia ergonomica • Manometro in bagno di glicerina.

DATI TECNICI

	HA 1311 LP	HA 1510 LP
codice	36085-00039	36085-00044
pressione d'esercizio/max	130/150 bar	150/160 bar
portata	660 l/h	600 l/h
potenza assorbita/tensione	2900 W/230V 1~50Hz	3000 W/230V 1~50Hz
potenza motore	2,1 kW	2,1 kW
tipo di motopompa	MP3/1400 rpm	MP3/1400 rpm
temp. max entrata	40°C	40°C
dimensioni (cm)/peso	59x37x87/28 Kg	59x37x87/28 Kg

PLUS



1 Motopompa professionale con motore 4 poli (1400 rpm) e pompa lineare autoadescente: la bassa velocità di rotazione allunga sensibilmente la vita dei componenti interni alla motopompa, garantendone una maggiore efficienza e silenziosità



Valvola di regolazione della pressione per variare la potenza del getto d'acqua a seconda delle reali necessità







Comodo e funzionale interruttore rotativo per accensione e spegnimento facilitati



Serbatoio detergente integrato nel telaio della capacità di 7,5 litri per aspirazione indiretta del prodotto chimico

DOTAZIONE STANDARD

 <ul style="list-style-type: none"> • 00080-01701 Pistola M22 - 3/8. 	 <ul style="list-style-type: none"> • 00080-01724 Lancia M22 alta/bassa pressione 	 <ul style="list-style-type: none"> • 00080-03188 Ugello tipo 045 (mod. 1311) • 00080-03185 Ugello tipo 030 (mod. 1510) 	 <ul style="list-style-type: none"> • 00080-02254 Tubo alta pressione 8 m 	
--	---	--	---	--

OPTIONAL

<ul style="list-style-type: none"> • 00080-03481 Ugello turbo 	<ul style="list-style-type: none"> • 00080-02254 8 m Tubo alta pressione - 3/8" M22 - Ø 1/4" - 210 bar 	<ul style="list-style-type: none"> • Lancia turbo codice: 00080-02966 - (mod. 1311) 00080-02986 - (mod. 1510) 	<ul style="list-style-type: none"> • 00080-02957 Lancia sabbiante 	
--	---	--	--	--

HNR



Modelli:
1713 LP/2017 LP



Modello:
1509 LP



Modelli:
1713 LP/2017 LP

MAGGIORI
INFORMAZIONI



CARATTERISTICHE

- Motore elettrico a 4 poli (1400 rpm) con protezione termica e raffreddamento ad acqua (mod. 1713 LP/2017 LP)
- Tre pistoni rivestiti in ceramica (mod. 1509 LP).
- Tre pistoni in ceramica (mod. 1713 LP/2017 LP).
- Testata pompa lineare in ottone nichelato con valvola bypass incorporata con guarnizioni per acqua ad alta temperatura.
- Valvole di aspirazione e mandata in acciaio inox.
- Bassa alimentazione e Total Stop ritardato (mod. 1713 LP/2017 LP)
- Serbatoio detergente incorporato per aspirazione indiretta (2,8 lt.).
- Regolatore di pressione.
- Manometro in bagno di glicerina.
- Avvolgitubo

DATI TECNICI

	HNR 1509 LP	HNR 1713 LP	HNR 2017 LP
codice	36089-00013	36089-00014	36089-00015
pressione d'esercizio/max	150/160 bar	170/190 bar	200/230 bar
portata	540 l/h	780 l/h	1000 l/h
potenza assorbita/tensione	3000 W/230V 1~50Hz	5200 W/400V 3~50Hz	7500 W/400V 3~50Hz
potenza motore	2,2 kW	4,0 kW	5,5 kW
tipo di motopompa	MP3 Ni/1400 rpm	MPW3.5 Ni/1400 rpm	MPW3.5 Ni/1400 rpm
temp. max entrata	60°C	60°C	60°C
dimensioni (cm)/peso	76x40x75/33 Kg	76x40x75/42 Kg	76x40x75/44 Kg

PLUS



1 Motopompa professionale con motore 4 poli (1400 rpm) e pompa lineare autoadescente: la bassa velocità di rotazione allunga sensibilmente la vita dei componenti interni alla motopompa, garantendone una maggiore efficienza e silenziosità



Valvola di regolazione della pressione per variare la potenza del getto d'acqua a seconda delle reali necessità







Total Stop ritardato ed in bassa tensione: il dispositivo ritarda di 15 secondi lo spegnimento dell'idropulitrice dall'ultimo rilascio della leva della pistola, per sicurezza, risparmio energetico e prevenzione di guasti o surriscaldamenti della motopompa



Serbatoio detergente integrato della capacità di 2,8 litri per aspirazione indiretta del prodotto chimico

DOTAZIONE STANDARD

 <ul style="list-style-type: none"> • 00080-01695 Pistola M22 - 3/8 con raccordo girevole 	 <ul style="list-style-type: none"> • 00080-01724 Lancia M22 alta/bassa pressione 	 <ul style="list-style-type: none"> • 00080-03190 Ugello tipo 055 (mod. 1713/2017) • 00080-03185 Ugello tipo 030 (mod. 1509) 	 <ul style="list-style-type: none"> • 00080-02258 Tubo alta pressione 10 m (mod. 1509) • 00080-02259 Tubo alta pressione 10 m (mod. 1713/2017) 	
---	---	---	--	--

OPTIONAL

<ul style="list-style-type: none"> • 00080-03481 Ugello turbo 	<ul style="list-style-type: none"> • Tubo alta pressione codice: 00080-02258 10 m - 310 bar 00080-02261 20 m - 400 bar 00080-02262 20 m - 400 bar 00080-02263 10 m - 400 bar industria alimentare 	<ul style="list-style-type: none"> • Lancia turbo codice: 00080-02967 - (mod. 1713/2017) 00080-02986 - (mod. 1509) 	<ul style="list-style-type: none"> • Lancia sabbicante codice: 00080-02957 (mod. 1509) 00080-02958 (mod. 1713/2017) 	
--	--	---	--	--

HNR XL**CARATTERISTICHE**

• Motore elettrico 4 poli (1400 rpm) con protezione termica e raffreddamento ad acqua • Tre pistoni in ceramica, pompa lineare con testata in ottone nichelato con tenute ad alta temperatura e valvola by-pass scorporata • Giunto elastico incorporato per un migliore accoppiamento pompa/motore • Total Stop ritardato in bassa tensione • Valvole di aspirazione e mandata in acciaio inox • Aspirazione del detergente con serbatoio integrato da 2,8 litri. • Regolatore di pressione • Manometro in bagno di glicerina • Porta accessori • Supporto per cavo elettrico.

DATI TECNICI

	HNR XL 2015 LP	HNR XL 2021 LP	HNR XL 2515 LP
codice	36090-00008	36090-00009	36090-00010
pressione d'esercizio/max	200/230 bar	200/230 bar	250/280 bar
portata	900 l/h	1260 l/h	900 l/h
potenza assorbita/tensione	7000 W/400V 3~50Hz	9400 W/400V 3~50Hz	9400 W/400V 3~50Hz
potenza motore	5,5 kW	7,5 kW	7,5 kW
tipo di motopompa	CL6 Ni/1400 rpm	CL6 Ni/1400 rpm	CL6 Ni/1400 rpm
temp. max entrata	60°C	60°C	60°C
dimensioni (cm)/peso	61x40x91/69 Kg	61x40x91/70 Kg	61x40x91/70 Kg

PLUS



Nuova pompa CL 6.0 autoadescante a tre pistoni in ceramica integrale, cuscinetti a rulli conici, doppio visore olio e testata in ottone



Nuova valvola di regolazione pressione flangiata L3.1, passaggi interni ridimensionati per garantirne il corretto funzionamento anche in condizioni di alte portate d'esercizio







Total Stop ritardato ed in bassa tensione: il dispositivo ritarda di 15 secondi lo spegnimento dell'idropulitrice dall'ultimo rilascio della leva della pistola, per sicurezza, risparmio energetico e prevenzione di guasti o surriscaldamenti della motopompa.



Serbatoio detergente integrato della capacità di 2,8 litri per aspirazione indiretta del prodotto chimico

DOTAZIONE STANDARD

 <ul style="list-style-type: none"> • 00080-01695 Pistola M22 - 3/8 con raccordo girevole 	 <ul style="list-style-type: none"> • 00080-01724 Lancia M22 alta/bassa pressione 	 <ul style="list-style-type: none"> • 00080-03188 Ugello tipo 045 (mod. 2015) • 00080-03193 Ugello tipo 070 (mod. 2021) • 00080-03187 Ugello tipo 040 (mod. 2515) 	 <ul style="list-style-type: none"> • 00080-02347 Tubo alta pressione 10 m 	
---	---	---	---	--

OPTIONAL

<ul style="list-style-type: none"> • 00080-03481 Ugello turbo 	<ul style="list-style-type: none"> • Tubo alta pressione codice: 00080-02258 10 m - 310 bar 00080-02261 20 m - 400 bar 00080-02262 20 m - 400 bar 00080-02263 10 m - 400 bar industria alimentare 	<ul style="list-style-type: none"> • Lancia turbo codice: 00080-02966 - (mod. 2015/2515) 00080-02986 - (mod. 2021) 	<ul style="list-style-type: none"> • Lancia sabbicante codice: 00080-02957 (mod. 2015/2515) 00080-02959 (mod. 2021) 	
--	--	---	--	--

HCR



Modelli:
1515 LP/2015 LP
2021 LP/2515 LP

MAGGIORI
INFORMAZIONI



CARATTERISTICHE

- Motore elettrico a 4 poli (1400 rpm) con protezione termica e raffreddamento ad acqua.
- Testata pompa lineare in ottone nichelato (modello 1515/2015/2021/2515) a tre pistoni in ceramica, testata pompa lineare in ottone (modello 1211) con tenuta acqua alta temperatura, valvola flangiata e regolatore di pressione.
- Valvole di aspirazione e mandata in acciaio inox.
- Giunto elastico integrato, per un migliore accoppiamento della pompa
- Total Stop ritardato in bassa tensione
- Aspirazione detergente integrata con sonda di aspirazione esterna.
- Manometro in bagno di glicerina
- Avvolgitubo (optional).
- Telaio in acciaio zincato.
- Carena in acciaio inox.

DATI TECNICI

	HCR 1211 LP	HCR 1515 LP	HCR 2015 LP	HCR 2021 LP	HCR 2515 LP
codice	36082-00170	36082-00137	36082-00138	36082-00139	36082-00140
pressione d'esercizio/max	120/150 bar	150/180 bar	200/230 bar	200/230 bar	250/280 bar
portata	660 l/h	900 l/h	900 l/h	1260 l/h	900 l/h
potenza assorbita/tensione	3000 W/230V 1~50Hz	5000 W/400V 3~50Hz	7000 W/400V 3~50Hz	9400 W/400V 3~50Hz	8500 W/400V 3~50Hz
potenza motore	2,2 kW	4,0 kW	5,5 kW	7,5 kW	7,5 kW
tipo di motopompa	CL3.8/1400 rpm	CL6 Ni/1400 rpm	CL6 Ni/1400 rpm	CL6 Ni/1400 rpm	CL6 Ni/1400 rpm
temp. max entrata	60°C	60°C	60°C	60°C	60°C
dimensioni (cm)/peso	50x90x83/54 Kg	50x90x83/54 Kg	50x90x83/56 Kg	50x90x83/58 Kg	50x90x83/59 Kg

PLUS



Nuove pompe CL3.8 e CL 6.0 autoadescentanti a tre pistoni in ceramica integrale, doppio visore olio e testata in ottone. Nuova valvola di regolazione pressione flangiata L3.1, passaggi interni ridimensionati per garantirne il corretto funzionamento anche in condizioni di alte portate d'esercizio



Giunto elastico incorporato per un migliore accoppiamento pompa/motore







Robusta cover protettiva in acciaio per preservare la motopompa dagli urti accidentali



Pratico avvolgitubo (optional) collegato in pressione per utilizzare solo la lunghezza di tubo necessaria e riavvolgerlo facilmente dopo l'utilizzo

DOTAZIONE STANDARD

 <ul style="list-style-type: none"> • 00080-01695 Pistola M22 - 3/8 con raccordo girevole 	 <ul style="list-style-type: none"> • 00080-01724 Lancia M22 alta/bassa pressione 	 <ul style="list-style-type: none"> • 00080-03188 Ugello tipo 045 (mod. 1211-2015) • 00080-03191 Ugello tipo 060 (mod. 1515) • 00080-03193 Ugello tipo 070 (mod. 2021) • 00080-03187 Ugello tipo 040 (mod. 2515) 	 <ul style="list-style-type: none"> • 00080-02347 Tubo alta pressione 10 m 	
---	---	---	---	--

OPTIONAL

<ul style="list-style-type: none"> • 10001-10249 Avvolgitubo (tubo non incluso) 	<ul style="list-style-type: none"> • 10001-10260 Foam System 	<ul style="list-style-type: none"> • Tubo alta pressione codice: 00080-02258 10 m - 310 bar 00080-02261 20 m - 400 bar 00080-02262 20 m - 400 bar 00080-02263 10 m - 400 bar industria alimentare 	<ul style="list-style-type: none"> • Lancia turbo codice: 00080-02966 - (mod. 1211/2015/2515) 00080-02986 - (mod. 2021) 00080-02967 - (mod. 1515) 	
--	---	--	--	--

KCR

MAGGIORI
INFORMAZIONI

CARATTERISTICHE

• Motore elettrico a 4 poli (1450 rpm) con protezione termica e raffreddamento ad acqua • Pompa con testata in ottone nichelato con tenute ad alta temperatura a tre pistoni in ceramica e valvola by-pass scorporata • Giunto elastico incorporato per un migliore accoppiamento pompa/motore • Total Stop ritardato in bassa tensione • Valvole aspirazione e mandata in acciaio inox • Regolatore di pressione • Manometro in bagno di glicerina • Telaio portante in acciaio • Carena in acciaio inox

DATI TECNICI

	KCR 2015 LP	KCR 2021 LP	KCR 2515 LP
codice	36092-00006	36092-00011	36092-00010
pressione d'esercizio/max	200/230 bar	200/230 bar	250/280 bar
portata	900 l/h	1260 l/h	900 l/h
potenza assorbita/tensione	7000 W/400V-415 3~50Hz	9400 W/400V-415 3~50Hz	8500 W/400V 3~50Hz
potenza motore	5,5 kW	7,5 kW	7,5 kW
tipo di motopompa	CL6 Ni/1400 rpm	CL6 Ni/1400 rpm	CL6 Ni/1400 rpm
temp. max entrata	60°C	60°C	60°C
dimensioni (cm)/peso	50x90x83/56 Kg	50x90x83/58 Kg	50x90x83/59 Kg

PLUS



Nuove pompe CL3.8 e CL 6.0 autoadescanti a tre pistoni in ceramica integrale, doppio visore olio e testata in ottone. Nuova valvola di regolazione pressione flangiata L3.1, passaggi interni ridimensionati per garantirne il corretto funzionamento anche in condizioni di alte portate d'esercizio



Serbatoio detergente integrato con sonda esterna per aspirazione indiretta del prodotto chimico







Manico in acciaio verniciato regolabile tramite snodi a cerniera, abbattibile per ridurre gli ingombri e migliorare la trasportabilità



Robuste carene in acciaio inox di protezione da urti accidentali

DOTAZIONE STANDARD

 <ul style="list-style-type: none"> • 00080-01695 Pistola M22 - 3/8 con raccordo girevole 	 <ul style="list-style-type: none"> • 00080-01724 Lancia M22 alta/bassa pressione 	 <ul style="list-style-type: none"> • 00080-03188 Ugello tipo 045 (mod. 2015) • 00080-03193 Ugello tipo 070 (mod. 2021) • 00080-03187 Ugello tipo 040 (mod. 2515) 	 <ul style="list-style-type: none"> • 00080-02347 Tubo alta pressione 10 m 	
---	---	---	--	--

OPTIONAL

<ul style="list-style-type: none"> • 00080-01529 Kit avvolgitubo con tubo R2-5/16" 15 m. incluso per idro KCR 2015/2515 	<ul style="list-style-type: none"> • 00080-01524 Kit avvolgitubo con tubo R2-3/8" 15 m. incluso per idro KCR 2021 	<ul style="list-style-type: none"> • 00080-02966 Lancia turbo (2015/2515) 	<ul style="list-style-type: none"> • 00080-02968 Lancia turbo (2021) 	<ul style="list-style-type: none"> • 00080-02957 Lancia sabbiante (2015/2515)
<ul style="list-style-type: none"> • 00080-02959 Lancia sabbiante (2021) 				

MCHP

Modelli: 1515
LP/2015 LP/2021 LP



Modelli: 1515 LP/2015 LP
2021 LP

MAGGIORI
INFORMAZIONI

**CARATTERISTICHE**

- Motore elettrico a 4 poli (1400 rpm) con protezione termica e raffreddamento ad acqua.
- Pompa lineare a tre pistoni in ceramica, testata lineare in ottone con valvola by-pass incorporata.
- Giunto elastico integrato, per il miglior accoppiamento della pompa.
- Total Stop ritardato in bassa tensione
- Valvole di aspirazione e mandata in acciaio inox.
- Serbatoio detergente incorporato per aspirazione indiretta.
- Regolatore di pressione.
- Manometro in bagno di glicerina
- Accumulatore di pressione (solo modello 2021).
- Supporto per montaggio a parete (optional 10001-10216).
- Telaio in acciaio zincato.
- Coperture in plastica modello MCHPV.

DATI TECNICI

	MCHPV 1515 LP	MCHPV 2015 LP	MCHPV 2021 LP
codice	36077-00002	36077-00003	36077-00004
pressione d'esercizio/max	150/180 bar	200/230 bar	200/210 bar
portata	900 l/h	900 l/h	1260 l/h
potenza assorbita/tensione	5000 W/400V 3~50Hz	7000 W/400V 3~50Hz	9400 W/400V 3~50Hz
potenza motore	4,0 kW	5,5 kW	7,5 kW
tipo di motopompa	CL6/1400 rpm	CL6/1400 rpm	CL6/1400 rpm
temp. max entrata	60°C	60°C	60°C
dimensioni (cm)/peso	75x50x35/43 Kg	75x50x35/46 Kg	75x50x35/58 Kg

PLUS



Struttura a modulo sovrapponibile, si adatta perfettamente ad ogni tipologia di installazione



Giunto elastico incorporato per un migliore accoppiamento pompa/motore





Kit Muro (optional) consente l'applicazione al muro per facilitarne l'utilizzo



Versioni in acciaio inox per il settore alimentare

OPTIONAL

<ul style="list-style-type: none"> • 10001-10145 Per settore alimentare: 00080-01688 Pistola + 00080-01717 S.S lancia + 00080-02263 10mt tubo AP alimentare + 00009-02100 Tubo adapter + 00009-02101 adattatore tubo/pistola 		<ul style="list-style-type: none"> • 10001-10146 Per settore industriale: 00080-01695 Pistola + 00080-01715 lancia + 00080-02347 10mt Tubo AP + 00009-02100 adattatore tubo 		
<ul style="list-style-type: none"> • 00080-03285 - Ugello 060 (mod. 1515) • 00080-03283 - Ugello 045 (mod. 2015) • 00080-03287 - Ugello 075 (mod. 2021) 	<ul style="list-style-type: none"> • 10001-10216 - Kit staffe per fissaggio a parete 	<ul style="list-style-type: none"> • Tubo alta pressione codice: 00080-02258 10 m - 310 bar 00080-02261 20 m - 400 bar 00080-02264 10 m R2 00080-02262 20 m - 400 bar 00080-02263 10 m - 400 bar industria alimentare 	<ul style="list-style-type: none"> • Lancia turbo codice: 00080-02966 - (mod. 1211/2015) 00080-02986 - (mod. 2021) 00080-02967 - (mod. 1515) 	<ul style="list-style-type: none"> • Lancia sabbicante codice: 00080-02957 (mod. 1211/2015) 00080-02958 (mod. 2021)

Indo EMAGGIORI
INFORMAZIONI**CARATTERISTICHE**

• Motore 12-15 hp • Pompa Triplex RW Premium • Struttura robusta ed affidabile con cofani in acciaio inox • Filtro aspirazione in ottone a cartuccia con elevato potere filtrante • Manometro pressione con cassa in inox • Guarnizioni per acqua calda • Motore a 4 poli (1400 rpm) ampiamente sovradimensionato e protetto da verniciatura • Ruote industriali ø300, ruota posteriore dotata di freno • Valvola regolazione altamente professionale con by-pass esterno • Accoppiamento motore-pompa con giunto elastico • Total Stop temporizzato • Quadro comandi in bassa tensione • Teleruttore • Protezione del motore con relè termico • Pratico e sicuro alloggiamento degli accessori. • Avvolgitubo con 20m di tubo mod. 2521/3518 (optional)

Su richiesta versione 60Hz

DATI TECNICI

	Indo 2521 E LP	Indo 3518 E LP	Indo 2030 E LP
codice	36019-00062	36019-00063	36019-00066
pressione d'esercizio/max	250/260 bar	350/360 bar	200/220 bar
portata	1290 l/h	1110 l/h	1860 l/h
potenza assorbita/tensione	10000 W/400V 3~50Hz	11500 W/400V 3~50Hz	11500 W/400V 3~50Hz
potenza motore	7,5 kW	9,2 kW	11 kW
tipo di motopompa	RW/1400 rpm	TW/1400 rpm	TW/1400 rpm
temp. max entrata	85°C	85°C	85°C
dimensioni (cm)/peso	126x74x98/125 Kg	126x74x98/130 Kg	126x74x98/130 Kg

PLUS



Motore elettrico industriale a 4 poli ampiamente sovradimensionato, protetto da verniciatura e dotato di giunto elastico per un migliore accoppiamento motore/pompa



Pompe RW/TW Premium autoadescenti a tre pistoni in ceramica integrale, cuscinetti a rulli conici, doppio visore olio e testata in ottone







Robusto telaio in acciaio verniciato con barra per il sollevamento verticale, pratici ganci laterali porta accessori e cover protettive in acciaio inox per preservare la motopompa dagli urti accidentali



Valvola automatica di regolazione con by-pass esterno e ripristino graduale della pressione (Indo 3518)

DOTAZIONE STANDARD

 <ul style="list-style-type: none"> • 00080-01097 Pistola ML 955 - M22 con attacco rapido (mod. 2521-2030) • 00080-01098 Pistola ML 955 - M24 con attacco rapido (mod. 3518) 	 <ul style="list-style-type: none"> • 10002-04019 lancia SF40 mecline M22 (mod.2521-2030) • 10002-04020 lancia SF40 mecline M24 (mod.3518) 	 <ul style="list-style-type: none"> • 00080-01368 Ugello tipo 040 (mod. 3518) • 00080-00359 Ugello tipo 055 (mod. 2521) • 00080-03339 Ugello tipo 2510 (mod. 2030) 	 <ul style="list-style-type: none"> • 10002-04109 Tubo alta pressione 10 m (mod.2521/2030) • 10002-04110 Tubo alta pressione 10 m (mod.3518) 	
---	---	--	--	--

OPTIONAL

<ul style="list-style-type: none"> • Lancia turbo codice: 10002-04103 (mod. 2521) 10002-04104 (mod. 3518) • per modello 2030: su richiesta 	<ul style="list-style-type: none"> • Sonda spurgatubi 25 m codice: 00058-02983 (mod. 2521) 00058-00650 (mod.3518) • per modello 2030: su richiesta 	<ul style="list-style-type: none"> • Prolunga tubo alta pressione 10 m codice: 10002-04105 (mod. 2521/2030) 10002-04106 (mod. 3518) 	<ul style="list-style-type: none"> • Lancia sabbiante 500 bar codice: 10002-04107 (mod.2521/2030) 10002-04108 (mod. 3518) 	
--	--	--	--	--

Lena E

Pressione
200/500 bar



MAGGIORI
INFORMAZIONI

**CARATTERISTICHE**

- Robusto telaio in acciaio verniciato • Pannello di rivestimento in acciaio inox • Pratico alloggiamento di pistola e lancia • Filtro aspirazione a cartuccia sovradimensionato, con alto potere filtrante • Ruote industriali Ø 300, ruota posteriore dotata di freno • Motore elettrico (1400 rpm) 20, 25 e 30 hp con giunto elastico • Pompa triplex TW 500 Premium • Valvola automatica di regolazione con by-pass esterno e ripristino graduale della pressione • Valvola termostatica di protezione da sovratemperatura • Quadro di avviamento con comandi in bassa tensione (24V) • Teleruttore e protezione del motore con relè termico • Pulsante di arresto di emergenza • Contatore • Avvolgitubo con 20 mt. di tubo (cod. 00080-01521)

Su richiesta 60Hz version

DATI TECNICI

	Lena 5015 E LP	Lena 5018 E LP	Lena 5021 E LP	Lena 2042 E LP
codice	36019-00068	36019-00069	36019-00070	36019-00074
pressione d'esercizio/max portata	500/520 bar	500/520 bar	500/520 bar	200/215 bar
potenza assorbita/tensione	990 l/h	1110 l/h	1260 l/h	2520 l/h
potenza motore	15000 W/380-415V 3~50Hz	19000 W/380-415V 3~50Hz	23000 W/380-415V 3~50Hz	18500 W/380-415V 3~50Hz
tipo di motopompa	15 kW	18,5 kW	22 kW	18,5 kW
temp. max entrata	TW500/1400 rpm	TW500/1400 rpm	TW500/1400 rpm	TW/1400 rpm
dimensioni (cm)/peso	60°C	60°C	60°C	60°C
	118,5x74x100/215 Kg	118,5x74x100/260 Kg	118,5x74x100/285 Kg	118,5x74x100/225 Kg

PLUS



Motore elettrico industriale a 4 poli ampiamente sovradimensionato, protetto da verniciatura e dotato di giunto elastico per un migliore accoppiamento motore/pompa



Pompe TW Premium 500 autoadescentanti a tre pistoni in ceramica integrale, cuscinetti a rulli conici, doppio visore olio e testata in ottone







Robusto telaio in acciaio verniciato con barra per il sollevamento verticale, pratici ganci laterali porta accessori e cover protettive in acciaio inox per preservare la motopompa dagli urti accidentali



Valvola automatica di regolazione con by-pass esterno e ripristino graduale della pressione (Lena 5021)

DOTAZIONE STANDARD

 <ul style="list-style-type: none"> • 00080-01099 Pistola ML 960 con attacco rapido M24-M24 (mod.5015/5018) 	<ul style="list-style-type: none"> • 00080-03947 Pistola ML955 M24 (mod. 2042) 	 <ul style="list-style-type: none"> • 00080-01100 Pistola ML 710 con attacco rapido M24-M24 (mod.5021) 	 <ul style="list-style-type: none"> • 10002-04021 Lancia inox 500 bar L50 (mod.5015/5018/2042) 	 <ul style="list-style-type: none"> • 10002-04022 Lancia inox 500 bar L70 (mod.5021)
 <ul style="list-style-type: none"> • 00080-00355 Ugello tipo 028 (mod. 5015) • 00080-00350 Ugello tipo 035 (mod. 5018) • 00080-00317 Ugello tipo 040 (mod. 5021) • 00080-03340 Ugello tipo 12 (mod. 2042) 	<ul style="list-style-type: none"> • 10002-04111 Tubo alta pressione 10 m • 10002-04110 Tubo alta pressione 10 m (mod. 2042) 	<ul style="list-style-type: none"> • 00009-02403 Raccordo girevole G3/8M - M24 AISI303 		

OPTIONAL

<ul style="list-style-type: none"> • Lancia turbo codice: 10002-04094 (mod. 5015) 10002-04095 (mod. 5018) 10002-04096 (mod. 5021) • per modello 2042: su richiesta 	<ul style="list-style-type: none"> • Sonda spurgatubi 25 m codice: 00058-00648 (mod. 5015) 00058-00649 (mod. 5018/5021) • per modello 2042: su richiesta 	<ul style="list-style-type: none"> • Prolunga tubo alta pressione 20 m. 10002-04098 	<ul style="list-style-type: none"> • Lancia sabbiate 500 bar codice: 10002-04100 (mod. 5015) 10002-04101 (mod. 5018/5021) • per modello 2042: su richiesta 	<ul style="list-style-type: none"> • 00069-00223 Kit abbigliamento
--	--	--	--	---

Irtys E

Pressione
700 bar



MAGGIORI
INFORMAZIONI

**CARATTERISTICHE**

- Robusto telaio verniciato con trattamenti anticorrosivi • Carena in acciaio inox • Pratico alloggiamento di pistola e lancia • Filtro aspirazione autopulente a cartuccia ampiamente sovradimensionato, con alto potere filtrante • Ruote schiumate con mozzo in acciaio ad effetto pneumatico • Motore elettrico (1400 rpm) 30 HP • Pompa triplex TW 700 • Accoppiamento motore pompa mediante giunto elastico • Manometro in acciaio inox • Valvola automatica di regolazione con by-pass esterno e ripristino graduale della pressione • Valvola di sicurezza • Valvola termostatica di protezione da sovratemperatura • Quadro di avviamento stella triangolo con comandi in bassa tensione (24V) • Teleruttore e protezione del motore con relè termico • Pulsante di arresto di emergenza • Contatore • Uso altamente professionale

DATI TECNICI

	Irtys E LP
codice	36019-00084
pressione d'esercizio/max	700/770 bar
portata	900 l/h
potenza assorbita/tensione	22000 W/380-415V 3~50Hz
potenza motore	22 kW
tipo di motopompa	TW700/1400 rpm
temp. max entrata	60°C
dimensioni (cm)/peso	100x75x85/230 Kg

PLUS



Motore elettrico industriale a 4 poli ampiamente sovradimensionato, protetto da verniciatura e dotato di giunto elastico per un migliore accoppiamento motore/pompa

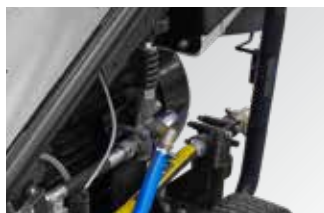

Pompa TW Premium 700 con testata in ottone nichelato e pistoni in ceramica







Robusto telaio in acciaio verniciato con barra per il sollevamento verticale, pratici ganci laterali porta accessori e cover protettive in acciaio inox per preservare la motopompa dagli urti accidentali



Accessori in dotazione standard da 1000 bar, sovradimensionati per garantire il massimo livello di sicurezza all'operatore

DOTAZIONE STANDARD

 <ul style="list-style-type: none"> • 00080-04562 Pistola RL1100 con lancia 	 <ul style="list-style-type: none"> • 00080-04553 Ugello tipo 020 700 bar 	 <ul style="list-style-type: none"> • 00042-00243 Calza di protezione per pistola 	 <ul style="list-style-type: none"> • 00070-00710 Filtro auto pulente 1"G 	 <ul style="list-style-type: none"> • 00014-00520 Tubo alta pressione con calza di sicurezza 20 m
---	---	---	---	---

OPTIONAL

<ul style="list-style-type: none"> • 00080-04623 Ugello turbo 	<ul style="list-style-type: none"> • 00080-01225 Lancia sabbiante 	 <ul style="list-style-type: none"> • 00069-00250 Kit casco + Grembiule + Guanti protettivi + Stivali protettivi 		
--	--	--	--	--

Thermic 10.1 D

T.V. Thermal Valve

POMPA IN LINEA

MAGGIORI INFORMAZIONI

**CARATTERISTICHE**

- Pompa lineare a tre pistoni in ceramica, testata in ottone con valvola by-pass. • Riduttore tra motore e pompa (1560 rpm). • By-pass con valvola termostatica. • Regolazione automatica del numero di giri. • Avviamento elettrico con controllo funzioni motore. • Motore diesel Yanmar L100V (raffreddato ad aria) con serbatoio diesel integrato. • Aspirazione detergente integrata regolabile con sonda di aspirazione esterna. • Regolatore di pressione. • Manometro in bagno di glicerina • Kit di aspirazione acqua con filtro (optional). • Telaio in acciaio resistente. • Filtro in ottone. • Ruote Ø 260 ad effetto pneumatico con freno

DATI TECNICI

	Thermic 10.1 D 1621	Thermic 10.1 D 2016
codice	36022-00030	36022-00029
pressione d'esercizio/max	160/180 bar	200/230 bar
portata	1260 l/h	960 l/h
tipo di motore	Yanmar L100V	Yanmar L100V
potenza motore	9,3 hp	9,3 hp
tipo di motopompa	CL6.0/1560 rpm	CL6.0/1560 rpm
temp. max entrata	60°C	60°C
dimensioni (cm)/peso	95x68x95/124 Kg	95x68x95/124 Kg

PLUS



Nuova pompa CL 6.0 autoadescante a tre pistoni in ceramica integrale, doppio visore olio e testata in ottone. Riduttore di giri tra motore e pompa. Nuova valvola di regolazione pressione flangiata L3.1, passaggi interni ridimensionati per garantirne il corretto funzionamento anche in condizioni di alte portate d'esercizio



4 ruote pneumatiche gemellate per smorzare le vibrazioni e favorire gli spostamenti su qualsiasi tipo di superficie, freno di stazionamento







Motore Diesel Yanmar L100V, quadro avviamento elettrico con spie di controllo, deceleratore automatico di giri



Robusto telaio tubolare in acciaio verniciato, gancio di sollevamento verticale, manico amovibile in fase di trasporto, con gancio porta accessori

DOTAZIONE STANDARD

 <ul style="list-style-type: none"> • 00080-01695 Pistola M22 	 <ul style="list-style-type: none"> • 10002-04732 Lancia M22 alta/bassa pressione 	 <ul style="list-style-type: none"> • 00080-03341 Ugello 075 (mod. 1621) • 00080-03247 Ugello 050 (mod. 2016) 	 <ul style="list-style-type: none"> • 00014-00514 Tubo alta pressione R2 10 m (mod. 2016) • 10002-04109 Tubo alta pressione R2 10 m (mod.1621) 	
---	---	--	---	--

OPTIONAL

 <ul style="list-style-type: none"> • 10002-12275 Kit di aspirazione acqua con filtro 	<ul style="list-style-type: none"> • 10002-04739 Lancia turbo 255 bar 050 (mod.2016) 	<ul style="list-style-type: none"> • 10002-04741 Lancia turbo 255 bar 070 (mod.1621) 	<ul style="list-style-type: none"> • 00080-02958 Lancia sabbiente 	<ul style="list-style-type: none"> • 00080-01527 Kit avvolgitubo con 15m R2 3/8" di tubo
---	---	---	--	---

Thermic 2W PRO

POWERED by
HONDATM
Thermic 2W PRO 13 H



MAGGIORI
INFORMAZIONI

**CARATTERISTICHE**

- Riduttore di giri (1560 rpm) tra il motore e la pompa
- Pompa autoadescante con sistema brevettato Pressure Booster
- Valvole di aspirazione e mandata in acciaio inox
- Motore **Honda** GX 390 a benzina verde (Thermic 2W PRO 13 H)
- Motore **Loncin** 13 HP a benzina verde G 390F (Thermic 2W PRO 13 L)
- Serbatoio detergente da 5 lt con filtro integrato e tappo
- Filtro acqua di aspirazione facilmente ispezionabile
- Dispositivo di sicurezza Oil-Alert (mancanza olio) per la protezione del motore
- Grandi ruote pneumatiche Ø 300; facilità di manovra su gradini e terreni sconnessi
- Carenatura pompa in acciaio inox su richiesta
- Regolazione automatica dei giri

DATI TECNICI

	Thermic 2W PRO 13 L	Thermic 2W PRO 13 H
codice	36021-00038	36021-00037
pressione d'esercizio/max	250/260 bar	250/260 bar
portata	1020 l/h	1020 l/h
tipo di motore	Loncin G 390F	Honda GX 390
potenza motore	13 hp	13 hp
tipo di motopompa	CL6.0/1560 rpm	CL6.0/1560 rpm
temp. max entrata	60°C	60°C
dimensioni (cm)/peso	85x58x105/65 Kg	85x58x105/65 Kg

PLUS



Nuova pompa CL 6.0 autoadescante a tre pistoni in ceramica integrale, doppio visore olio e testata in ottone. Riduttore di giri tra motore e pompa. Nuova valvola di regolazione pressione flangiata L3.1, passaggi interni ridimensionati per garantirne il corretto funzionamento anche in condizioni di alte portate d'esercizio



Manico ergonomico in acciaio verniciato regolabile tramite snodi a cerniera, abbattibile per ridurre gli ingombri e migliorare la trasportabilità







Robusto telaio tubolare in acciaio verniciato con piedi antivibranti anteriori per la stabilità, ruote posteriori gonfiabili di diametro 300 mm per facilitare gli spostamenti su ogni tipo di superficie, carenatura inox.



Serbatoio detergente integrato con sonda esterna per aspirazione indiretta del prodotto chimico

DOTAZIONE STANDARD

 <ul style="list-style-type: none"> • 00080-01695 Pistola M22 - 3/8 con raccordo girevole. 	 <ul style="list-style-type: none"> • 00080-01739 Lancia M22 alta/bassa pressione 	 <ul style="list-style-type: none"> • 00080-03329 ugello inox 350 bar tipo 037 	 <ul style="list-style-type: none"> • 00014-00514 Tubo alta pressione 10 m 	
--	---	--	---	--

OPTIONAL

 <ul style="list-style-type: none"> • 10002-12275 Kit di aspirazione acqua con filtro 	<ul style="list-style-type: none"> • Kit avvolgitubo cod. 00080-01524 tubo incluso (15 m) 	<ul style="list-style-type: none"> • 10002-03408 Lancia turbo 255 bar 	<ul style="list-style-type: none"> • 00080-02258 Prolunga tubo alta pressione 10 m 	<ul style="list-style-type: none"> • 00080-02262 Prolunga tubo alta pressione 20 m
---	--	--	---	---

Thermic 13 HF**POWERED by
HONDA™**

T.V. Thermal Valve

POMPA IN LINEA

GASOLINE

MAGGIORI
INFORMAZIONI**CARATTERISTICHE**

- Pompa lineare con testata in ottone a tre pistoni in ceramica • Riduttore di giri (1560 rpm) tra il motore e la pompa • Regolazione automatica dei giri • By-pass con valvola di sicurezza • Valvole di aspirazione e mandata in acciaio inox • Motore **Honda GX 390** 13 HP a benzina verde
- Aspirazione del detergente integrata con sonda di aspirazione esterna • Regolatore di pressione • Manometro in bagno di glicerina • Telaio portante in acciaio con telaio di protezione, aggancio per sollevamento e attacco per avvolgitubo • Ruote pneumatiche gonfiabili • Kit di aspirazione (optional cod. 10002-12275)

DATI TECNICI

	Thermic 13 HF
codice	36113-00035
pressione d'esercizio/max	250/280 bar
portata	1080 l/h
tipo di motore	Honda GX 390
potenza motore	13 hp
tipo di motopompa	CL5/1560 rpm
temp. max entrata	60°C
dimensioni (cm)/peso	100x66x92/65 Kg

PLUS



Motore a benzina Honda GX 390 – 13hp con deceleratore di giri automatico



Nuova pompa CL 6.0 autoadescente a tre pistoni in ceramica integrale, doppio visore olio e testata in ottone. Riduttore di giri tra motore e pompa. Nuova valvola di regolazione pressione flangiata L3.1, passaggi interni ridimensionati per garantirne il corretto funzionamento anche in condizioni di alte portate d'esercizio







Robusto telaio tubolare in acciaio verniciato con supporto laterale per alloggiamento lancia e pistola



4 ruote gemellate per uno stabile posizionamento e per facilità di spostamento

DOTAZIONE STANDARD

 <ul style="list-style-type: none"> • 00080-01695 Pistola M22 - 3/8 con raccordo girevole 	 <ul style="list-style-type: none"> • 00080-01724 Lancia M22 alta/bassa pressione 	 <ul style="list-style-type: none"> • 00080-02966 Lancia turbo M22 	 <ul style="list-style-type: none"> • 00080-03189 Ugello tipo 050 • 00080-04626 Ugello tipo 045 	 <ul style="list-style-type: none"> • 00080-02347 Tubo alta pressione 10 m
---	---	--	--	--

OPTIONAL

 <ul style="list-style-type: none"> • Kit avvolgitubo cod. 10001-10245 (tubo non incluso) in combinazione con telaio protettivo. 	<ul style="list-style-type: none"> • Tubo alta pressione codice: 00080-02258 10 m - 310 bar 00080-02261 20 m - 400 bar 00080-02262 20 m - 400 bar 00080-02263 10 m - 400 bar industria alimentare 	<ul style="list-style-type: none"> • 00080-02966 Lancia Turbo tipo 1 M22 - 0,45 	<ul style="list-style-type: none"> • 00080-02958 Lancia sabbiante
--	--	--	--

Thermic 18 BS/22 H

POWERED by
HONDATM
Thermic 22 H



MAGGIORI
INFORMAZIONI



18BS

MAGGIORI
INFORMAZIONI



22H

CARATTERISTICHE

- Pompa TW, TW 500 bar Premium, con 3 pistoni in ceramica e testata in ottone
- Motore: Briggs & Stratton Vanguard (Thermic 18 BS)/Honda engine GX 690 (Thermic 22 H)
- Riduttore di giri (pompa a 1560 rpm)
- Avviamento elettrico
- Ruote industriali Ø 300, ruota posteriore dotata di freno
- Dispositivo di Sicurezza mancanza olio motore (oil-alert)
- Contaore
- Deceleratore automatico per la riduzione del numero di giri in fase di by-pass
- Valvola a ripristino graduale della pressione in acciaio inox con EASY-START
- Valvola termostatica
- Filtro acqua a cartuccia ispezionabile
- Possibilità di aspirare acqua da serbatoio esterno (pompe autoadescenti)
- Su richiesta avvolgitubo con 20 mt. di tubo (cod. 00080-01521)

DATI TECNICI

	Thermic 18 3518 BS	Thermic 22 3521 H	Thermic 22 4018 H	Thermic 22 5015 H	Thermic 22 2730 H
codice	36018-00043	36018-00042	36018-00041	36018-00040	36018-00045
pressione d'esercizio/max	350/360 bar	350/360 bar	400/415 bar	500/520 bar	270/280 bar
portata	1080 l/h	1320 l/h	1110 l/h	900 l/h	1800 l/h
tipo di motore	B&S Vanguard	Honda GX 690/22	Honda GX 690/22	Honda GX 690/22	Honda GX 690/22
potenza motore	18 hp	22 hp	22 hp	22 hp	22 hp
tipo di motopompa	TW/1560 rpm	TW/1560 rpm	TW 500/1560 rpm	TW 500/1560 rpm	TW/1560 rpm
temp. max entrata	60°C	60°C	60°C	60°C	60°C
dimensioni (cm)/peso	118,5x74x102/150 Kg	118,5x74x102/180 Kg	118,5x74x102/180 Kg	118,5x74x102/180 Kg	118,5x74x102/180 Kg

PLUS



Robusto telaio in acciaio verniciato con barra per il sollevamento verticale, pratici ganci laterali porta accessori e cover protettive in acciaio inox per preservare la motopompa dagli urti accidentali



Motori bicilindrici a benzina Vanguard 18hp / Honda 22hp con avviamento elettrico, deceleratore di giri automatico e serbatoio carburante da 20 litri









Pompa TW Premium / TW 500 con testata in ottone e pistoni in ceramica



Ruote schiumate ad effetto pneumatico in gomma piena e cerchi in acciaio di diametro 300 mm per stabilità di posizionamento e per operazioni di spostamento

DOTAZIONE STANDARD

 <ul style="list-style-type: none"> • 00080-01098 Pistola ML 955 - M24 con attacco rapido (mod. Thermic 18 BS) 	 <ul style="list-style-type: none"> • 00080-01100 Pistola ML 710 con attacco rapido M24-M24 (mod. Thermic 22H) 	 <ul style="list-style-type: none"> • 10002-04020 lancia SF40 M24 (Thermic 18 BS) 	 <ul style="list-style-type: none"> • 10002-04022 Lancia inox 500 bar L70 (mod. Thermic 22H) 	 <ul style="list-style-type: none"> • 00080-01368 Ugello 040 (mod. 3518 BS) • 00080-00319 Ugello 050 (mod. 3521 H) • 00080-00317 Ugello 040 (mod. 4018 H)
 <ul style="list-style-type: none"> • 00080-00355 Ugello 028 (mod. 5015 H) • 00080-03341 Ugello 075 (mod. 2730 H) 	 <ul style="list-style-type: none"> • 10002-04110 Tubo alta pressione 10 m (Thermic 18 BS) • 10002-04111 Tubo alta pressione 10 m (Thermic 22H) 	<ul style="list-style-type: none"> • 00009-02403 Raccordo girevole 		

OPTIONAL

<ul style="list-style-type: none"> • Lancia turbo codice: 10002-04104 (mod.3518) 10002-04097 (mod.3521) 10002-04096 (mod.4018) 10002-04094 (mod.5015) • per mod. 2730 su richiesta 	<ul style="list-style-type: none"> • Sonda spurgatubi 25 m. codice: 00058-00650 (mod.3518) 00058-00649 (mod.3521/4018) 00058-00648 (mod.5015) • per mod. 2730 su richiesta 	<ul style="list-style-type: none"> • Prolunga tubo alta pressione codice: 10002-04106 (mod.3518) 10 m. 10002-04099 (mod.3521/2730) 20 m. 10002-04098 (mod.4018/5015) 20 m. 	<ul style="list-style-type: none"> • Lancia sabbiante 500 bar codice: 10002-04108 (mod.3518) 10002-04102 (mod.3521) 10002-04101 (mod.4018) 10002-04100 (mod.5015) • per mod. 2730 su richiesta 	<ul style="list-style-type: none"> • 00069-00223 Kit abbigliamento
--	--	---	--	---

Thermic 26 K

Powered by
**KOHLER
DIESEL**

Pressione
350-500 bar



MAGGIORI
INFORMAZIONI

**CARATTERISTICHE**

- Pompa TW, TW 500 bar Premium, con 3 pistoni in ceramica e testata in ottone
- Motore Kohler KDW1003 raffreddato ad acqua
- Riduttore (con pompa a 1450 rpm)
- Avviamento elettrico
- Contatore
- Acceleratore Manuale per la riduzione del numero di giri in fase di by-pass
- Valvola a ripristino graduale della pressione in acciaio inox con EASY-START
- Valvola termostatica
- Filtro acqua a cartuccia ispezionabile
- Possibilità di aspirare acqua da serbatoio esterno (pompe autoadescenti)
- Ruote industriali Ø 350
- Avvolgitubo con 20 mt. di tubo (cod. 00080-01539)

DATI TECNICI

	Thermic 26 3523 K	Thermic 26 4020 K	Thermic 26 5016 K
codice	36018-00048	36018-00047	36018-00046
pressione d'esercizio/max	350/360 bar	400/415 bar	500/520 bar
portata	1380 l/h	1200 l/h	990 l/h
tipo di motore	Kohler 1003 Diesel	Kohler 1003 Diesel	Kohler 1003 Diesel
potenza motore	26 hp	26 hp	26 hp
tipo di motopompa	TW 500/1450 rpm	TW 500/1450 rpm	TW 500/1450 rpm
temp. max entrata	60°C	60°C	60°C
dimensioni (cm)/peso	137x85x102/300 Kg	137x85x102/300 Kg	137x85x102/300 Kg

PLUS



Ruote industriali ad effetto pneumatico in gomma piena e cerchi in acciaio di diametro 350 mm per stabilità di posizionamento e per operazioni di spostamento



Robusto telaio in acciaio verniciato con barra per il sollevamento verticale, pratici ganci laterali porta accessori e cover protettive in acciaio inox per preservare la motopompa dagli urti accidentali







Motore Kohler KDW 1003 raffreddato ad acqua, 3 cilindri in linea per ridurre al minimo le vibrazioni



Pompa TW Premium / TW 500 con testata in ottone e pistoni in ceramica

DOTAZIONE STANDARD

 <ul style="list-style-type: none"> • 00080-01100 Pistola ML 710 con attacco rapido M24-M24 	 <ul style="list-style-type: none"> • 00080-01738 Lancia con protezione ventilata 	 <ul style="list-style-type: none"> • 00080-03328 Ugello 043 (mod. 4020) • 00080-03272 Ugello 030 (mod. 5016/3523) 	 <ul style="list-style-type: none"> • 10002-03954 Tubo alta pressione 10 m 	<ul style="list-style-type: none"> • 00009-02403 Raccordo girevole
---	---	---	---	---

OPTIONAL

<ul style="list-style-type: none"> • Lancia turbo con ugello 600 bar codice: 10002-04097 (mod.3523) 10002-04150 (mod.4020) 10002-04094 (mod.5016) 	<ul style="list-style-type: none"> • Sonda spurgatubi 25 m. codice: 00058-00649 (mod.3523/4020) 00058-00648 (mod.5016) 	<ul style="list-style-type: none"> • Prolunga tubo alta pressione 20 m. codice: 10002-04099 (mod.3523) 10002-04098 (mod.4020/5016) 	<ul style="list-style-type: none"> • Lancia sabbiante 500 bar codice: 10002-04102 (mod.3523) 10002-04101 (mod.4020) 10002-04100 (mod.5016) 	<ul style="list-style-type: none"> • 00069-00223 Kit abbigliamento <ul style="list-style-type: none"> • 00069-00250 Kit casco + Grembiule + Guanti protettivi + Stivali protettivi
--	---	---	---	---

Thermic 31 7015 BSMAGGIORI
INFORMAZIONI**CARATTERISTICHE**

- 4 ruote schiumate \varnothing 300 mm con effetto pneumatico
- Motore B&S Vanguard 31 HP
- Pompa triplex TW 700
- Riduttore di giri (con pompa a 1560 rpm)
- Avviamento elettrico
- Dispositivo di Sicurezza mancanza olio motore (oil-alert)
- Regolatore Manuale di giri motore
- Valvola a ripristino graduale della pressione in acciaio inox con EASY START
- Manometro in acciaio inox
- Valvola di sicurezza
- Valvola termostatica
- Filtro acqua di grande dimensione in ingresso pompa a cartuccia ispezionabile
- Uso altamente professionale

DATI TECNICI

	Thermic 31 7015 BS
codice	36018-00062
pressione d'esercizio/max	700/770 bar
portata	900 l/h
tipo di motore	B&S vanguard
potenza motore	31 hp
tipo di motopompa	TW 700/1560 rpm
temp. max entrata	60°C
dimensioni (cm)/peso	100x82x85/300 Kg

PLUS



Ruote schiumate ad effetto pneumatico in gomma piena e cerchi in acciaio di diametro 300 mm per stabilità di posizionamento e per operazioni di spostamento



Robusto telaio in acciaio verniciato con barra per il sollevamento verticale, pratici ganci laterali porta accessori e cover protettive in acciaio inox per preservare la motopompa dagli urti accidentali







Pompa TW Premium 700 con testata in ottone nichelato e pistoni in ceramica



Accessori in dotazione standard da 1000 bar, sovradimensionati per garantire il massimo livello di sicurezza all'operatore

DOTAZIONE STANDARD

 <ul style="list-style-type: none"> • 00080-04562 Pistola RL1100 con lancia 	 <ul style="list-style-type: none"> • 00080-04553 Ugello tipo 020 700 bar 	 <ul style="list-style-type: none"> • 00042-00243 Calza di protezione per pistola 	 <ul style="list-style-type: none"> • 00070-00710 Filtro auto pulente 1"G 	 <ul style="list-style-type: none"> • 00014-00520 Tubo alta pressione con calza di sicurezza 20 m
---	---	---	---	---

OPTIONAL

<ul style="list-style-type: none"> • 00080-04623 Ugello turbo 	<ul style="list-style-type: none"> • 00080-01225 Lancia sabbiante 	 <ul style="list-style-type: none"> • 00069-00250 Kit casco + Grembiule + Guanti protettivi + Stivali protettivi 		
--	--	--	--	--

Thermic 26 7013 K

Powered by
KOHLER
DIESEL



MAGGIORI
INFORMAZIONI

**CARATTERISTICHE**

- 4 ruote piene gemellate diametro 350mm • Motore Kohler KDW1003 Diesel raffreddato a liquido (26HP) • Pompe triplex TW 700 • Riduttore di giri (con pompa a 1450 rpm) • Avviamento elettrico • Contatore • Regolatore Manuale di giri motore • Valvola a ripristino graduale della pressione in acciaio inox con EASY START • Manometro in acciaio inox • Valvola di sicurezza • Valvola termostatica • Filtro acqua di grande dimensione in ingresso pompa con cartuccia ispezionabile • Uso altamente professionale

DATI TECNICI

	Thermic 26 7013 K
codice	36018-00063
pressione d'esercizio/max	700/770 bar
portata	780 l/h
tipo di motore	Kohler KDW1003 Diesel
potenza motore	26 hp
tipo di motopompa	TW 700/1450 rpm
temp. max entrata	60°C
dimensioni (cm)/peso	137x85x102/300 Kg

PLUS



Robusto telaio in acciaio verniciato con barra per il sollevamento verticale, pratici ganci laterali porta accessori e cover protettive in acciaio inox per preservare la motopompa dagli urti accidentali



Motore Kohler KDW 1003 raffreddato ad acqua, 3 cilindri in linea per ridurre al minimo le vibrazioni







Pompa TW Premium 700 con testata in ottone nichelato e pistoni in ceramica



Accessori in dotazione standard da 1000 bar, sovradimensionati per garantire il massimo livello di sicurezza all'operatore

DOTAZIONE STANDARD

 <ul style="list-style-type: none"> • 00080-04562 Pistola RL1100 con lancia 	 <ul style="list-style-type: none"> • 00080-04552 Ugello tipo 025 700 bar 	 <ul style="list-style-type: none"> • 00042-00243 Calza di protezione per pistola 	 <ul style="list-style-type: none"> • 00070-00710 Filtro auto pulente 1"G 	 <ul style="list-style-type: none"> • 00014-00520 Tubo alta pressione con calza di sicurezza 20 m
---	---	---	---	---

OPTIONAL

<ul style="list-style-type: none"> • 00080-04622 Ugello turbo 	<ul style="list-style-type: none"> • 00080-01226 Lancia sabbiante 	 <ul style="list-style-type: none"> • 00069-00250 Kit casco + Grembiule + Guanti protettivi + Stivali protettivi 		
--	--	--	--	--

L'idropulitrice ad acqua calda è la macchina ideale per rimuovere sporco ostinato o non idrosolubile. Risolve le esigenze di pulizia nei più svariati settori: agrotecnico, alimentare, industriale ed edile.

Eccellente per la pulizia di macchinari quali: macchine utensili, motori, trattori e mezzi di trasporto (sporco oleoso); asportazione di residui animali e vegetali (stalle, industria alimentare), pulizia di pesanti attrezzature edili (betoniere, gru, macchine movimento terra ecc...). Nell'industria alimentare svolge un'ottima funzione igienizzante.

Perche l'idropulitrice ad acqua calda?

È necessario l'utilizzo di una idropulitrice ad acqua calda quando occorre disgregare sporco oleoso o particolarmente tenace, nel minor tempo possibile. L'efficienza di lavaggio dell'acqua calda risulta essere notevolmente superiore all'acqua fredda (fino al 50% in più su determinati tipi di residui), in quanto il calore favorisce lo scioglimento dello sporco.

L'incidenza del calore sulla superficie facilita una rapida asciugatura. Utilizzando un'idropulitrice ad acqua calda abbiamo quindi: minor tempo di lavaggio (a parità di sporco), migliore disgregazione dello sporco non idrosolubile, minor tempo di asciugatura e minor quantità di detergente; in sintesi minori costi fissi per la pulizia.

La caldaia

È un riscaldatore a gasolio che aumenta la temperatura dell'acqua che proviene dalla pompa; la differenza tra la temperatura di entrata e quella di uscita viene tecnicamente indicata come Delta T.



La dimensione della caldaia, ovvero della sua superficie di scambio, ovvero della serpentina ed il consumo di gasolio, determinano la potenza termica del bruciatore. A parità di potenza termica, aumentando la portata (la quantità d'acqua da scaldare) il Delta T diminuisce proporzionalmente. Si capisce in questo modo perché idropultrici con portate superiori, hanno bruciatori più potenti: per garantire in ogni condizione la miglior temperatura d'utilizzo. Tutte le nostre caldaie hanno rendimenti termici elevati: prossimi al 90% o superiori. Significa che è elevato il rapporto fra la potenza utile ottenuta (il Delta T impresso all'acqua) ed il consumo di energia (gasolio) per produrre tale potenza.

Cosa cambia fra idropultrici con prestazioni simili?

Oltre la pressione e portata di una macchina, occorre guardare anche gli accessori in dotazione (dimensioni e tipo), alle funzioni accessorie (anticalcare, stop automatico, ecc...) ed alla forma costruttiva (tipi di materiale e tecnologie applicate). Tuttavia, l'aspetto più importante è la resistenza all'usura ed all'utilizzo continuativo di ogni idropulitrice, che cresce progressivamente al crescere delle specifiche dei componenti costruttivi o al passare da un modello a quello superiore.



• **Pompa lineare:**

Il movimento dei (3) pistoni avviene attraverso un sistema a bielle ed albero a gomiti. L'asse longitudinale dei pistoni (posti sullo stesso piano od in linea) è perpendicolare all'asse di rotazione del motore. E' più versatile per supportare grandi portate (dai 21 l/min), è migliore l'auto adescamento.



• **Motore raffreddato ad acqua:**

L'acqua che scorre nella serpentina inox intorno al motore, permette uno scambio termico (e quindi un raffreddamento) migliore dell'aria anche in paesi caldi con alimentazione fino a 60° C. Questo permette un abbassamento delle temperature di funzionamento degli organi meccanici del motore e della pompa, garantendo una maggiore affidabilità e durata nel tempo.



• **Valvola termica:**

Quando si rilascia il grilletto della pistola, la stessa acqua scorre attraverso la pompa (by-pass) e si surriscalda, prima o poi danneggiando le guarnizioni della valvola. Con questo sistema completamente meccanico, la valvola termica controlla la temperatura nella pompa, aprendo/chiudendo il circuito di by-pass lasciando fluire acqua nuova e fresca all'interno prima che gli elementi si danneggino. Soluzione semplice senza dispositivi elettronici.



• **Total Stop:**

Alla chiusura della pistola, la pompa si arresta automaticamente prevenendo l'usura dei componenti durante la fase di by-pass. Aprendo la pistola, l'idropulitrice riparte automaticamente. Massima tutela della durata della pompa.



• **Total Stop ritardato ed in bassa tensione:**

Per evitare l'accensione e spegnimento istantaneo e multiplo del gruppo motore/pompa all'aprire e chiudere continuamente la pistola, il dispositivo ritarda lo spegnimento di circa 15 secondi dall'ultimo utilizzo dell'idropulitrice. Prevenzione, risparmio energetico, massima sicurezza e durata della pompa.



• **Total Stop ritardato in bassa tensione con spegnimento intelligente:**

Per evitare l'accensione e spegnimento istantaneo e multiplo del gruppo motore/pompa all'aprire e chiudere continuamente la pistola, il dispositivo ritarda lo spegnimento di circa 15 secondi dall'ultimo utilizzo dell'idropulitrice. Nel caso in cui la macchina rimanga inattiva per un periodo superiore ai 20 minuti o ci siano perdite all'interno del circuito di pressione, si spegne automaticamente e completamente: il quadro comandi non rimane in tensione. Prevenzione, risparmio energetico, massima sicurezza e durata della pompa.



• **Bassa velocità di rotazione del motore:**

Il motore elettrico trasmette lo stesso numero di giri alla pompa. Con un motore a 4 poli, abbiamo una bassa velocità di rotazione dei componenti (a 1400 RPM nel caso dei 50Hz a 1750 RPM, nel caso dei 60Hz) che si traduce in una soluzione duratura nel tempo.



• **Pompa con testata in ottone**

nichelato (CW5): il trattamento di nichelatura conferisce un miglioramento delle caratteristiche di base (maggior durezza e migliorata resistenza agli agenti chimici utilizzati per il lavaggio), riducendo il deterioramento provocato da cavitazione.

Informazioni tecniche

Codice	Modello	Pressione d'esercizio (pressione max)	Portata	Potenza assorbita	Giri motore	Tensione	Temperatura uscita	Consumo carburante	Serbatoio gasolio	Serbatoio anticalcare	Potenza termica	Dimensioni imballo	Peso imballo	
		pag	bar	l/h	W	RPM	V	°C	l/h	l	l	kW	cm	Kg
36093-00001	DARWIN 1310 XP	54	30÷130(150)	345÷600	3000	2800	230-50	max 90°	-	-	-	20	80x55x100	80
36093-00002	DARWIN PLUS 1310 XP	54	30÷130(150)	345÷600	3000	2800	230-50	max 90°	-	-	-	20	80x55x100	82
36080-00008	HSR 1509 LP	56	30÷150(160)	345÷540	3000	1450	230-50	max 110°	3,78	16	-	42	69x85x111	120
36072-00179	HLR 1211 LP	58	30÷110(150)	345÷660	3000	1450	230-50	max 110°	4,72	18	-	58	71x113x111	127
36072-00180	HLR 1510 LP	58	30÷150(180)	345÷600	3000	1450	230-50	max 110°	4,72	1	-	58	71x113x111	127
36072-00181	HLR 1614 LP	60	30÷160(190)	345÷840	4200	1450	400-50	max 110°	4,72	18	-	58	71x113x111	148,5
36072-00100	HLR 1515 LP	60	30÷150(180)	345÷900	5500	1450	400-50	max 110°	5,6	18	-	74	113x71x111	148,5
36072-00101	HLR 2015 LP	60	30÷200(230)	450÷900	7300	1450	400-50	max 110°	5,6	18	-	74	113x71x111	148,5
36072-00102	HLR 2021 LP	60	30÷200(230)	630÷1260	9700	1450	400-50	max 110°	5,6	18	-	74	113x71x111	148,5
36074-00040	HTR 2015 LP	62	30÷200(230)	450÷900	7300	1450	400-50	max 110°	6,6	22	2.4	88	130x78x111	187
36074-00041	HTR 2021 LP	62	30÷200(230)	630÷1260	9700	1450	400-50	max 110°	6,6	22	2.4	88	130x78x111	181,5
36074-00052	HTR 2515 LP	62	30÷250(280)	450÷900	8700	1450	400-50	max 110°	6,6	22	2.4	88	130x78x111	187
36034-00015	HMR 2015 LP	64	30÷190(200)	450÷900	6000	1450	400-50	max 110°	-	-	-	55	90x65x87	160



Codice	Modello	Pressione d'esercizio (pressione max)	Portata	Potenza assorbita	Giri motore	Tensione	Temperatura uscita	Consumo carburante	Serbatoio gasolio	Serbatoio anticalcare	Potenza termica	Dimensioni imballo	Peso imballo	
		pag	bar	l/h	W	RPM	V	°C	l/h	l	l	kW	cm	Kg
36034-00016	HMR 1521 LP	64	30÷150(160)	630÷1260	6000	1450	400-50	max 110°	-	-	-	55	90x65x87	160
36034-00017	HMR 2021 LP	64	30÷190(200)	630÷1260	6000	1450	400-50	max 110°	-	-	-	55	90x65x87	160
36075-00046	HHPV 1211 LP	66	30÷100(110)	345÷720	3000	1450	230-50	max 110°	4,72	20	-	58	80x120x185	199
36075-00044	HHPV 2015 LP	66	30÷200(230)	450÷900	7300	1450	400-50	max 110°	4,72	20	-	58	80x120x185	199
36075-00048	HHPV 2021 LP	66	30÷200(230)	630÷1260	9700	1450	400-50	max 110°	4,72	20	-	58	80x120x185	210
36075-00045	HHPV 1211 LP	66	30÷120(150)	345÷720	3000	1450	230-50	max 110°	4,72	20	-	58	80x120x185	199
36075-00043	HHPV 2015 LP	66	30÷200(230)	450÷900	7300	1450	400-50	max 110°	4,72	20	-	58	80x120x185	199
36075-00047	HHPV 2021 LP	66	30÷200(230)	630÷1260	9700	1450	400-50	max 110°	4,72	20	-	58	80x120x185	210
36111-00032	THERMIC 10.1 HW 1621	68	30÷160(180)	1020	10 hp	1560	-	max 140°	-	-	-	60	136x105x120	200
36111-00031	THERMIC 10.1 HW 2016	68	30÷200(230)	450÷960	9,3 hp	1560	-	max 110°	-	-	-	136x105x120	200	
36033-00013	THERMIC 26 HW 2523	70	30÷250(275)	400÷1380	26 hp	-	-	max 110°	-	-	-	125x85x105	450	
36033-00014	THERMIC 26 HW 3518	70	30÷350(375)	400÷1140	26 hp	-	-	max 110°	-	-	-	125x85x105	450	
36033-00015	THERMIC 26 HW 2030	70	30÷200(210)	400÷1800	26 hp	-	-	max 110°	-	-	-	125x85x105	450	



DarwinMAGGIORI
INFORMAZIONI**DARWIN PLUS**MAGGIORI
INFORMAZIONI**DARWIN****CARATTERISTICHE**

• Gruppo ventilazione caldaia incorporato con motopompa (risparmio energetico) • Pompa assiale a tre pistoni rivestiti in ceramica, testata in ottone con valvola by-pass incorporata con doppia guarnizione • Valvole aspirazione e mandata in acciaio inox • Bruciatore verticale con serpentina in acciaio ad alto rendimento termico • Indicatore regolazione temperatura • Ruota girevole con freno • Pompa gasolio con valvola by-pass di scarico • Serbatoio detergente incorporato (3,5 lt) per aspirazione indiretta • Possibilità di aspirazione detergente integrata con sonda esterna • Capacità serbatoio gasolio (15 lt) • Manometro in bagno di glicerina • Lancia in metallo • Porta accessori • Maniglia ergonomica • Avvolgitubo integrato con tubo 10m (solo modello Plus codice 36093-00002)

DATI TECNICI

	Darwin 1310 XP	Darwin Plus 1310 XP
codice	36093-00001	36093-00002
pressione d'esercizio/max	130/150 bar	130/150 bar
portata	600 l/h	600 l/h
potenza assorbita/tensione	3000 W/230V 1~50Hz	3000 W/230V 1~50Hz
potenza motore	2,0 kW	2,0 kW
tipo di motopompa	MPBX1/2800 rpm	MPBX1/2800 rpm
temp. max entrata/uscita	40/90 °C	40/ 90°C
dimensioni (cm)/peso	80x55x100/80 Kg	80x55x100/82 Kg

PLUS



Pratico avvolgitubo collegato in pressione per utilizzare solo la lunghezza di tubo necessaria e riavvolgerlo facilmente dopo l'utilizzo (modello Plus 36093-00002)



Barra protettiva frontale e posteriore antiurto, ideali per il sollevamento manuale





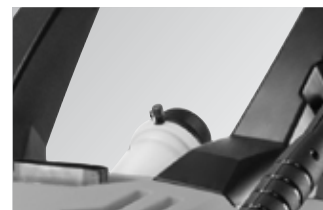

Manico amovibile senza utilizzo di utensili per compattarne le dimensioni facilitare il trasporto



Serbatoio detergente con sistema di regolazione della quantità aspirata, possibilità di aspirazione da tanica esterna

DOTAZIONE STANDARD

 <ul style="list-style-type: none"> • 00080-01701 Pistola M22 - 3/8 	 <ul style="list-style-type: none"> • 00080-04943 Lancia M22 alta/bassa pressione 	 <ul style="list-style-type: none"> • 00080-03186 Ugello tipo 035 	 <ul style="list-style-type: none"> • 00080-02254 Tubo alta pressione 8 m (mod. 36093-00001) • 00080-04434 Tubo alta pressione 10 m (mod. 36093-00002) 	 <ul style="list-style-type: none"> • Tasca porta oggetti (mod. 36093-00001)
---	---	---	--	--

HSR

MAGGIORI
INFORMAZIONI

CARATTERISTICHE

- Motore elettrico 4 poli (1400 rpm) con protezione termica • Tre pistoni con rivestimento ceramico • Pompa lineare, Testata in ottone nichelato con tenute ad alta temperatura e valvola di by-pass incorporata • Total Stop ritardato e in bassa tensione • Valvole di aspirazione e mandata in acciaio inox • Caldaia verticale con serpentina in acciaio ad alto rendimento termico • Serbatoio gasolio da 16 litri • Serbatoio detergente integrato 4,2 litri
- Regolazione della temperatura con sensore ad alta sensibilità in acciaio inox • Motore ausiliario per bruciatore • Avvolgitubo con freno (optional).

DATI TECNICI

	HSR 1509 LP
codice	36080-00008
pressione d'esercizio/max	150/160 bar
portata	540 l/h
potenza assorbita/tensione	3000 W/230V 1~50Hz
potenza motore	2,2 kW
tipo di motopompa	MP3 Ni/1400 rpm
temp. max entrata/uscita	60/110 °C
dimensioni (cm)/peso	85x65x97/113 Kg

PLUS



Supporti laterali per alloggiamento pistola e lancia



Robuste ruote di grande diametro per maggiore stabilità e per facilitare gli spostamenti







Motopompa professionale con motore 4 poli (1400 rpm) e pompa lineare autoadescente: la bassa velocità di rotazione allunga sensibilmente la vita dei componenti interni alla motopompa, garantendone una maggiore efficienza e silenziosità



Testata pompa in ottone nichelato e guarnizioni acqua per alte temperature per una maggiore protezione da agenti chimici o altre sostanze disciolte nell'acqua

DOTAZIONE STANDARD

 <ul style="list-style-type: none"> • 00080-01695 Pistola M22 - 3/8 con raccordo girevole 	 <ul style="list-style-type: none"> • 00080-01715 Lancia M22 alta/bassa pressione 	 <ul style="list-style-type: none"> • 00080-03185 Ugello tipo 030 	 <ul style="list-style-type: none"> • 00080-02347 Tubo alta pressione 10 m 	
---	---	---	---	--

OPTIONAL

<ul style="list-style-type: none"> • 10001-10254 Avvolgitubo con freno (tubo non incluso) 	<ul style="list-style-type: none"> • Tubo alta pressione codice: 00080-02258 10 m - 310 bar 00080-02261 20 m - 400 bar 00080-02264 10 m R2 00080-02262 20 m - 400 bar 00080-02263 10 m - 400 bar industria alimentare (mod.2015) 	<ul style="list-style-type: none"> • 00080-02986 Lancia turbo M22 - 0,30 	<ul style="list-style-type: none"> • 00080-02957 Lancia sabbiante 	
--	---	---	--	--

HLR monofaseMAGGIORI
INFORMAZIONI**CARATTERISTICHE**

• Motore elettrico a 4 poli (1400 RPM) con protezione termica • Pompa lineare a tre pistoni ceramicati con testata in ottone nichelato con tenute ad alta temperatura e valvola di by-pass incorporata • Total Stop ritardato a bassa tensione • Valvole aspirazione e mandata in acciaio inox • Caldaia verticale con serpentina in acciaio ad alto rendimento termico • Regolazione della temperatura con sonda ad alta sensibilità in acciaio • Serbatoio detergente integrato (3 litri) per aspirazione indiretta • Serbatoio del gasolio (18 litri) • Motore ausiliario per bruciatore • Telaio in acciaio altamente resistente • Avvolgitubo con freno (optional)

DATI TECNICI

	HLR 1211 LP	HLR 1510 LP
codice	36072-00179	36072-00180
pressione d'esercizio/max	110/150 bar	150/180 bar
portata	660 l/h	600 l/h
potenza assorbita/tensione	3000 W/230V 1~50Hz	3000 W/230V 1~50Hz
potenza motore	2,2 kW	2,2 kW
tipo di motopompa	MP3 Ni/1400 rpm	MP3 Ni/1400 rpm
temp. max entrata/uscita	60/110 °C	60/110 °C
dimensioni (cm)/peso	94x65x90/112 Kg	94x65x90/112 Kg

PLUS



4 ruote solide gemellate per favorire gli spostamenti su qualsiasi tipo di superficie



Kit avvolgitubo optional (max 30 metri di tubo alta pressione)







Supporti laterali per alloggiamento pistola e lancia



Testata pompa in ottone nichelato e guarnizioni acqua per alte temperature per una maggiore protezione da agenti chimici o altre sostanze disciolte nell'acqua

DOTAZIONE STANDARD

 <ul style="list-style-type: none"> • 00080-01695 Pistola M22 - 3/8 con raccordo girevole 	 <ul style="list-style-type: none"> • 00080-01715 Lancia M22 alta/bassa pressione 	 <ul style="list-style-type: none"> • 00080-03188 Ugello tipo 045 (mod. 1211) • 00080-03185 Ugello tipo 030 (mod. 1510) 	 <ul style="list-style-type: none"> • 00080-02347 Tubo alta pressione 10 m 	
---	---	--	--	--

OPTIONAL

<ul style="list-style-type: none"> • 10001-13221 Avvolgitubo con freno (tubo non incluso) 	<ul style="list-style-type: none"> • Tubo alta pressione codice: 00080-02258 10 m - 310 bar 00080-02261 20 m - 400 bar 00080-02264 10 m R2 00080-02262 20 m - 400 bar 00080-02263 10 m - 400 bar industria alimentare 	<ul style="list-style-type: none"> • Lancia turbo codice: 00080-02966 - (mod. 1211) 00080-02986 - (mod. 1510) 	<ul style="list-style-type: none"> • 00080-02957 Lancia sabbiante 	
--	--	--	--	--

HLR trifase

Modelli: 1515 LP
2015 LP/2021 LP



MAGGIORI
INFORMAZIONI

**CARATTERISTICHE**

• Motore elettrico a 4 poli (1400 RPM) con protezione termica e raffreddamento ad acqua (mod.1515/2015/2021) • Gruppo pompa lineare, testata in ottone nichelato con tenute ad alta temperatura a 3 pistoni in ceramica con valvola by-pass (mod. 1515/2015/2021) • Total Stop ritardato a bassa tensione • Valvole aspirazione e mandata in acciaio inox • Caldaia verticale con serpentina in acciaio ad alto rendimento termico • Regolatore della temperatura con sensore in acciaio inox ad alta sensibilità • Serbatoio detergente integrato (3 litri) • Serbatoio del gasolio (18 litri) • Motore ausiliario per ventilazione caldaia • Telaio in acciaio altamente resistente.

DATI TECNICI

	HLR 1614 LP	HLR 1515 LP	HLR 2015 LP	HLR 2021 LP
codice	36072-00181	36072-00100	36072-00101	36072-00102
pressione d'esercizio/max	160/190 bar	150/180 bar	200/230 bar	200/230 bar
portata	840 l/h	900 l/h	900 l/h	1260 l/h
potenza assorbita/tensione	4200 W/400V 3~50Hz	5500 W/400V 3~50Hz	7300 W/400V 3~50Hz	9700 W/400V 3~50Hz
potenza motore	4,0 kW	4,0 kW	5,5 kW	7,5 kW
tipo di motopompa	CL6.0 Ni/1400 rpm	CL6.0 Ni/1400 rpm	CL6.0 Ni/1400 rpm	CL6.0 Ni/1400 rpm
temp. max entrata/uscita	60/110 °C	60/110 °C	60/110 °C	60/110 °C
dimensioni (cm)/peso	94x65x90/109 Kg	94x65x90/127 Kg	94x65x90/129 Kg	94x65x90/131 Kg

PLUS



4 ruote solide gemellate per favorire gli spostamenti su qualsiasi tipo di superficie



Giunto elastico incorporato per un migliore accoppiamento pompa/motore







Nuova pompa CL 6.0 autoadescente a tre pistoni in ceramica integrale, cuscinetti a rulli conici, doppio visore olio, testata in ottone nichelato e guarnizioni acqua per alte temperature



Nuova valvola di regolazione pressione flangiata L3.1, passaggi interni ridimensionati per garantirne il corretto funzionamento anche in condizioni di alte portate d'esercizio

DOTAZIONE STANDARD

 <ul style="list-style-type: none"> • 00080-01695 Pistola M22 - 3/8 con raccordo girevole 	 <ul style="list-style-type: none"> • 00080-01715 Lancia M22 alta/bassa pressione 	 <ul style="list-style-type: none"> • 00080-03186 Ugello tipo 035 (mod. 1614) • 00080-03191 Ugello tipo 060 (mod. 1515) • 00080-03188 Ugello tipo 045 (mod. 2015) • 00080-03193 Ugello tipo 070 (mod. 2021) 	 <ul style="list-style-type: none"> • 00080-02347 Tubo alta pressione 10 m 	
---	---	--	--	--

OPTIONAL

<ul style="list-style-type: none"> • 10001-13221 Avvolgitubo con freno (tubo non incluso) 	<ul style="list-style-type: none"> • Su richiesta versione con vaschetta e dispositivo anticalcare. 	<ul style="list-style-type: none"> • 00073-00114 - Anticalcare LC-PRECAL (pz. 4 x 5 lt.) 	<ul style="list-style-type: none"> • Lancia turbo codice: 00080-02966 - (mod. 1614/2015) 00080-02967 - (mod. 1515) 00080-02968 - (mod. 2021) 00080-02986 - (mod. 1614) 	<ul style="list-style-type: none"> • Lancia sabbiante codice: 00080-02957 (mod. 1614/2015) 00080-02958 (mod. 1515) • 00080-02959 (mod. 2021)
<ul style="list-style-type: none"> • Tubo alta pressione codice: 00080-02258 10 m - 310 bar 00080-02261 20 m - 400 bar 00080-02264 10 m R2 00080-02262 20 m - 400 bar 00080-02263 10 m - 400 bar industria alimentare 				

HTRMAGGIORI
INFORMAZIONI**CARATTERISTICHE**

• Motore elettrico a 4 poli (1400 RPM) con protezione termica e raffreddamento ad acqua • Gruppo pompa lineare con testata in ottone nichelato e tenute ad alta temperatura, 3 pistoni in ceramica e valvola by-pass • Total Stop ritardato a bassa tensione • Valvole aspirazione e mandata in acciaio inox • Caldaia verticale con serpentina in acciaio ad alto rendimento termico • Motore ausiliario per ventilazione caldaia e pompa gasolio con by-pass di scarico • Regolatore della temperatura con sensore in acciaio inox ad alta sensibilità • Spia di riserva del gasolio con interruzione di flusso • Valvola di sicurezza • Vaschetta di alimentazione acqua con dispositivo anticalcare • Pannello di controllo con comandi in bassa tensione. • Aspirazione detergente in alta pressione con serbatoio integrato (22 litri) • Serbatoio gasolio (22 litri)

DATI TECNICI

	HTR 2015 LP	HTR 2021 LP	HTR 2515 LP
codice	36074-00040	36074-00041	36074-00052
pressione d'esercizio/max	200/230 bar	200/230 bar	250/280 bar
portata	900 l/h	1260 l/h	900 l/h
potenza assorbita/tensione	7300 W/400V 3~50Hz	9700 W/400V 3~50Hz	8700 W/400V 3~50Hz
potenza motore	5,5 kW	7,5 kW	7,5 kW
tipo di motopompa	CL6.0 Ni/1400 rpm	CL6.0 Ni/1400 rpm	CL6.0 Ni/1400 rpm
temp. max entrata/uscita	60/110 °C	60/110 °C	60/110 °C
dimensioni (cm)/peso	125x69x89/169 Kg	125x69x89/171 Kg	125x69x89/173 Kg

PLUS



Giunto elastico incorporato per un migliore accoppiamento pompa/motore



Nuova pompa CL 6.0 autoadescente a tre pistoni in ceramica integrale, cuscinetti a rulli conici, doppio visore olio, testata in ottone nichelato e guarnizioni acqua per alte temperature







Nuova valvola di regolazione pressione flangiata L3.1, passaggi interni ridimensionati per garantirne il corretto funzionamento anche in condizioni di alte portate d'esercizio



Pannellature laterali e carenatura superiore facilmente removibili per una maggiore rapidità di intervento manutentivo

DOTAZIONE STANDARD

 <ul style="list-style-type: none"> • 00080-01695 Pistola M22 - 3/8 con raccordo girevole 	 <ul style="list-style-type: none"> • 00080-01727 Lancia M22 alta pressione. 	 <ul style="list-style-type: none"> • 00080-03188 Ugello tipo 045 (mod. 2015 LP) • 00080-03193 Ugello tipo 070 (mod. 2021 LP) • 00080-03187 Ugello tipo 040 (mod. 2515 LP) 	 <ul style="list-style-type: none"> • 00080-02347 Tubo alta pressione 10 m 	
---	--	--	--	--

OPTIONAL

<ul style="list-style-type: none"> • 10001-10198 - Avvolgitubo con freno (tubo non incluso) 	<ul style="list-style-type: none"> • 00073-00114 - Anticalcare LC-PRECAL (pz. 4 x 5 lt.) 	<ul style="list-style-type: none"> • Lancia turbo codice: 00080-02966 - (mod. 2015/2515) 00080-02968 - (mod. 2021) 	<ul style="list-style-type: none"> • Tubo alta pressione codice: 00080-02258 10 m - 310 bar 00080-02261 20 m - 400 bar 00080-02264 10 m R2 00080-02262 20 m - 400 bar 00080-02263 10 m - 400 bar industria alimentare 	<ul style="list-style-type: none"> • Lancia sabbiante codice: 00080-02957 (mod. 2015/2515) 00080-02958 (mod. 2021)
--	---	---	--	---

HMR



**Motore con
giunto elastico**

NEW



T.S. Total Stop

POMPA IN LINEA

RPM 1400

MAGGIORI
INFORMAZIONI



CARATTERISTICHE

- Giunto elastico integrato, per un migliore attacco della pompa
- Motore elettrico professionale a 4 poli (1400 rpm)
- Pompa triplex a tre pistoni in ceramica, testata lineare in ottone
- Total Stop ritardato
- Valvola di scarico a pressione professionale
- Serbatoio gasolio da 25 lt con livello galleggiante
- Aspirazione detergente integrata con regolazione proporzionale (tanica non inclusa)
- 2 grandi ruote (Ø 260 mm) + 2 ruote pivotanti con freno
- Indicatore mancanza combustibile
- Termostato regolazione temperatura
- Valvola di sicurezza
- Manometro
- Protezione termica caldaia
- Teleruttore e salvamotore con controllo amperometrico
- Gruppo di ventilazione caldaia indipendente
- Controllo fiamma (solo mod. 2021)
- Tubolare centrale per sollevamento verticale con gru o argani
- Telaio in acciaio, copertura in acciaio inox
- Su richiesta disponibile con serpentina in acciaio inox

DATI TECNICI

	HMR 2015 LP	HMR 1521 LP	HMR 2021 LP
codice	36034-00015	36034-00016	36034-00017
pressione d'esercizio/max	190/200 bar	150/160 bar	190/200 bar
portata	900 l/h	1260 l/h	1260 l/h
potenza assorbita/tensione	6000 W/400V 3~50Hz	6000 W/400V 3~50Hz	6000 W/400V 3~50Hz
potenza motore	5,5 kW	5,5 kW	7,5 kW
tipo di motopompa	CL6.0/1400 rpm	CL6.0/1400 rpm	CL6.0/1400 rpm
temp. max entrata/uscita	60/110 °C	60/110 °C	60/110 °C
dimensioni (cm)/peso	90x65x87/160 Kg	90x65x87/160 Kg	90x65x87/160 Kg

PLUS



Robusto telaio tubolare in acciaio verniciato con barra centrale per il sollevamento con gru o paranco, pratici ganci laterali porta accessori e cover superiori protettive in acciaio inox per preservare la motopompa dagli urti accidentali



Ruote anteriori a camera d'aria e due posteriori pivotanti per una stabilità ottimale e facilitare gli spostamenti su ogni tipo di superficie







Motore elettrico industriale a 4 poli ampiamente sovradimensionato, protetto da verniciatura e dotato di giunto elastico per un migliore accoppiamento motore/pompa



Capiente serbatoio Diesel da 25 litri con segnalatore di livello e spia mancanza carburante

DOTAZIONE STANDARD

 <ul style="list-style-type: none"> • 00080-01695 Pistola M22 - 3/8 con raccordo girevole 	 <ul style="list-style-type: none"> • 10002-04732 Lancia M22 alta/bassa pressione 	 <ul style="list-style-type: none"> • 00080-03247 ugello 050 (mod. 2015) • 00080-03341 ugello 075 (mod. 1521) • 00080-00303 ugello 070 (mod. 2021) 	 <ul style="list-style-type: none"> • 00014-00514 Tubo alta pressione 10 m - R2 5/16 (mod. 2015) • 10002-03312 Tubo alta pressione 10 m - R2 3/8 (mod. 1521/2021) 	
---	---	--	--	--

OPTIONAL

<ul style="list-style-type: none"> • Lancia turbo codice: 00080-02967 (mod. 2015) 00080-02968 (mod. 1521/2021) 	<ul style="list-style-type: none"> • Lancia sabbiante codice: 00080-02958 (mod. 2015) 00080-02959 (mod. 1521/2021) 	<ul style="list-style-type: none"> • Avvolgitubo (Su richiesta) 		
---	---	--	--	--

HHPV

**Motore con
giunto elastico**

mod. 2015/2021

MAGGIORI
INFORMAZIONI

CARATTERISTICHE

- Motore elettrico industriale a 4 poli raffreddato ad aria (1400 rpm) con protezione termica
- Attacco flessibile integrato, per un migliore accoppiamento pompa/motore (mod 2015/2021)
- CL3.8 (mod 1212) CL6.0 (mod 2015/2021) pompe con testata in ottone a tre pistoni in ceramica, valvola flangiata (mod 2015/2021)
- Valvole di aspirazione e mandata in acciaio inox
- Total Stop ritardato a bassa tensione
- Aspirazione detergente con elettrovalvola
- Serbatoio Gasolio da 25 litri con indicatore di livello e filtro
- Caldaia verticale con serpentina in acciaio ad alto rendimento termico
- Pannello comandi con coperchio di protezione
- Spegnimento generale (in caso di lungo periodo di inutilizzo della macchina)
- Dispositivo anticalcare con pompa e serbatoio (2,5 l) resistenza antigelo e pannello insonorizzato
- Rilevatore di microperdite
- Porta accessori
- Bruciatore attivato da flussostato
- Protezione isolante interna per resistere alle alte/basse temperature
- Avvolgitubo con tubo da 20m incluso
- **Resistenza antigelo**
- **Serbatoio acqua interno con galleggiante di livello**
- **Controllo fiamma**
- **Sistema anticalcare (liquido) incluso**

DATI TECNICI

	HHPV 1212 LP	HHPV 2015 LP	HHPV 2021 LP
codice	36075-00045	36075-00043	36075-00047
pressione d'esercizio/max portata	100/110 bar	200/230 bar	200/230 bar
potenza assorbita/tensione	3000 W/230V 1~50Hz	7300 W/400V 3~50Hz	9700 W/400V 3~50Hz
potenza motore	2,2 kW	5,5 kW	7,5 kW
elettrico supply	-	3P+T+N	3P+T+N
tipo di motopompa	CL3.8/1400 rpm	CL6.0/1400 rpm	CL6.0/1400 rpm
temp. max entrata/uscita	60/110 °C	60/110 °C	60/110 °C
dimensioni (cm)/peso	76x48x190/190 Kg	76x48x190/200 Kg (440 lbs)	76x48x190/210 Kg

PLUS



Tutti i modelli sono dotati di camino inox con protezione parapiovvia



Kit avvolgitubo automatico con 20 metri di tubo (standard sulle versioni 36075-00045 / 36075-00043 / 36075-00047) e guidatubo per agevolare lo svolgimento e l'arrotolamento del tubo durante il lavoro



A richiesta disponibili versioni con struttura interamente realizzata in acciaio inox







Pannellature e tettoia superiore facilmente removibili per una maggiore rapidità di intervento manutentivo

Altre versioni disponibili:

- 36075-00046 - HHPV 1212 senza avvolgitubo con tubo 10m
- 36075-00044 - HHPV 2015 senza avvolgitubo con tubo 10m
- 36075-00048 - HHPV 2021 senza avvolgitubo con tubo 10m

DOTAZIONE STANDARD

 <ul style="list-style-type: none"> • 00080-01695 Pistola M22 - 3/8 con raccordo girevole 	 <ul style="list-style-type: none"> • 00080-01727 Lancia M22 alta pressione. 	 <ul style="list-style-type: none"> • 00080-03189 Ugello tipo 050 (mod. 1212) • 00080-03188 Ugello tipo 045 (mod. 2015) • 00080-03193 Ugello tipo 070 (mod. 2021) 	 <ul style="list-style-type: none"> • 00014-00268 Tubo alta pressione R2 20 m (mod. 2021) • 00080-02262 Tubo alta pressione R2 20 m (mod. 1212/2015) 	
---	--	---	---	--

OPTIONAL

<ul style="list-style-type: none"> • dispositivo anticalcare (su richiesta) 	<ul style="list-style-type: none"> • Braccia rotanti (su richiesta) 	<ul style="list-style-type: none"> • Tubo alta pressione codice: 00080-02258 10 m - 310 bar 00080-02261 20 m - 400 bar 00080-02264 10 m R2 00080-02262 20 m - 400 bar 00080-02263 10 m - 400 bar industria alimentare 	<ul style="list-style-type: none"> • Lancia turbo codice: 00080-02966 - (mod. 1211/2015) 00080-02968 - (mod. 2021) 	<ul style="list-style-type: none"> • Lancia sabbiante codice: 00080-02958 (mod. 1211/2015) 00080-02959 (mod. 2021)
--	--	--	---	---

Thermic 10.1 HW Unità autonoma per l'acqua caldaMAGGIORI
INFORMAZIONI**CARATTERISTICHE**

• Idropultrice professionale ad acqua calda con motore a scoppio per impieghi senza allacciamento alla rete elettrica. • Motore Yanmar L100V Diesel (raffreddato ad aria). • Robusto telaio in acciaio con barra per sollevamento verticale e pratici piedini in gomma. • Avviamento elettrico con batteria inclusa. • Sistema di allerta mancanza olio motore (oil-alert). • Deceleratore automatico per la riduzione dei giri in modalità by-pass. • Riduttore 1560 giri/min tra motore e pompa. • Pompa autoadescente CL5 Lavor, 3 pistoni in ceramica, testata pompa in ottone e valvola di scarico flangiata • Serbatoio carburante con galleggiante di livello e filtro di riempimento • Caldaia verticale in acciaio inox ad alta efficienza a doppia serpentina con copertura esterna in acciaio inox • Sistema elettronico di regolazione della temperatura con temperatura dell'acqua costante • Certificata PED 2014/68/CE per operazioni a vapore • Bruciatore a flussostato • Valvola di sicurezza • Protezione termica caldaia • Kit controllo fiamma

DATI TECNICI

	Thermic 10.1 HW 1621	Thermic 10.1 HW 2016
codice	36111-00032	36111-00031
pressione d'esercizio/max	160/180 bar	200/230 bar
portata	1260 l/h	960 l/h
tipo di motore	Yanmar L100V	Yanmar L100V
potenza motore	9,3 hp	9,3 hp
tipo di motopompa	CL6.0/1560 rpm	CL6.0/1560 rpm
temp. max entrata/uscita	60/110 °C	60/110 °C
dimensioni (cm)/peso	120x73x95/200 Kg	120x73x95/200 Kg

PLUS



Robusto telaio in acciaio verniciato con barra per il sollevamento con gru o paranco, pratici ganci laterali porta accessori e cover protettive in acciaio inox per preservare la motopompa dagli urti accidentali



Quadro spie motore con avviamento elettrico, regolazione automatica del numero di giri, quadro caldaia con interruttore attivazione bruciatore e regolazione elettronica della temperatura



Motore Diesel Yanmar L100V, quadro avviamento elettrico con spie di controllo, deceleratore automatico di giri



Controllo fiamma: arresta il funzionamento ad acqua calda in caso di malfunzionamento del bruciatore, bloccando l'elettrovalvola gasolio ed evitando l'imbrattamento della caldaia di carburante incombusto. Evita inoltre che la fiamma resti accesa anche a bruciatore già spento.

DOTAZIONE STANDARD

 <ul style="list-style-type: none"> • 00080-01695 Pistola M22 - 3/8 con raccordo girevole 	 <ul style="list-style-type: none"> • 10002-04732 Lancia M22 alta/bassa pressione 	 <ul style="list-style-type: none"> • 00080-03247 ugello 050 (mod. 2016) • 00080-03341 ugello 075 (mod. 1621) 	 <ul style="list-style-type: none"> • 00014-00514 Tubo alta pressione 10 m - R2 5/16 (mod. 2016) • 10002-04109 Tubo alta pressione 10 m - R2 3/8 (mod. 1621) 	 <ul style="list-style-type: none"> • Kit controllo fiammal
 <ul style="list-style-type: none"> • Kit deceleratore RPM 				

OPTIONAL

<ul style="list-style-type: none"> • 10002-04739 Lancia turbo 255 bar 050 (mod. 2016) • 10002-04741 Lancia turbo 255 bar 070 (mod. 1621) 	<ul style="list-style-type: none"> • 00080-02258 Prolunga tubo alta pressione 10 m • 00080-02262 Prolunga tubo alta pressione 20 m 	<ul style="list-style-type: none"> • 00080-02958 Lancia sabbiante 	<ul style="list-style-type: none"> • 10001-00983 Kit ruote 	<ul style="list-style-type: none"> • 10001-01014 kit insonorizzazione (su richiesta)
<ul style="list-style-type: none"> • 00080-01503 Avvolgitubo con tubo 20m 				

Thermic 26 HW**NEW**MAGGIORI
INFORMAZIONI**CARATTERISTICHE**

- Idropultrice professionale a caldo per utilizzo senza collegamento alla rete elettrica • Serbatoio gasolio da 45 lt con galleggiante di livello e filtro di riempimento • Caldaia verticale in acciaio inox ad alto rendimento con serpentina a doppia spirale • Sistema elettronico di regolazione della temperatura con oscillazione a basso valore • Bruciatore attivato da flussostato • Valvola di sicurezza • Protezione termica caldaia • Kit controllo fiamma • Motore Diesel Kohler KDW1003 • Pompe TW / RW Premium • Riduttore di velocità (1450 rpm) • Avviamento elettrico • Dispositivo di sicurezza livello olio motore • Contatore • Regolatore di velocità • Valvola di regolazione professionale con recupero graduale della pressione • Valvola termostatica • Filtro acqua in ingresso di grandi dimensioni con pompa a cartuccia ispezionabile • Possibilità di aspirazione acqua da serbatoio esterno • Adatto ad un uso altamente professionale

DATI TECNICI

	Thermic 26 HW 2523	Thermic 26 HW 3518	Thermic 26 HW 2030
codice	36033-00013	36033-00014	36033-00015
pressione d'esercizio/max	250/275 bar	350/375 bar	200/210 bar
portata	1380 l/h	1140 l/h	1800 l/h
tipo di motore/hp	KDW 1003/26	KDW 1003/26	KDW 1003/26
potenza motore	-	-	-
temp. max entrata/uscita	60/110°	60/110°	60/110°
dimensioni (cm)/peso	125x85x105/450 Kg	125x85x105/450 Kg	125x85x105/450 Kg

PLUS



Quadro spie motore con avviamento elettrico, contatore e regolazione manuale del numero di giri, quadro caldaia con interruttore attivazione bruciatore e regolazione elettronica della temperatura



Motore Kohler KDW 1003 raffreddato ad acqua, 3 cilindri in linea per ridurre al minimo le vibrazioni







Pompe RW/TW Premium autoadescenti a tre pistoni in ceramica integrale, cuscinetti a rulli conici, doppio visore olio e testata in ottone



Robusto telaio in acciaio verniciato con barra per il sollevamento verticale, pratici ganci laterali porta accessori e cover protettive in acciaio inox per preservare la motopompa dagli urti accidentali

DOTAZIONE STANDARD

 <ul style="list-style-type: none"> • 00080-01097 Pistola ML 955 - M22 con attacco rapido (mod. 2523/2030) • 00080-01098 Pistola ML 955 - M24 con attacco rapido (mod. 3518) 	 <ul style="list-style-type: none"> • 10002-04019 lancia SF40 mecline M22 (mod.2523/2030) • 10002-04020 lancia SF40 mecline M24 (mod.3518) 	 <ul style="list-style-type: none"> • 00080-01368 Ugello tipo 040 (mod. 3518) • 00080-00359 Ugello tipo 055 (mod. 2523) • 00080-03339 Ugello tipo 2510 (mod. 2030) 	 <ul style="list-style-type: none"> • 10002-04109 Tubo alta pressione 10 m (mod.2523/2030) • 10002-04110 Tubo alta pressione 10 m (mod.3518) 	
---	---	--	--	--

OPTIONAL

<ul style="list-style-type: none"> • Lancia turbo (su richiesta) 	<ul style="list-style-type: none"> • Avvolgitubo (su richiesta) 	<ul style="list-style-type: none"> • Sonda spurgatubi (su richiesta) 		
---	--	---	--	--

Ugelli alta pressione



00080-03167	ugello alta pressione 0.30
00080-03176	ugello alta pressione 0.35
00080-03168	ugello alta pressione 0.40
00080-03173	ugello alta pressione 0.45
00080-03169	ugello alta pressione 0.50
00080-03170	ugello alta pressione 0.55
00080-03171	ugello alta pressione 0.60
00080-03165	ugello alta pressione 0.70
00080-03207	ugello alta pressione 0.75
00080-03172	ugello alta pressione 0.90



00080-03185	ugello alta pressione 0.30
00080-03186	ugello alta pressione 0.35
00080-03187	ugello alta pressione 0.40
00080-03188	ugello alta pressione 0.45
00080-03189	ugello alta pressione 0.50
00080-03190	ugello alta pressione 0.55
00080-03191	ugello alta pressione 0.60
00080-03193	ugello alta pressione 0.70
00080-03194	ugello alta pressione 0.75
00080-03196	ugello alta pressione 0.85



00080-03159	ugello alta pressione 0.30
00080-03161	ugello alta pressione 0.35
00080-03153	ugello alta pressione 0.40
00080-03157	ugello alta pressione 0.45
00080-03158	ugello alta pressione 0.50
00080-03160	ugello alta pressione 0.55
00080-03162	ugello alta pressione 0.60
00080-03204	ugello alta pressione 0.70
00080-03205	ugello alta pressione 0.75
00080-03206	ugello alta pressione 0.90

**Ugello Turbo 280**

Ugello Turbo 280 bar:
G 1/4" F Ottone

Prolunga per ugello turbo:
1/4" M - 1/4" M codice 00009-03342
+ raccordo per pistola M22 codice 00009-03220

10001-10226	ugello turbo - 0.45
10001-10250	ugello turbo - 0.55
00080-03477	ugello turbo - 0.70

**Ugello Turbo 350/400**

Ugello Turbo 350/400 bar:
G 1/4" F Ottone

Ugello Turbo 600

Ugello Turbo max 600 bar:
G 1/4" F acciaio inox

00080-03419	ugello turbo max 350 bar - 0.45
00080-03420	ugello turbo max 350 bar - 0.55
00080-03416	ugello turbo max 400 bar - 0.40
00080-03421	ugello turbo max 400 bar - 0.45
00080-03422	ugello turbo max 400 bar - 0.55
00080-03423	ugello turbo max 600 bar - 0.45
00080-03424	ugello turbo max 600 bar - 0.65

Prolunga per ugello turbo:
1/4" M - 1/4" M codice 00009-03342
+ raccordo per pistola M22 codice 00009-03220



00080-03444	ugello turbo max 500 bar - 0.40
00080-03445	ugello turbo max 500 bar - 0.45
00080-03446	ugello turbo max 500 bar - 0.50
00080-03447	ugello turbo max 500 bar - 0.55
00080-03448	ugello turbo max 500 bar - 0.60
00080-03449	ugello turbo max 500 bar - 0.65
00080-03450	ugello turbo max 500 bar - 0.70
00080-03416	ugello turbo max 350 bar - 0.40

Ugello Turbo

Rotary ugello max 350/500 bar:
G 1/4" F con corpo in acciaio inox e convogliatore interno in **carburo di tungsteno ad alta resistenza**

Prolunga per testina turbo: 1/4" M - 1/4" M
codice 00009-03342 + 00009-03220 raccordo per pistola M 22



1

1) Testina sabbiante max 250 bar, non sono comprensive di ugello.
Gli ordini dovranno indicare l'ugello richiesto.

Testina sabbiante max 250 bar

00080-03451	Testina sabbiante - tipo lama
00080-03452	Testina sabbiante - tipo rotondo
00080-03453	Testina sabbiante - tipo prolungato

Testine sabbianti

Testina sabbiante

00080-03473	ugello 0.40
00080-03472	ugello 0.45
00080-03471	ugello 0.50



2

2) Prolunga regolabile per sabbatura

00069-00364	Prolunga regolabile in acciaio Ø 21 probe L = 500 mm
-------------	--

Anticalcare magnetico 3/4 F - 3/4 M

Anticalcare magnetico INOX

L'anticalcare magnetico è un metodo che riduce gli effetti negativi causati da un'elevata durezza dell'acqua mediante l'azione di un campo magnetico, offrendosi come un'alternativa non chimica per l'addolcimento dell'acqua.



00069-00217	Anticalcare magnetico 3/4 F - 3/4 M
-------------	-------------------------------------

Pistola con lancia estensibile telescopica



Per collegare la pistola ad un tubo con attacco da 3/8" servono gli adattatori cod. 10001-10196 + 00009-03156

Con innesto per ugello con attacco rapido (senza ugello)



Codice	Pressione		Portata l/m	Lunghezza		Attacco A	Temperatura °C	
	bar	psi		MPa	min. mm			max. mm
00080-01744	250	3625	25	30	198	549	rapido	150



10001-08032 Cintura di sostegno per lancia estensibile

00080-01745 Kit lancia curva per lavaggio grondaie



Codice	Descrizione	Foro
00080-03425	Ugello con attacco rapido in ceramica 15°	035
00080-03426	Ugello con attacco rapido in ceramica 15°	04
00080-03427	Ugello con attacco rapido in ceramica 15°	045
00080-03428	Ugello con attacco rapido in ceramica 15°	05
00080-03429	Ugello con attacco rapido in ceramica 15°	055

Lancia Inox ad alta pressione



Codice	Descrizione
00080-03972	Lancia con portaugello 310 bar INOX 900 mm (senza ugello) M22-1/4"F
00080-03973	Lancia con portaugello 310 bar INOX 1200 mm (senza ugello) M22-1/4"F

Accessori per idropultrici ad acqua calda

Tubo alta pressione



	00080-02258	00080-02261	00080-02262	00080-02263	00080-02264
	10 m Tubo alta pressione - 3/8" - Ø 5/16" - 310 bar	20 m Tubo alta pressione - 3/8" - Ø 5/16" - 400 bar	20 m Tubo alta pressione - 3/8" - Ø 3/8" - 400 bar	10 m Tubo alta pressione industria alimentare - 3/8" - Ø 3/8" - 400 bar	10 m Tubo alta pressione - 3/8" F.F. - Ø 3/8" R2
MISSISSIPPI R 1310 XP					
DAKOTA R 1509 XP					
DAKOTA R 2007 XP					
DAKOTA R 1713 XP					
NPX 1211 XP	•	•		•	
NPX 1813 XP	•	•		•	
TEXAS R 1211					
TEXAS R 1611	•	•		•	
HSR 1509 LP	▲	▲	▲	▲	▲
LKX 1310 LP	•	•		•	
LKX 1515 LP	•	•		•	
LKX 2015 LP	•	•	•	•	
HLR 1211 LP	▲	▲	▲	▲	▲
HLR 1510 LP	▲	▲	▲	▲	▲
HLR 1614 LP	▲	▲	▲	▲	▲
HLR 1515 LP	▲	▲	▲	▲	▲
HLR 2015 LP	▲	▲	▲	▲	▲
HLR 2021 LP	▲	▲	▲	▲	▲
TEKNA 2015 LP	•	•	•	•	
TEKNA 2021 LP			•	•	
HTR 2015 LP	▲	▲	▲	▲	▲
HTR 2021 LP	▲	▲	▲	▲	▲
HTR 2515 LP	▲	▲	▲	▲	▲
HHPV 1211 LP	▲	▲	▲	▲	▲
HHPV 2015 LP	▲	▲	▲	▲	▲
HHPV 2021 LP	▲	▲	▲	▲	▲

Lancia turbo



	00080-02966	00080-02967	00080-02968	00080-02981	00080-02986
	Lancia turbo 1 M22 - 0,45	Lancia turbo 2 M22 - 0,55	Lancia turbo 3 M22 - 0,70	Lancia turbo M22 - 0,35	Lancia turbo M22 - 0,30
MISSISSIPPI R 1310 XP				•	
DAKOTA R 1509 XP				•	
DAKOTA R 2007 XP					•
DAKOTA R 1713 XP	•				
NPX 1211 XP	•				
NPX 1813 XP	•				
TEXAS R 1211	•				
TEXAS R 1611				•	
HSR 1509 LP					•
LKX 1310 LP	•				
LKX 1515 LP		•			
LKX 2015 LP	•				
HLR 1211 LP	•				
HLR 1510 LP				•	
HLR 1614 LP				•	
HLR 1515 LP		•			
HLR 2015 LP	•				
HLR 2021 LP			•		
TEKNA 2015 LP	•				
TEKNA 2021 LP			•		
HTR 2015 LP	•				
HTR 2021 LP			•		
HTR 2515 LP	•				
HHPV 2015 LP		•			
HHPV 2021 LP			•		

Lancia sabbicante



	00080-02957	00080-02958	00080-02959
	Lancia sabbicante Wida M22 - 0,40	Lancia sabbicante Wida M22 - 0,50	Lancia sabbicante Wida M22 - 0,75
MISSISSIPPI R 1310 XP	•		
DAKOTA R 1509 XP	•		
DAKOTA R 2007 XP			
DAKOTA R 1713 XP		•	
NPX 1211 XP	•		
NPX 1813 XP	•		
TEXAS R 1211	•		
TEXAS R 1611	•		
HSR 1509	•		
LKX 1310 LP	•		
LKX 1515 LP		•	
LKX 2015 LP	•		
HLR 1211 LP	•		
HLR 1510 LP	•		
HLR 1614 LP	•		
HLR 1515 LP		•	
HLR 2015 LP	•		
HLR 2021 LP			•
TEKNA 2015 LP	•		
TEKNA 2021 LP			•
HTR 2015 LP	•		
HTR 2021 LP			•
HTR 2515 LP	•		
HHPV 2015 LP		•	
HHPV 2021 LP			•

• = Idoneo ▲ = Idoneo (con adattatore 00009-02101)

Regolatore flusso acqua



Codice	Entrata		Uscita			Pressione max			Portata max		Temperatura max	
	A	B	bar	psi	MPa	l/m	GPM	°C	°F			
00009-03124	M22 Ø14	M22F Ø14	280	4061	28	30	7.93	160	320			
00009-03125	1/4" M	M22F Ø14	280	4061	28	30	7.93	160	320			
00009-03123	1/4" M	1/4" F	280	4061	28	30	7.93	160	320			

Accessori per idropultrici ad alta pressione con motore a scoppio

Tubo alta pressione



		10 m Tubo alta pressione - 3/8" - Ø 5/16" - 310 bar	00080-02258		
		20 m Tubo alta pressione - 3/8" - Ø 5/16" - 400 bar	00080-02261		
		20 m Tubo alta pressione - 3/8" - Ø 3/8" - 400 bar	00080-02262		
		10 m Tubo alta pressione idroalimento - 3/8" - Ø 3/8" - 400 bar	00080-02263		
		10 m Tubo alta pressione - 3/8" F F - Ø 3/8" R2	00080-02264		
		20 m Tubo prolunga alta pressione	10002-04098		
		20 m Tubo prolunga alta pressione	10002-04099		
		10 m Tubo prolunga alta pressione	10002-04106		
THERMIC 5H					
THERMIC 6,5					
THERMIC 9 L	•	•			
THERMIC 10 D	▲	▲	▲	▲	
THERMIC 2W PRO 13 L					
THERMIC 2W PRO 13 H					
THERMIC 11 H/11 HF	▲	▲	▲	▲	
THERMIC 13 H/13 HF	▲	▲	▲	▲	
THERMIC 18 3518 BS					•
THERMIC 22 3521 H					•
THERMIC 22 4018 H					•
THERMIC 22 5015 H					•
THERMIC 26 3523 K					•
THERMIC 26 4020 K					•
THERMIC 26 5016 K					•
THERMIC 10.1 HW	▲	▲	▲	▲	
THERMIC 17 HW	▲	▲	▲	▲	
THERMIC 22 2730					•
THERMIC 31 7015					
THERMIC 26 7013					

• = Idoneo ▲ = Idoneo (con adattatore 00009-02101)

Lancia turbo



		Lancia turbo 1 M22 - 0,45	00080-02966		
		Lancia turbo 2 M22 - 0,55	00080-02967		
		Lancia turbo 3 M22 - 0,70	00080-02968		
		Lancia turbo M22 - 0,35	00080-02981		
		Lancia turbo	10002-03408		
		Lancia turbo	10002-04097		
		Lancia turbo	10002-04096		
		Lancia turbo	10002-04094		
		Lancia turbo	10002-04104		
		Lancia turbo	10002-04150		
THERMIC 5H					
THERMIC 6,5					
THERMIC 9 L		•			
THERMIC 10 D			•		
THERMIC 2W PRO 13 L				•	
THERMIC 2W PRO 13 H				•	
THERMIC 11 H/11 HF			•		
THERMIC 13 H/13 HF		•			
THERMIC 18 3518 BS					•
THERMIC 22 3521 H				•	
THERMIC 22 4018 H				•	
THERMIC 22 5015 H				•	
THERMIC 26 3523 K				•	
THERMIC 26 4020 K					•
THERMIC 26 5016 K					•
THERMIC 10.1 HW		•			
THERMIC 17 HW			•		
THERMIC 22 2730				•	
THERMIC 31 7015					
THERMIC 26 7013					

Lancia sabbiante



		Lancia sabbiante Wifolia M22 - 0,40	00080-02957		
		Lancia sabbiante Wifolia lancia M22 - 0,50	00080-02958		
		Lancia sabbiante Wifolia M22 - 0,75	00080-02959		
		Lancia sabbiante	10002-04102		
		Lancia sabbiante	10002-04101		
		Lancia sabbiante	10002-04100		
		Lancia sabbiante	00058-00650		
THERMIC 5H		•			
THERMIC 6,5					
THERMIC 9 L		•			
THERMIC 10 D			•		
THERMIC 2W PRO 13 L					
THERMIC 2W PRO 13 H					
THERMIC 11 H/11 HF			•		
THERMIC 13 H/13 HF		•			
THERMIC 18 3518 BS					•
THERMIC 22 3521 H				•	
THERMIC 22 4018 H				•	
THERMIC 22 5015 H				•	
THERMIC 26 3523 K					
THERMIC 26 4020 K					
THERMIC 26 5016 K					
THERMIC 10.1 HW		•			
THERMIC 17 HW			•		
THERMIC 22 2730				•	
THERMIC 31 7015					
THERMIC 26 7013					

Adattatori per tubi

3/8" M 3/8" M



Codice: 00009-03156

3/8" M M 22



Codice: 00009-02848

1/4" M M 22

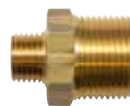

Codice: 00009-02575

3/8" M M 22 F



Codice: 00009-02101

Attacco rapido tubo/pistola



Attacco rapido tubo/pistola - ottone - entrata 3/8" F - uscita 3/8" M - 200 bar
Codice: 10001-10196



Attacco rapido tubo/pistola - ottone - entrata 1/4" F - uscita 1/4" M - 200 bar
Codice: 10001-10195



Attacco rapido tubo/pistola - entrata 3/8" F - uscita 3/8" M - 250 bar
Codice: 10001-09948



Accessori ad alta pressione



Codice	Descrizione
00080-01691	Pistola RL 30 3/8" M - 1/4" F (solo per lancia 00080-02975 - 00080-02976)
00080-02975	mm 1700 S. S. 1/4" M - 1/8" F alta/bassa pressione per pistola 00080-01691
00080-02976	mm 1700 S. S. 1/4" M - 1/8" F lancia cpn portaugello - per pistola 00080-01691

Accessori ad alta pressione per l'industria alimentare

Per l'industria alimentare



Codice	Descrizione
00080-01688	Pistola RL 30 3/8" F - M 24" F
00080-01717	mm 1050 S. S. - M24" M - 1/8" F Lancia con portaugello (senza ugello)
00080-02263	10 m Tubo ad alta pressione - 400 bar 3/8" F - 3/8" F - Ø 3/8" - max 150° C - R2



Tubo per vapore R2 con manichette Ø 3/8"

Per l'industria alimentare

Codice	Max. pressione			Length m	Entrata	Uscita	Max. temperatura °C
	bar	psi	MPa				
00080-02264	400	5801	40	10	3/8" F	3/8" F	135



Kit avvolgitubo ad alta pressione da muro

Kit avvolgitubo ad alta pressione da muro (senza tubo) capacità 20 m di tubo A.P. 3/8"

Codice	Descrizione	Entrata	Uscita
10001-10252	Avvolgitubo da parete con staffe senza tubo	3/8" F	3/8" F



Kit avvolgitubo ad alta pressione da muro

Kit avvolgitubo ad alta pressione da muro (capacità 20 m tubo 5/16")

Codice	Descrizione	Entrata	Uscita
00080-03964	Avvolgitubo automatico in acciaio verniciato	3/8" M	3/8" F
00080-03966	Avvolgitubo automatico in acciaio inox	3/8" M	3/8" F
00080-03965	Avvolgitubo automatico in acciaio verniciato con tubo da 20mt	3/8" F	3/8" F



Lancia doppia

Lancia doppia con regolatore mm 500 - max 250 bar
per pistola M 22 (ugelli 1/8" non inclusi)

00080-01722 Lancia doppia con regolatore mm 500



Lancia schiuma max 250 bar

Lancia schiuma temperatura
max 90° C.
Per pistole M 22 max 250 bar

Lancia schiuma

00080-02942 Lancia schiuma

00080-02945 Lancia schiuma con serbatoio 1 lt.



Lancia schiuma con regolazione max 180 bar

Lancia schiuma con regolazione, temperatura
max. 60° C con attacco M22

Lancia schiuma con regolazione

00080-02980 Lancia schiuma



Lancia schiuma con regolazione e serbatoio incorporato max 180 bar

Lancia schiuma con regolazione, temperatura
max. 60° C con attacco M22

Lancia schiuma con regolazione

00080-02978 Lancia schiuma con serbatoio 1 lt.



Filtro acqua

Filtro acqua - 3/4 F - 3/4 M
80 micron

Filtro acqua 3/4 F - 3/4 M

00070-00479 Filtro acqua



Filtro acqua

Filtro acqua - G 1/2 F - G 1/2 F

Filtro acqua G 1/2 F - G 1/2 F

00070-00374 Filtro acqua in plastica con
filtro cartuccia a rete

00070-00095 Cartuccia filtro a rete di
ricambio



Sabbia calibrata

Sabbia calibrata - 1 pz da 5 kg

Sabbia calibrata per lance sabbianti

00075-00005 Sabbia calibrata (1 x 5 kg)

Testa motorizzata



per Thermic 13H
e Thermic 17 HW
in combinazione con nipplo M24
cod. 00009-03218



- Testata motorizzata in acciaio inox per pulizia casse e vasche
- Copertura interna orbitale completa
- Completo di ugelli e convertitore

Testa motorizzata	
codice	00080-03443
pressione operativa	220 bar - 3190 psi
pressione max	250 bar - 3625 psi
portata	1260 l/h - 5,56 GPM
temperatura	90° C
min. diametro	Ø 40 mm
tipo ugello	2 x M4

Lancia Lavapavimenti



**Ø 510 mm
INOX**

- Lancia lavapavimenti in acciaio inox (ugello non incluso)
- Completo di pistola RL 35
- Per il lavaggio di terrazzi e pavimentazioni esterne in genere.

Lancia lavapavimenti 510	
codice	00080-04580
pressione operativa	250 bar - 3625 psi
pressione max	280 bar - 4060 psi
portata	1800 l/h - 5,3 GPM
temperatura	82° C

per Thermic 13H e Thermic 17 HW in combinazione con nipplo M24 cod. 00009-03218

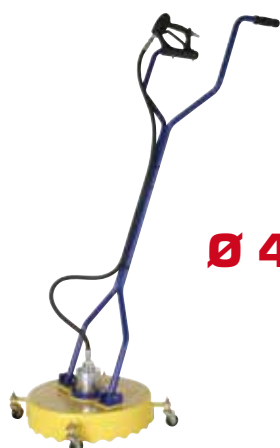





Ø 460 mm

- Lancia lavapavimenti in acciaio inox (ugello non incluso)
- Completo di pistola RL 35
- Per il lavaggio di terrazzi e pavimentazioni esterne in genere.

Lancia lavapavimenti 460	
codice	00080-05164
pressione operativa	250 bar - 3625 psi
pressione max	280 bar - 4060 psi
portata	2400 l/h - 7 GPM
temperatura	82° C

per Thermic 13H e Thermic 17 HW in combinazione con nipplo M24 cod. 00009-03218

Ugelli spurgatubi

	Codice	Descrizione	Attacco	Tipo
	00080-03174	Ugello spurgatubi con fori laterali	3/8" M	0.55
	00080-03242	Ugello spurgatubi stondato	3/8" M	0.55
	00080-03243	Ugello spurgatubi con fori laterali	3/8" F	0.55
	00080-03255	Ugello spurgatubi con fori laterali	1/4" F	0.55



Spurgatubi con testina

Codice	Descrizione	Lunghezza	Pressione max			Entrata	Uscita
			m	bar	psi		
10001-10239	kit sonda spurgatubi	10	210	3045	21	M 22 - M	Ugello INOX
10001-10231	kit sonda spurgatubi	20	210	3045	21	M 22 - M	Ugello INOX

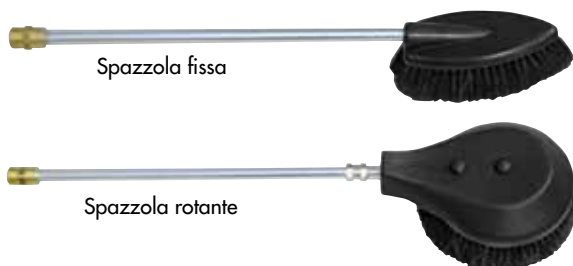

Spazzole con attacco M22

Spazzole fissa e rotante max 250 bar: mm 700, temperatura max 90° C, con attacco M 22

00080-04389 Spazzola fissa con con prolunga mm 700

00080-04390 Spazzola rotante con con prolunga mm 700

A



Ø 380 mm

Lance lavapavimenti per pistole con attacco M22

A - Patio cleaner L 38

Codice	Pressione		Portata		Entrata	Peso	Temperatura	
	bar	psi	l/h	GPM			°C	°F
00080-04221	200	1900	680	3	AR1	1,6	60	140



Lancia INOX

B - Estensione in acciaio inox

Codice	Entrata	Uscita	Lunghezza	Peso
00080-04041	M22x1,5 M	AR1	500 mm	350 g.

Lance lavapavimenti per pistole con attacco M22



Patio cleaner 355 x355 mm

Codice	Pressione		Portata		Entrata	Peso	Temperatura	
	bar	psi	l/h	GPM			°C	°F
00080-04070	200	1900	900	4	M22	3,62	60	140

Più di 45 anni di esperienza costruttiva...

Lavor offre una gamma completa di pompe e motopompe costruite e progettate per soddisfare qualsiasi esigenza del mercato, fornendo una soluzione duratura e affidabile per far anterioree alle esigenze di pulizia...

Nessun compromesso!

L'offerta di pompe e motopompe Lavor si rivolge volutamente ad una clientela che ricerca il massimo della qualità e della durata nel tempo per questa tipologia di prodotti:

- Motori a 4 poli: assicurano una velocità di 1400 giri/min, con conseguente diminuzione delle temperature di funzionamento della pompa e del motore, riduzione dell'usura dei materiali di consumo, minore deterioramento dell'olio all'interno della pompa.

- Motori raffreddati ad acqua: maggiore efficienza e temperature operative più basse si traducono in dimensioni compatte e prestazioni elevate.

- Giunto elastico: garantisce un migliore allineamento, dissipazione del calore dal rotore del motore, minore stress sui cuscinetti, facile smontaggio della pompa dal motore.

- Corpo pompa in alluminio: il design del corpo è mirato a garantire che le sollecitazioni

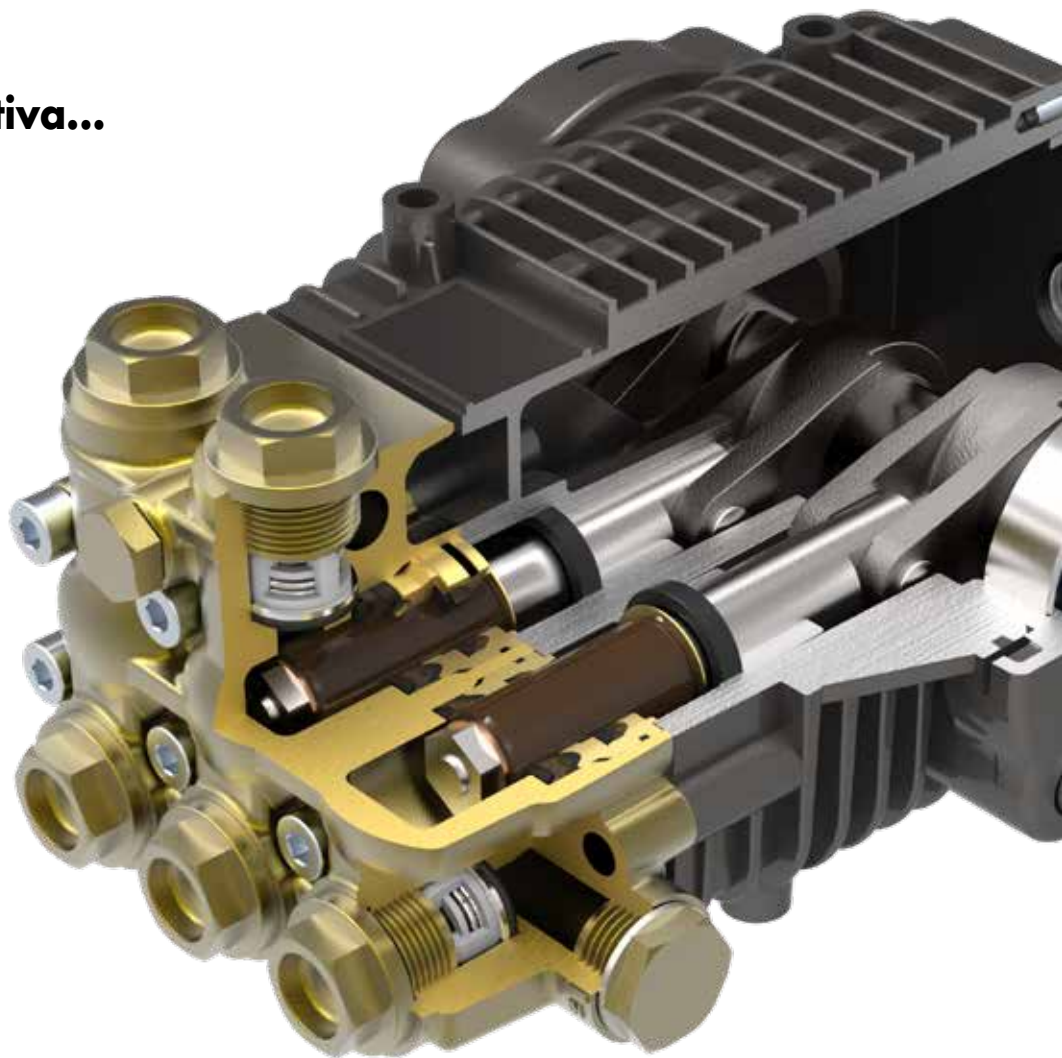

siano ridotte al minimo e le temperature di esercizio ridotte, con l'obiettivo di garantire una durata illimitata.

- Testata pompa in ottone forgiato: migliore robustezza meccanica, superiore resistenza alla corrosione e ai fenomeni di ossidazione.

- Testata pompa in ottone forgiato nichelato (CW6): la perfetta finitura superficiale, unita alle proprietà del rivestimento, garantiscono una migliore resistenza agli agenti chimici e una minore possibilità di deterioramento causato da fenomeni di cavitazione.

- Sistema di tenuta a doppia guarnizione la scelta del profilo di guarnizione ad "U" rappresenta il massimo della qualità standard, garantendo una minore usura dovuta all'attrito.

- Guarnizioni per alte temperature (CW6): garantiscono una durata ottimale fino a 85° di funzionamento.

- Valvole con piattello in acciaio inox e tenuta sferica: elevate prestazioni fluidodinamiche.

- Pistoni in ceramica (a seconda dei modelli): per garantire una maggiore durata dei pistoni e garantiscono una minore usura delle tenute idrauliche e una migliore resistenza agli shock termici.

- Bielle a doppio alloggiamento (CL6-CW 6): facilità di manutenzione.

- Pompe "**PRONTE ALL'USO**" (CL3.5): Questa gamma prevede valvola by-pass incorporata, iniettore detergente a bassa pressione, microinterruttore di azionamento total stop, regolazione della pressione e manometro, facilitando l'installazione e velocizzando la sostituzione. operazioni di manutenzione.



Pompe ed elettropompe



CL6 21-200

Uno studio approfondito e comparativo su ogni elemento strutturale • Pistoni in ceramica a bassa usura • Biella a basso attrito, costruita in lega di alluminio; doppio corpo per un facile smontaggio • Minimo carico sui cuscinetti conici (tramite calibrazione elettronica della rotazione dell'albero motore) • Temperatura di funzionamento molto bassa, favorita dall'utilizzo del motore raffreddato ad acqua • Top di gamma fino a 21 l/min.

Modello	Omnia 12	Omnia 15	CL3	CL3.5	CL6	CW6
Tipo di pompa	Assiale	Assiale	Lineare	Lineare	Lineare	Lineare
Testata	Ottone	Ottone	Ottone	Ottone	Ottone	Ottone nichelato
Pistoni	acciaio inox	rivestimento ceramico	rivestimento ceramico	Ceramica	Ceramica	Ceramica
Pistoni Ø	12 mm	15 mm	15 mm	18 mm	20 mm	20 mm
valvola by-pass	Integrata	Integrata	Integrata	Integrata	Separata	Separata
Regolatore di pressione	Integrato	Integrato	Integrato	Integrato	su by-pass	su by-pass
pressione max	140 bar	200 bar	200 bar	200 bar	200 bar	200 bar
portata max	9 l/min	13 l/min	13 l/min	17 l/min	21 l/min	21 l/min
Motore	2 poli raffreddato aria	2 poli raffreddato aria	4 poli aria/ H ₂ O	4 poli aria/ H ₂ O	4 poli raffreddato H ₂ O	4 poli raffreddato H ₂ O
Total Stop	Disponibile	Disponibile	Disponibile	Disponibile	Disponibile	Disponibile

Gamma CL3

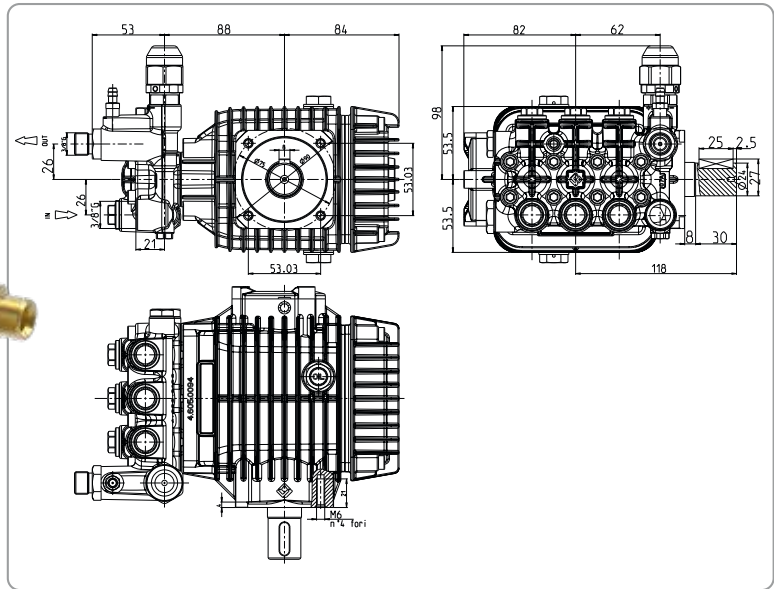

Dotazione:

- Regolatore di pressione incluso

Modello	Albero destro	Albero sinistro	RPM	Pressione max			Portata		Potenza richiesta				Peso			
	Codice	Codice		bar	psi	MPa	l/m	GPM	HP	kW		kg	lbs			
CL 34-15 9-200	su richiesta	31049-00016	1450 1750	200	2900	20	9	11	2.4	2.9	4,9	6	3,6	4,4	6,6	14,5
CL 34-15 11-200	su richiesta	31049-00017	1450 1750	200	2900	20	11	13	2.9	3.5	6	6,5	4,4	4,8	6,6	14,5

Gamma CL3.5

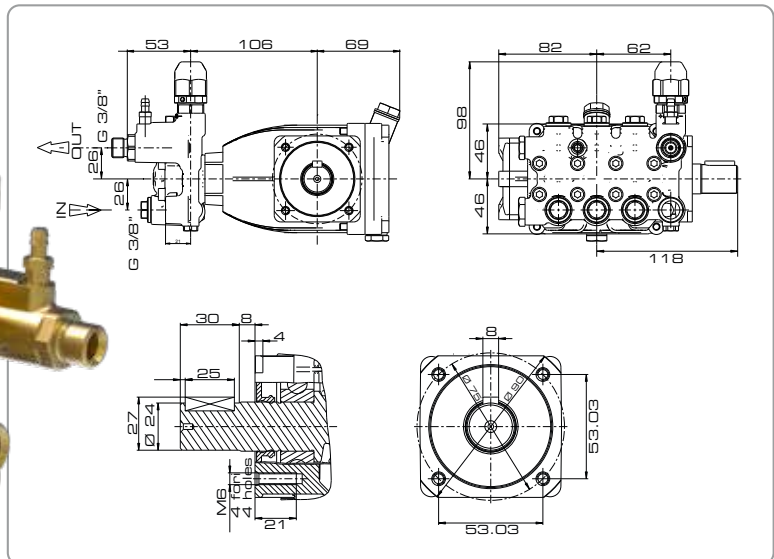

Dotazione:

- Regolatore di pressione incluso

Modello	Albero destro	Albero sinistro	RPM	Pressione max			Portata		Potenza richiesta				Peso			
	Codice	Codice		bar	psi	MPa	l/m	GPM	HP	kW		kg	lbs			
CL 354-18 15-200	su richiesta	su richiesta	1450 1750	200	2900	20	15	18	4	4.7	7,5	9,2	5,5	6,9	7	15,4

Le immagini e le specifiche tecniche dei prodotti non sono vincolanti e possono essere modificate senza preavviso

Gamma CL6

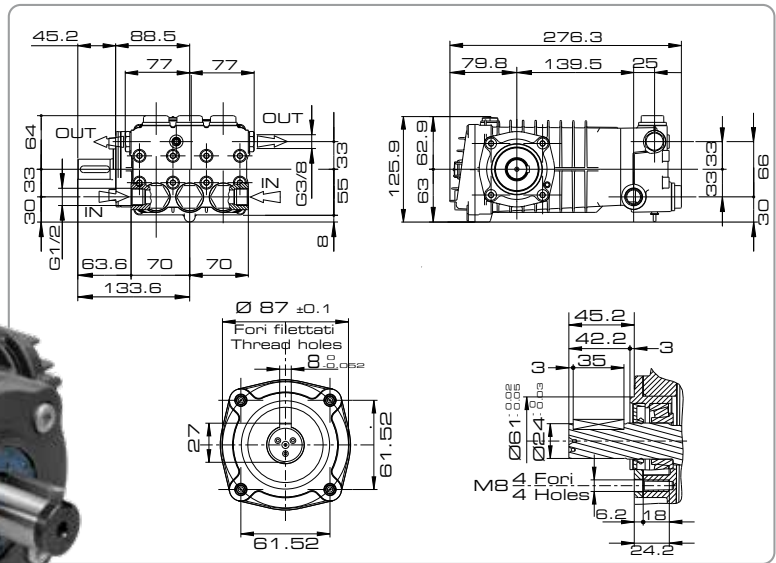

Modello	Albero sinistro Codice	RPM		Pressione max			Portata				Potenza richiesta				Peso	
				bar	psi	MPa	l/m	GPM	HP	kW		kg	lbs			
CL 64-20 15-200	10001-10118	1450	1750	200	2900	20	15	18	4	4.7	7,5	9,2	5,5	6,9	9,8	21,6
CL 64-20 21-200	10001-10120	1450	1750	200	2900	20	21	25	5.5	6.6	10,5	12,8	7,7	9,5	9,8	21,6

Le immagini e le specifiche tecniche dei prodotti non sono vincolanti e possono essere modificate senza preavviso

Gamma CW6 (CL6 nichelata)

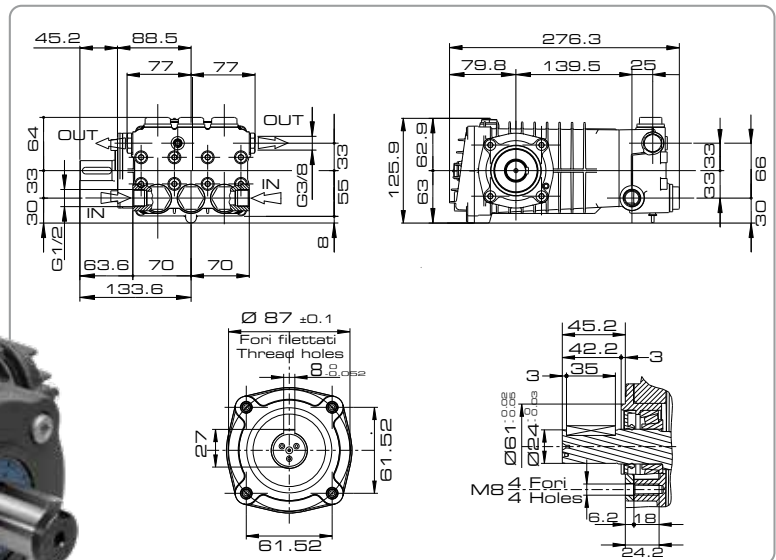

Modello	Albero sinistro Codice	RPM		Pressione max			Portata				Potenza richiesta				Peso	
				bar	psi	MPa	l/m	GPM	HP	kW		kg	lbs			
CW 54-20 15-200	10001-10127	1450	1750	200	2900	20	15	18	4	4.7	7,5	9,2	5,5	6,9	9,8	21,6
CW 54-20 21-200	10001-10129	1450	1750	200	2900	20	21	25	5.5	6.6	10,5	12,8	7,7	9,5	9,8	21,6

Gamma MPBX1
(Pompa Omnia 12)

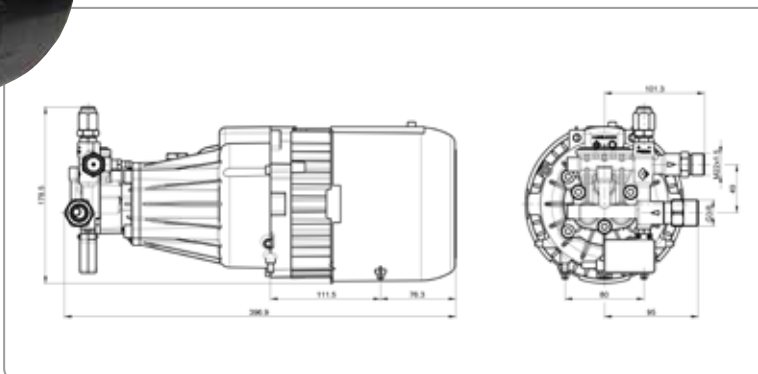
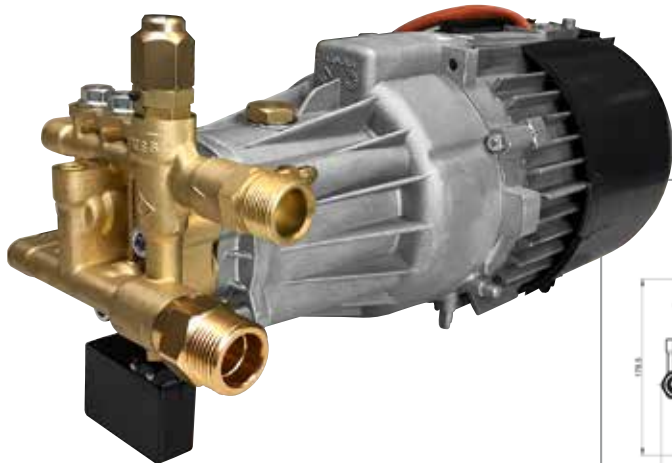

Dotazione:

- Gruppi motopompe ad alta pressione
- Staffa di fissaggio inclusa

Modello	Albero sinistro Codice	RPM	Pressione max			Portata		Potenza richiesta kW	Alimentazione	Peso	
			bar	psi	MPa	l/m	GPM			kg	lbs
MPBX 1-12 9-140	su richiesta	2800	140	2030	14	9	2.37	2.8	1 Ph 230V~50Hz	13	28,6
MPBX 1-12 9-140	su richiesta	3400	140	2030	14	9	2.37	2.8	1 Ph 220V~60Hz	13	28,6

Gamma MPBX2
(Pompa Omnia 15)

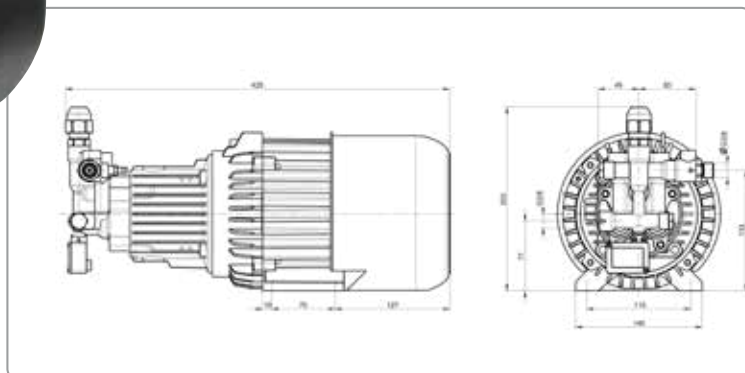

Dotazione:

- Gruppi motopompe ad alta pressione
- Staffa di fissaggio inclusa

Modello	Albero sinistro Codice	RPM	Pressione max			Portata		Potenza richiesta kW	Alimentazione	Peso	
			bar	psi	MPa	l/m	GPM			kg	lbs
MPBX 2-15 13-180	su richiesta	2800	180	2610	18	13	3.4	4	3Ph 400V~50Hz	21	46,2

Gamma MP3

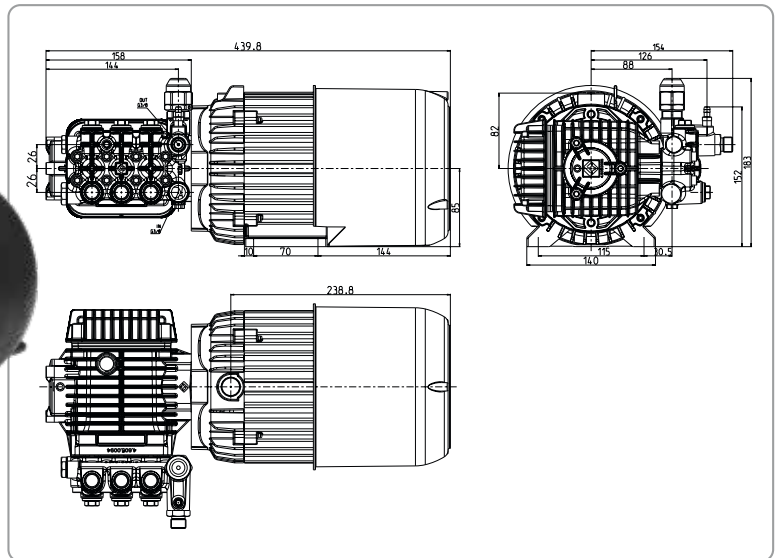

Dotazione:

- Regolatore di pressione incluso

Modello	Albero sinistro Codice	RPM	Pressione max			Portata		Potenza richiesta kW	Alimentazione	Peso	
			bar	psi	MPa	l/m	GPM			kg	lbs
MP 34-15 11-120	34004-00068	1450	120	1740	12	11	2,9	3	1Ph 230V~50Hz	22	49,2
MP 34-15 11-120	34004-00069	1750	120	1740	12	11	2,9	3	1Ph 220V~60Hz	22	49,2
MP 34-15 11-150	34004-00070	1450	150	2175	15	11	2,9	4	3Ph Y 400V~50Hz	22,5	49,6
MP 34-15 11-150	34004-00071	1750	150	2175	15	11	2,9	4	3Ph Y 400V~60Hz	22,5	49,6

Gamma MPJ3

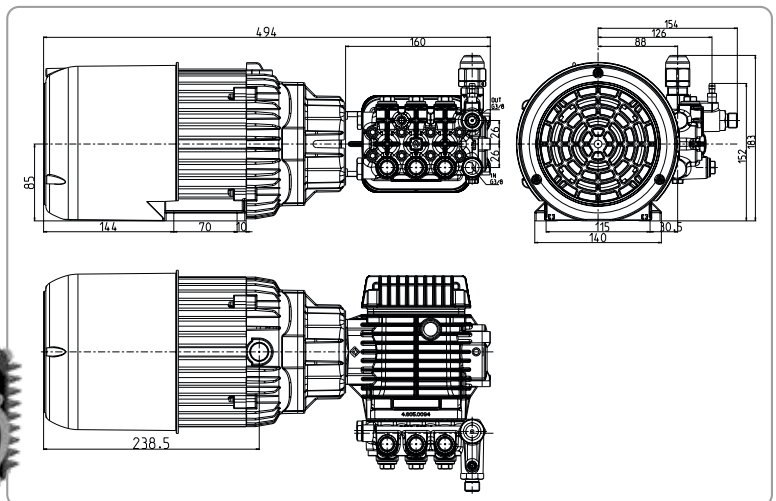

Dotazione:

- Gruppi pompa ad alta pressione con giunto elastico
- Regolatore di pressione incluso

Modello	Albero sinistro Codice	RPM	Pressione max			Portata		Potenza richiesta kW	Alimentazione	Peso	
			bar	psi	MPa	l/m	GPM			kg	lbs
MPJ 34-15 11-120	34004-00072	1450	120	1740	12	11	2,9	3	1Ph 230V~50Hz	22,5	49,6
MPJ 34-15 11-120	34004-00073	1750	120	1740	12	11	2,9	3	1Ph 220V~60Hz	22,5	49,6
MPJ 34-15 15-150	34004-00074	1450	150	2175	15	11	2,9	4	3Ph Y 400V~50Hz	23	50,6
MPJ 34-15 15-150	34004-00075	1750	150	2175	15	11	2,9	4	3Ph Y 400V~60Hz	23	50,6

Gamma MPW3.5

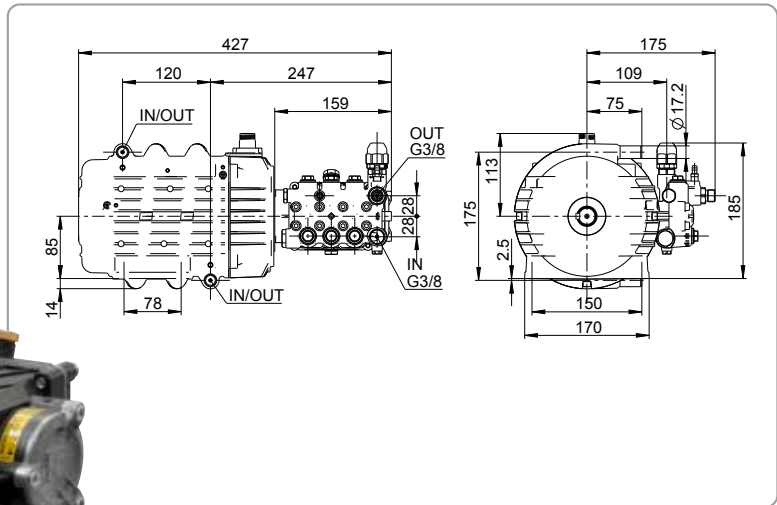

Dotazione:

- Staffa di fissaggio inclusa
- Regolatore di pressione incluso

Modello	Albero sinistro Codice	RPM	Pressione max			Portata		Potenza richiesta kW	Alimentazione	Peso	
			bar	psi	MPa	l/m	GPM			kg	lbs
MPW 3.54-18 15-150	34004-00076	1450	150	2175	15	15	4	5	3Ph Y 400V~50Hz	28,8	63,5
MPW 3.54-18 15-200	34004-00077	1450	200	2900	20	15	4	7	3Ph Y 400V~50Hz	30,8	67,9

Gamma MPWJ3.5

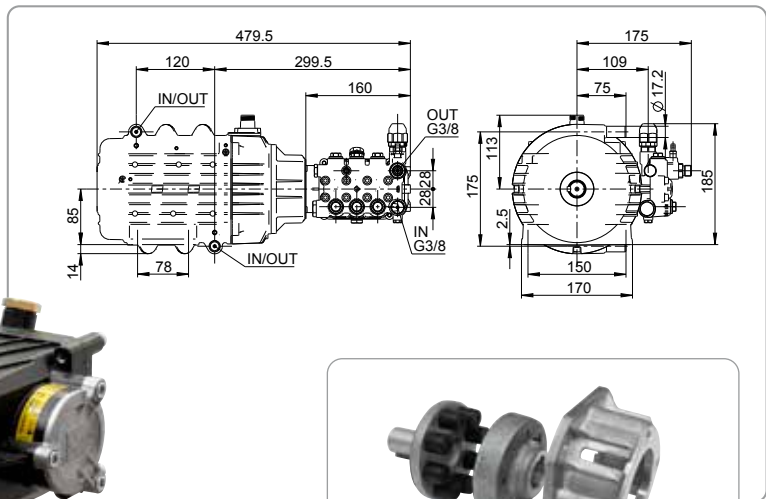

Dotazione:

- Gruppi pompa ad alta pressione con giunto elastico
- Staffa di fissaggio inclusa
- Regolatore di pressione incluso

Modello	Albero sinistro Codice	RPM	Pressione max			Portata		Potenza richiesta kW	Alimentazione	Peso	
			bar	psi	MPa	l/m	GPM			kg	lbs
MPWJ 3.54-18 15-150	34004-00079	1450	150	2175	15	15	4	5	3Ph Y 400V~50Hz	29,3	64,6
MPWJ 3.54-18 15-200	34004-00080	1450	200	2900	20	15	4	7	3Ph Y 400V~50Hz	31,3	69

Le immagini e le specifiche tecniche dei prodotti non sono vincolanti e possono essere modificate senza preavviso

Gamma MPW6

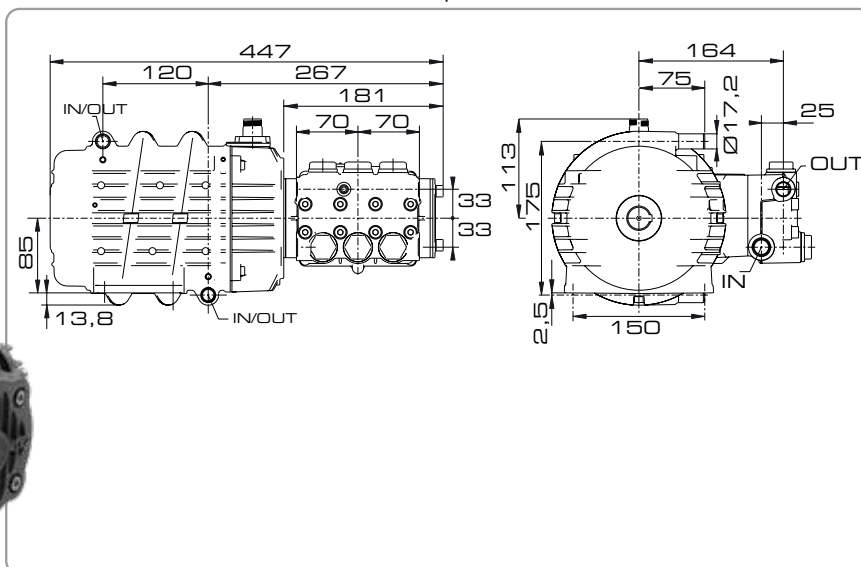

Dotazione:

- Staffa di fissaggio inclusa

Modello	Albero sinistro Codice	RPM	Pressione max			Portata		Potenza richiesta kW	Alimentazione	Peso	
			bar	psi	MPa	l/m	GPM			kg	lbs
MPW 64-20 15-150	34004-00009	1450	150	2175	15	15	4	5	3Ph Y 400V~50Hz	32	70,5
MPW 64-20 15-200	34004-00010	1450	200	2900	20	15	4	7	3Ph Y 400V~50Hz	34	74,9

Le immagini e le specifiche tecniche dei prodotti non sono vincolanti e possono essere modificate senza preavviso

Gamma MPWJ6

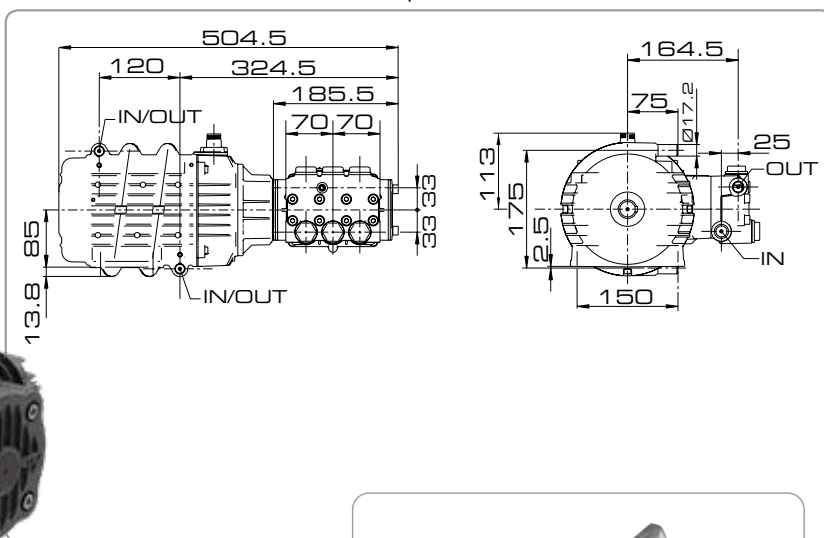

Dotazione:

- Gruppi pompa ad alta pressione con giunto elastico
- Staffa di fissaggio inclusa

Modello	Albero sinistro Codice	RPM	Pressione max			Portata		Potenza richiesta kW	Alimentazione	Peso	
			bar	psi	MPa	l/m	GPM			kg	lbs
MPWJ 64-20 15-150	-	1450	150	2175	15	15	4	5	3Ph Y 400V~50Hz	32,5	71,6
MPWJ 64-20 15-200	34004-00013	1450	200	2900	20	15	4	7	3Ph Y 400V~50Hz	34,5	76
MPWJ 64-20 21-200	34004-00014	1450	200	2900	20	21	5,5	9,4	3Ph Y 400V~50Hz	37,5	82,6

Top/Alta/bassa

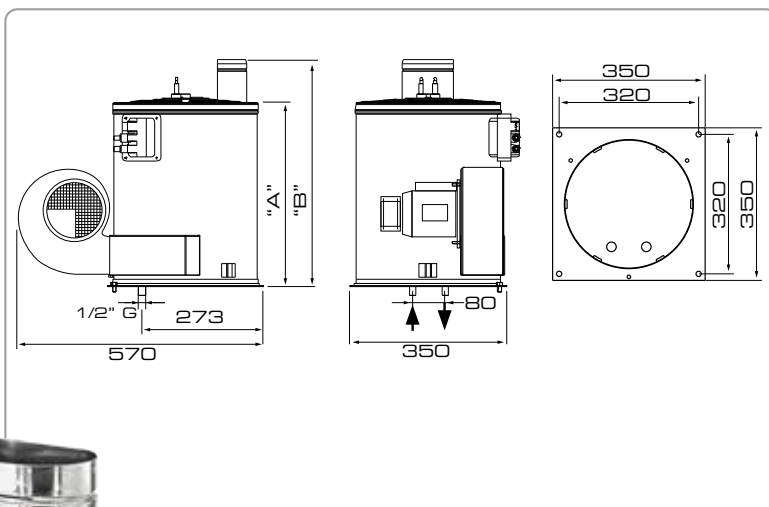

(*) Disponibili in vari voltaggi



Dotazione:

- Caldaie complete per idropultrici ad alta pressione

Modello	Codice	Pressione max			Portata		Potenza richiesta	Alimentazione (*)	Energia termica	lunghezza	Dimensioni	Peso	
		bar	psi	MPa	l/m	GPM						W	kg
Top	38002-00010	200	2900	20	12	3.17	300	230V ~ 50Hz	49000 Kcal/h	20 m	405 mm (A) - 510 mm (B)	38	85,9
bassa	38002-00001	200	2900	20	15	3.96	300	230V ~ 50Hz	63000 Kcal/h	29,5 m	465 mm (A) - 565 mm (B)	48,5	106,8
alta	38002-00002	200	2900	20	21	5.55	300	230V ~ 50Hz	63000 Kcal/h	36,5 m	600 mm (A) - 690 mm (B)	54	120

Potenza, portata d'aria, depressione: quale dato è da tenere in considerazione?

Il valore corretto di valutazione di un aspiratore è l'efficienza aspirante; questa è sua volta la combinazione di diversi valori che sono: portata d'aria, potenza del motore e depressione.

La portata d'aria è il volume d'aria aspirato, viene comunemente espressa in litri al secondo, ed è il risultato della velocità media dell'aria, moltiplicata per il diametro del condotto.

La depressione è la forza aspirante (si potrebbe definire come la forza dell'aspiratore per sollevare lo sporco), viene comunemente espressa in kPA oppure in mbar. E' inversamente proporzionale alla portata: maggiore la strozzatura del foro del tubo, minore sarà il volume d'aria aspirato ma maggiore sarà la forza per sollevare lo sporco. La potenza del motore espressa in Watt **non è direttamente proporzionale con l'efficienza d'aspirazione!**

Se la costruzione dell'aspiratore non è a regola d'arte, consumo tanta più energia pur senza aver necessariamente le migliori prestazioni. Riassumendo, l'efficienza dell'aspiratore è il rapporto fra la potenza (uguale al prodotto fra pressione e portata) dell'aria d'aspirazione e la potenza impiegata dal motore. Tutta i nostri aspiratori hanno un'efficienza superiore alla media e sono costruiti badando alla sostanza ed al vantaggio per l'utilizzatore.

Carrello ribaltabile o fisso, quale scegliere?

La scelta del carrello deve sempre essere valutata a seconda del tipo di applicazione. In generale il carrello ribaltabile è più comodo per il recupero di polveri e solidi, in quanto il fusto basculante ne facilita lo svuotamento o il travaso. Il carrello fisso è più comodo per l'aspirazione di liquidi, infatti con la presenza del tubo di scarico, lo svuotamento è celere e parzializzato, evitando lo sforzo del sollevamento di tutto il fusto.



Quale materiale del fusto è preferibile?

La nostra gamma di aspiratori prevede fusti in materiale plastico (polipropilene o PP) oppure in acciaio inox. Il fusto in Polipropilene è flessibile, resistente agli urti ed ha un'ottima resistenza ai prodotti chimici. E' indicato quindi nelle applicazioni che prevedono molti spostamenti della macchina o aspirazione di chimici particolarmente aggressivi (ad esempio in combinata con le monospazzole). Il fusto in acciaio inox è più rigido, stabile, resiste meglio all'abrasione meccanica e gode della miglior percezione estetica del prodotto. E' preferibile quindi per utilizzi statici, con materiali abrasivi oppure dov'è esposto al pubblico.

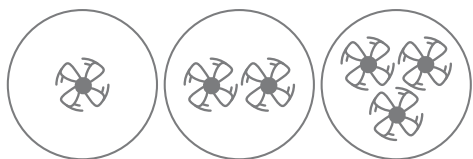

- **Numero di motori:**

Indica quanti motori sono presenti nell'aspiratore. L'accensione è indipendente per poter aumentare progressivamente le performance. Il sistema di lavoro (quando più di 1) è in parallelo, quindi aumenta la portata e si mantiene costante la depressione all'aumentare dei motori in moto.



- **Sacco filtro raccogliitore:**

Permette di filtrare, raccogliere e trattenere (con una valvola) lo sporco grossolano senza sporcare il fusto, quando è il momento di sostituirlo. Si usa solo per residui asciutti, anche in combinazione di altri filtri più fini.



- **Filtro in panno:**

La consistenza del tessuto e la forma permettono una semplice pulizia ed il riutilizzo del filtro. Si usa solo per residui asciutti; in combinazione con il filtro in nylon è possibile lavorare più a lungo senza doverlo pulire.



- **Filtro a cartuccia HEPA:**

High Efficiency Particulate Arrestance. Grazie alla particolare conformazione del materiale filtrante, il filtro Hepa riesce a trattenere impurità delle dimensioni anche di 0,3 micron, con una efficienza del 99,97 %



- **Scuoti filtro ad inversione di flusso:**

Libera il filtro dalla polvere senza doverlo toccare o aprire l'aspiratore; si mantiene in questo modo la massima potenza in aspirazione.

Nomenclatura

SP 378F

Numero di motori

Capacità fusto (litri)

F = Fisso

R = Ribaltabile

P = Plastica

X = Inox

Informazioni tecniche

Codice	Modello	Pagina	Voltaggio	Potenza motore	Depressione colonna	Aspirazione aria	Capacità serbatoio	Livello rumorosità	Scatola L x l x H	Peso scatola	Pezzi per pallet
			V - Hz	W/W max	kPa/mmH ₂ O	l/s	l	dB (A)	cm	kg	N°
40025-00019	SILENT	96	230V - 50Hz	800/900	24/2400	44 l/s	12 l	72 dB (A)	39x39x42	7,4	30
40006-00021	WHISPER	98	230V - 50Hz	800/900	24/2400	44 l/s	15 l	72 dB (A)	49x39x42	9,5	20
40007-00007	SP 150F	100	220-240V - 50-60Hz	1200/1400	24/2400	54 l/s	50 l	71 dB (A)	45x45x85	13,5	8
40007-00006	LX 150F	102	220-240V - 50-60Hz	1200/1400	24/2400	54 l/s	50 l	71 dB (A)	45x45x85	14,5	8



Codice	Modello	Pagina	Voltaggio	Potenza motore	Depressione colonna	Aspirazione aria	Capacità serbatoio	Livello rumorosità	Scarola L x l x H	Peso scarola	Pezzi per pallet
			V - Hz	W/W max	kPa/mmH ₂ O	l/s	l	dB (A)	cm	kg	N°
40005-00027	SP 278F	104	220-240V - 50-60Hz	2000/2400	24/2400	108 l/s	78 l	74 dB (A)	62x51x96	16,5	4
40005-00026	LX 278F	106	220-240V - 50-60Hz	2000/2400	24/2400	108 l/s	78 l	74 dB (A)	62x51x96	21	4
40004-00031	SP 378F	108	220-240V - 50-60Hz	3000/3600	24/2400	162 l/s	78 l	76 dB (A)	62x51x96	25	4
40004-00030	LX 378F	110	220-240V - 50-60Hz	3000/3600	24/2400	162 l/s	78 l	76 dB (A)	62x51x96	31	4

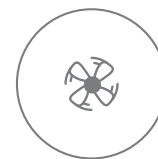

Silent**MOTORE LUNGA
DURATA**MAGGIORI
INFORMAZIONI**CARATTERISTICHE**

Aspirapolvere professionale ultra silenzioso, Lavor Silent è stato concepito per soddisfare le esigenze del settore floor care. • Motore monostadio silenziato (alto rendimento). • Porta accessori integrato. • Design resistente agli urti e al ribaltamento. • Serbatoio in plastica (PP) da 12 litri • Filtro panno • Interruttore ON/OFF rotativo • Filtro raccogliitore in carta. • Cavo di alimentazione ad alta visibilità da 10 m. • Accessori Ø 32

DATI TECNICI

	Silent
codice	40025-00019
alimentazione	220-240V ~ 50-60Hz
n° motori - potenza	1 - 800 W
depressione aspirazione	24 kPa/2400 mmHg
portata aria	44 l/s
volume totale	12 l.
dimensioni (cm)/peso	39x39x42/6,8 kg

PLUS



Interruttore generale rotativo ON/OFF e pratica maniglia superiore per il trasporto



Gancio portacavo elettrico e portaccessori sulla testata



Fusto in plastica (PP) da 12 litri e raccordo tubo girevole che evita pieghe nel tubo flessibile











Design antiurto e a antiribaltamento

Altre versioni disponibili:

- Su richiesta - Silent con filtro HEPA incluso

DOTAZIONE STANDARD

 <p>• 00080-05155 Tubo 2 m</p>	 <p>• 00080-05167</p>	 <p>• 00080-05162</p>	 <p>• 00080-05160</p>	 <p>• 00080-05158</p>
 <p>• 00070-00774</p>	 <p>• 00070-00776 Filtro panno</p>	 <p>• 10 m cavo alimentazione alta visibilità</p>		

OPTIONAL

<p>• 10001-13222 Kit filtro raccogliore in carta (10 pz)</p>				
--	--	--	--	--

Whisper

**MOTORE LUNGA
DURATA**

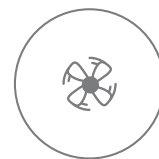

Microfibra



HEPA

MAGGIORI
INFORMAZIONI



CARATTERISTICHE

• Motore monostadio ultrasilenziato (alta efficienza). • Filtro raccogliitore in microfibra. • Filtro hepa • Indicatore filtro raccogliitore pieno. • Filtro aria esausta • Porta accessori integrato. • Design resistente agli urti e al ribaltamento. • 10 m cavo alimentazione alta visibilità. • Accessori Ø 32

DATI TECNICI

	Whisper
codice	40006-00021
alimentazione	230V ~ 50Hz
n° motori - potenza	1 - 800 W
depressione aspirazione	24 kPa/2400 mmH ₂ O
portata aria	44 l/s
volume totale	15 l.
dimensioni (cm)/peso	38x48x42 / 8,5 kg

PLUS



Portaccessori integrato nella testata (accessori d. 32) e pratica maniglia superiore per il trasporto



Motore silenziato ad alta efficienza e filtro aria in uscita



Ruote antiraccia e portaccessori integrato nella base



Design antiurto e antiribaltamento

DOTAZIONE STANDARD

 <ul style="list-style-type: none"> • 00080-05191 Tubo 2,5 m 	 <ul style="list-style-type: none"> • 00080-05167 	 <ul style="list-style-type: none"> • 00080-05162 	 <ul style="list-style-type: none"> • 00080-05160 	 <ul style="list-style-type: none"> • 00080-05199 Spazzola pavimenti
 <ul style="list-style-type: none"> • 00080-05159 	 <ul style="list-style-type: none"> • 00070-00596 Filtro raccogliore in microfibra 	 <ul style="list-style-type: none"> • 00070-00777 Filtro hepa 	 <ul style="list-style-type: none"> • 00070-00785 Filtro aria esausta 	 <ul style="list-style-type: none"> • 10 m cavo alimentazione alta visibilità

OPTIONAL

<ul style="list-style-type: none"> • 10001-13222 Kit filtro raccogliore in carta (10 pz) su richiesta 	<ul style="list-style-type: none"> • 10001-08242 Kit filtro raccogliore in microfibra (10 pz) su richiesta 			
--	---	--	--	--

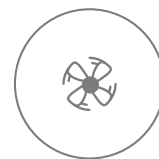
SP 150FMAGGIORI
INFORMAZIONI**CARATTERISTICHE**

- Motore bistadio silenziato • Sistema aspirante con raffreddamento by-pass • Fusto in polipropilene antiurto • Ganci di chiusura professionali
- Carrello antiurto • Valvola a galleggiante • Filtro panno • Cavo di alimentazione 7 m • Appoggio della testata antiribaltamento (utile durante la pulizia del filtro) • Ruote antitraccia • Accessori Ø 40

DATI TECNICI

	SP 150F
codice	40007-00007
alimentazione	220-240V ~ 50-60Hz
n° motori - potenza (max)	1 - 1200 (1400) W silenziato, bistadio
depressione aspirazione	24 kPa/2400 mmH ₂ O
portata aria	54 l/s
volume totale/polvere/liquidi	50 l./21 l./35 l.
dimensioni (cm)/peso	45x45x85/13,5 kg

PLUS



1 motore bistadio silenziato con sistema aspirante



Scuotifiltro pneumatico per una perfetta pulizia del filtro



Ganci di chiusura professionali in acciaio inox





Carrello antiurto con ruote pivotanti per facilitare gli spostamenti e base con portaccessori (accessori diametro 40 mm)

DOTAZIONE STANDARD

 • 00080-03979 Tubo 2,5 m	 • 10001-09446	 • 00080-01931	 • 00080-01932	 • 00080-02015
 • 00080-02004	 • 00080-02048	 • 10001-09339	 • 10001-09337 Filtro panno	

OPTIONAL

• 10001-08169 Kit filtro raccogliore in carta (10 pz)	• 10001-08209 prefiltro nylon	• 10001-08251 Filtro lavabile	• 10001-08252 Filtro cartridge	• 10001-08253 Filtro hepa
 • Kit tubo flessibile Ø40: 00014-01444 tubo flessibile senza raccordi + 00014-02334 attacco lato fusto + 00014-02333 attacco lato tubo	 • 00080-03990 Tubo 5 m	 • 00080-03080 Sistema antischiuma		

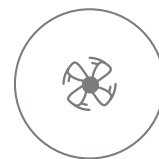
LX 150FMAGGIORI
INFORMAZIONI**CARATTERISTICHE**

• Motore bistadio silenzioso • Sistema aspirante con raffreddamento by-pass • Fusto in acciaio inox • Ganci di chiusura professionali • Carrello antiurto • Valvola a galleggiante • Filtro panno • Cavo di alimentazione 7 m • Appoggio della testata antiribaltamento (utile durante la pulizia del filtro) • Ruote antitraccia • Accessori Ø 40

DATI TECNICI

	LX 150F
codice	40007-00006
alimentazione	220-240V ~ 50-60Hz
n° motori - potenza (max)	1 - 1200 (1400) W silenzioso, bistadio
depressione aspirazione	24 kPa/2400 mmH ₂ O
portata aria	54 l/s
volume totale/polvere/liquidi	50 l./21 l./35 l.
dimensioni (cm)/peso	45x45x85/14,5 kg

PLUS



1 motore bistadio silenziato con sistema aspirante



Scuotifiltro pneumatico per una perfetta pulizia del filtro

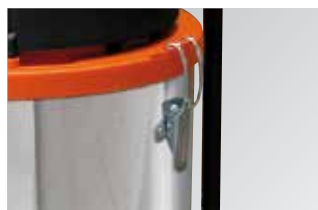









Ganci di chiusura professionali in acciaio inox





Carrello antiurto con ruote pivotanti per facilitare gli spostamenti e base con portaccessori (accessori diametro 40 mm)

DOTAZIONE STANDARD

 <ul style="list-style-type: none"> • 00080-03979 Tubo 2,5 m 	 <ul style="list-style-type: none"> • 10001-09446 	 <ul style="list-style-type: none"> • 00080-01931 	 <ul style="list-style-type: none"> • 00080-01932 	 <ul style="list-style-type: none"> • 00080-02015
 <ul style="list-style-type: none"> • 00080-02004 	 <ul style="list-style-type: none"> • 00080-02048 	 <ul style="list-style-type: none"> • 10001-09339 	 <ul style="list-style-type: none"> • 10001-09337 Filtro panno 	

OPTIONAL

<ul style="list-style-type: none"> • 10001-08169 Kit filtro raccogliore in carta (10 pz) 	<ul style="list-style-type: none"> • 10001-08209 prefiltro nylon 	<ul style="list-style-type: none"> • 10001-08251 Filtro lavabile 	<ul style="list-style-type: none"> • 10001-08252 Filtro cartridge 	<ul style="list-style-type: none"> • 10001-08253 Filtro hepa
 <ul style="list-style-type: none"> • Kit tubo flessibile Ø40: 00014-01444 tubo flessibile senza raccordi + 00014-02334 attacco lato fusto + 00014-02333 attacco lato tubo 	 <ul style="list-style-type: none"> • 00080-03990 Tubo 5 m 	 <ul style="list-style-type: none"> • 00080-03080 Sistema antischiuma 		

SP 278F**CARATTERISTICHE**

- 2 motori bistadio silenziosi • Sistema aspirante con raffreddamento by-pass • Fusto in polipropilene antiurto • Ganci di chiusura professionali
- Tubo di scarico serbatoio • Carrello antiurto • Valvola a galleggiante • Filtro panno • Cavo di alimentazione 7 m • Appoggio della testata antiribaltamento (utile durante la pulizia del filtro) • Ruote antitraccia • Accessori Ø 40

DATI TECNICI

	SP 278F
codice	40005-00027
alimentazione	220-240V ~ 50-60Hz
n° motori - potenza (max)	2 - 2000 (2400) W silenzioso, bistadio
depressione aspirazione	24 kPa/2400 mmH ₂ O
portata aria	108 l/s
volume totale/polvere/liquidi	78 l./35 l./48 l.
dimensioni (cm)/peso	62x51x96/16,5 kg

PLUS



2 motori bistadio silenziati con sistema aspirante



Scuotifiltro pneumatico per una perfetta pulizia del filtro











Sistema scarico liquidi per vuotare in maniera veloce il fusto dai liquidi aspirati





Carrello in metallo con ruote pivotanti per facilitare gli spostamenti

DOTAZIONE STANDARD

 <ul style="list-style-type: none"> • 00080-03979 Tubo 2,5 m 	 <ul style="list-style-type: none"> • 10001-09446 	 <ul style="list-style-type: none"> • 00080-01931 	 <ul style="list-style-type: none"> • 00080-01932 	 <ul style="list-style-type: none"> • 00080-01956
 <ul style="list-style-type: none"> • 00080-01957 	 <ul style="list-style-type: none"> • 00080-02047 	 <ul style="list-style-type: none"> • 00070-00679 Filtro panno 		

OPTIONAL

<ul style="list-style-type: none"> • 10001-08169 Kit filtro raccogliore in carta (10 pz) 	<ul style="list-style-type: none"> • 10001-08208 Prefiltro nylon 	<ul style="list-style-type: none"> • 10001-08168 Filtro lavabile 	<ul style="list-style-type: none"> • 00070-00680 Filtro panno polveri fini 	<ul style="list-style-type: none"> • 10001-08178 Filtro hepa
 <ul style="list-style-type: none"> • Kit tubo flessibile Ø40: 00014-01444 tubo flessibile senza raccordi + 00014-02334 attacco lato fusto + 00014-02333 attacco lato tubo 	 <ul style="list-style-type: none"> • 00080-03990 Tubo5 m 	 <ul style="list-style-type: none"> • 00080-03080 Sistema antischiuma 		

LX 278FMAGGIORI
INFORMAZIONI**CARATTERISTICHE**

• 2 motori bistadio silenziosi • Sistema aspirante con raffreddamento by-pass • Fusto in acciaio inox • Ganci di chiusura professionali • Tubo di scarico serbatoio • Carrello antiurto • Valvola a galleggiante • Filtro panno • Cavo di alimentazione 7 m • Appoggio della testata antiribaltamento (utile durante la pulizia del filtro) • Ruote antitraccia • Accessori Ø 40

DATI TECNICI

	LX 278F
codice	40005-00026
alimentazione	220-240V ~ 50-60Hz
n° motori - potenza (max)	2 - 2000 (2400) W silenzioso, bistadio
depressione aspirazione	24 kPa/2400 mmH ₂ O
portata aria	108 l/s
volume totale/polvere/liquidi	78 l./35 l./48 l.
dimensioni (cm)/peso	62x51x96/21 kg

PLUS



2 motori bistadio silenziati con sistema aspirante



Scuotifiltro pneumatico per una perfetta pulizia del filtro











Sistema scarico liquidi per vuotare in maniera veloce il fusto dai liquidi aspirati





Carrello in metallo con ruote pivotanti per facilitare gli spostamenti

DOTAZIONE STANDARD

 <ul style="list-style-type: none"> • 00080-03979 Tubo 2,5 m 	 <ul style="list-style-type: none"> • 10001-09446 	 <ul style="list-style-type: none"> • 00080-01931 	 <ul style="list-style-type: none"> • 00080-01932 	 <ul style="list-style-type: none"> • 00080-01956
 <ul style="list-style-type: none"> • 00080-01957 	 <ul style="list-style-type: none"> • 00080-02047 	 <ul style="list-style-type: none"> • 00070-00679 Filtro panno 		

OPTIONAL

<ul style="list-style-type: none"> • 10001-08169 Kit filtro raccogliore in carta (10 pz) 	<ul style="list-style-type: none"> • 10001-08208 Prefiltro nylon 	<ul style="list-style-type: none"> • 10001-08168 Filtro lavabile 	<ul style="list-style-type: none"> • 00070-00680 Filtro panno polveri fini 	<ul style="list-style-type: none"> • 10001-08178 Filtro hepa
 <ul style="list-style-type: none"> • Kit tubo flessibile Ø40: 00014-01444 tubo flessibile senza raccordi + 00014-02334 attacco lato fusto + 00014-02333 attacco lato tubo 	 <ul style="list-style-type: none"> • 00080-03990 Tubo5 m 	 <ul style="list-style-type: none"> • 00080-03080 Sistema antischiuma 		

SP 378FMAGGIORI
INFORMAZIONI**CARATTERISTICHE**

- 3 motori bistadio silenziosi • Sistema aspirante con raffreddamento by-pass • Fusto in polipropilene antiurto • Ganci di chiusura professionali
- Tubo di scarico serbatoio • Carrello antiurto • Valvola a galleggiante • Filtro panno • Cavo di alimentazione 7 m • Appoggio della testata antiribaltamento (utile durante la pulizia del filtro) • Ruote antitraccia • Accessori Ø 40

DATI TECNICI

	SP 378F
codice	40004-00031
alimentazione	220-240V ~ 50-60Hz
n° motori - potenza (max)	3 - 3000 (3600) W silenzioso, bistadio
depressione aspirazione	24 kPa/2400 mmH ₂ O
portata aria	162 l/s
volume totale/polvere/liquidi	78 l./35 l./48 l.
dimensioni (cm)/peso	62x51x96/25 kg

PLUS



3 motori bistadio silenziati con sistema aspirante



Scuotifiltro pneumatico per una perfetta pulizia del filtro











Sistema scarico liquidi per vuotare in maniera veloce il fusto dai liquidi aspirati





Carrello in metallo con ruote pivotanti per facilitare gli spostamenti

DOTAZIONE STANDARD

 <ul style="list-style-type: none"> • 00080-03979 Tubo 2,5 m 	 <ul style="list-style-type: none"> • 10001-09446 	 <ul style="list-style-type: none"> • 00080-01931 	 <ul style="list-style-type: none"> • 00080-01932 	 <ul style="list-style-type: none"> • 00080-01956
 <ul style="list-style-type: none"> • 00080-01957 	 <ul style="list-style-type: none"> • 00080-02047 	 <ul style="list-style-type: none"> • 00070-00679 Filtro panno 		

OPTIONAL

<ul style="list-style-type: none"> • 10001-08169 Kit filtro raccogliore in carta (10 pz) 	<ul style="list-style-type: none"> • 10001-08208 Prefiltro nylon 	<ul style="list-style-type: none"> • 10001-08168 Filtro lavabile 	<ul style="list-style-type: none"> • 00070-00680 Filtro panno polveri fini 	<ul style="list-style-type: none"> • 10001-08178 Filtro hepa
 <ul style="list-style-type: none"> • Kit tubo flessibile Ø40: 00014-01444 tubo flessibile senza raccordi + 00014-02334 attacco lato fusto + 00014-02333 attacco lato tubo 	 <ul style="list-style-type: none"> • 00080-03990 Tubo5 m 	 <ul style="list-style-type: none"> • 00080-03080 Sistema antischiuma 		

LX 378FMAGGIORI
INFORMAZIONI**CARATTERISTICHE**

• 3 motori bistadio silenzianti • Sistema aspirante con raffreddamento by-pass • Fusto in acciaio inox • Ganci di chiusura professionali • Tubo di scarico serbatoio • Carrello antiurto • Valvola a galleggiante • Filtro panno • Cavo di alimentazione 7 m • Appoggio della testata antiribaltamento (utile durante la pulizia del filtro) • Ruote antitraccia • Accessori Ø 40

DATI TECNICI

	LX 378F
codice	40004-00030
alimentazione	220-240V ~ 50-60Hz
n° motori - potenza (max)	3 - 3000 (3600) W silenzianti, bistadio
depressione aspirazione	24 kPa/2400 mmH ₂ O
portata aria	162 l/s
volume totale/polvere/liquidi	78 l./35 l./48 l.
dimensioni (cm)/peso	62x51x96/31 kg

PLUS



3 motori bistadio silenziati con sistema aspirante



Scuotifiltro pneumatico per una perfetta pulizia del filtro











Sistema scarico liquidi per vuotare in maniera veloce il fusto dai liquidi aspirati





Carrello in metallo con ruote pivotanti per facilitare gli spostamenti

DOTAZIONE STANDARD

 <ul style="list-style-type: none"> • 00080-03979 Tubo 2,5 m 	 <ul style="list-style-type: none"> • 10001-09446 	 <ul style="list-style-type: none"> • 00080-01931 	 <ul style="list-style-type: none"> • 00080-01932 	 <ul style="list-style-type: none"> • 00080-01956
 <ul style="list-style-type: none"> • 00080-01957 	 <ul style="list-style-type: none"> • 00080-02047 	 <ul style="list-style-type: none"> • 00070-00679 Filtro panno 		

OPTIONAL

<ul style="list-style-type: none"> • 10001-08169 Kit filtro raccogliore in carta (10 pz) 	<ul style="list-style-type: none"> • 10001-08208 Prefiltro nylon 	<ul style="list-style-type: none"> • 10001-08168 Filtro lavabile 	<ul style="list-style-type: none"> • 00070-00680 Filtro panno polveri fini 	<ul style="list-style-type: none"> • 10001-08178 Filtro hepa
 <ul style="list-style-type: none"> • Kit tubo flessibile Ø40: 00014-01444 tubo flessibile senza raccordi + 00014-02334 attacco lato fusto + 00014-02333 attacco lato tubo 	 <ul style="list-style-type: none"> • 00080-03990 Tubo5 m 	 <ul style="list-style-type: none"> • 00080-03080 Sistema antischiuma 		



Perché maggior superficie filtrante non è garanzia di un miglior funzionamento?

Nel campo professionale o industriale, crescono le aspettative di produttività, resistenza e ritorno dell'investimento. L'aspiratore ideale sarebbe quindi una macchina che filtra qualsiasi sporco (anche il più fine) potendo lavorare continuamente, senza dover pulire il filtro e senza alcun intervento di manutenzione. In che modo si riesce ad avvicinarsi a questa situazione ideale è meno importante del risultato effettivo che posso offrire con la macchina. In questo senso non serve una capacità filtrante elevata se comunque il filtro si intasa più rapidamente e più frequentemente devo interrompere il lavoro per ripulirlo. Nelle nostre macchine abbiamo lavorato alla prevenzione del problema (impedire che lo sporco raggiunga il filtro rapidamente) piuttosto che alla soluzione a posteriori (dato che il filtro si intasa rapidamente, ne estendo la superficie per prolungarne l'efficacia). Non è importante quanto esteso è un filtro, ma per quanto può lavorare la macchina senza che il filtro si intasi....In questo non siamo inferiori a nessuno.

Quando serve più portata o quando più depressione?

La portata aiuta il trasporto dello sporco attraverso i condotti. All'aumentare della lunghezza del tubo di aspirazione è preferibile avere una macchina con una superiore portata. Anche se lo sporco residuo è leggero, meglio avere più portata che depressione: la velocità in ingresso dell'aria nella macchina sarà più bassa e quindi più difficile che lo sporco raggiunga rapidamente il filtro. Nel caso invece di residui con un alto peso specifico, la depressione è determinante e più importante della portata, al fine di riuscire a vincere la forza di gravità dello sporco aggregato alla superficie.

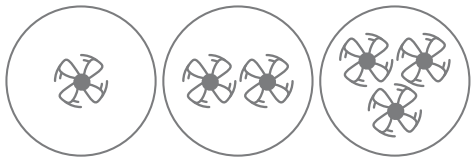

• **Numero di motori:**

Indica quanti motori sono presenti nell'aspiratore. L'accensione è indipendente per poter aumentare progressivamente le performance.



• **Filtro in panno:**

La consistenza del tessuto e la forma permettono una semplice pulizia ed il riutilizzo del filtro.

Si usa solo per residui asciutti; in combinazione con il filtro in nylon è possibile lavorare più a lungo senza doverlo pulire.



• **Filtro a cartuccia:**

La forma a pieghe continue disposte in circolo, permette una maggiore superficie filtrante in uno spazio contenuto.

Più autonomia di lavoro con un filtraggio fine. Si usa solo per residui asciutti ed è riutilizzabile.



• **Filtro a cartuccia lavabile:**

Unisce tutti i vantaggi del filtro a cartuccia alla praticità dell'utilizzo sia con residui asciutti che liquidi. Si pulisce anche con acqua corrente.



• **Filtro a tasche:**

ha un'ampia superficie filtrante, garantisce un'elevata efficienza di filtrazione dell'aria ed una notevole capacità di accumulo delle polveri



• **Espulsione dei liquidi:**

tramite pompa sommersa integrata nel fusto. Permette lo svuotamento in continuo e senza dover fermare il lavoro.

Con questo accessorio è possibile estrarre residuo grossolani sciolti fino a 20 mm.



• **Scuoti filtro automatico:**

autopulente (brevetto internazionale) mantiene puliti i filtri e quindi le prestazioni dell'aspiratore senza dover fare manutenzione. Si attiva automaticamente, non è necessario fermarsi e aprire i fusti per pulire i filtri rischiando di spargere nuovamente la polvere nell'ambiente.



• **Scuoti filtro Manuale:**

mantiene puliti i filtri grazie ad un semplice meccanismo Manuale a battente.



• **Macchina ed accessori antistatici:**

L'utilizzo di materiali conduttivi e particolari accorgimenti costruttivi, eliminano la possibilità di innesco di scintille a partire dalla macchina fino ad arrivare all'ultimo degli accessori che offriamo per questa gamma di prodotti.

Nomenclatura

S = Universale (motore)	<p>SMV 100 3-36 SAH</p> <p>Litri (fusto) x 100 = 3600 W</p> <p>Certificato polveri</p> <p>Automatico</p> <p>Scuotifiltro</p> <p>n° Motori</p>
D = Induzione (motore)	
P = Pneumatico	
M = Monofase (motore)	
T = Trifase (motore)	
V = Verniciato (fusto)	
X = Inox (fusto)	

Informazioni tecniche

Codice	Modello	Pagina	Tensione	Motore	Depressione colonna	Portata aria	Capacità fusto	Pressione sonora	Superficie filtrante	Dimensioni imballo	Peso imballo	Pezzi per pallet
			V-Hz (Ph)	W	kPa	l/s	l	dB(A)	cm²	cm L x l x H	kg	n°
40033-00003	SMX-R 80 3-36S DS	116	230 V-50-60 Hz (1Ph)	3000	24 kPa	162 l/s	80 l.	76 dB(A)	4460 cm²	70x91x141	66	1
40039-00007	SMV100 3-36 SAH	118	230 V-50 Hz	3300	24 kPa	142 l/s	100	78 dB(A)	27000 cm²	90x70x190	81	1
40034-00001	DMX-R 80 1-22	120	230 V-50 Hz	2200	25 kPa	97 l/s	80	<74 dB(A)	4300 cm²	78x66x175	80	1
40034-00002	DTX-R 80 1-30	120	400 V-50 Hz (3Ph)	3000	32 kPa	97 l/s	80	<74 dB(A)	4300 cm²	78x66x175	85	1



Codice	Modello	Pagina	Tensione	Motore	Depressione colonna	Portata aria	Capacità fusto	Pressione sonora	Superficie filtrante	Dimensioni imballo	Peso imballo	Pezzi per pallet
			V-Hz (Ph)		kPa							
40040-00052	DTV100 1-30 SL	122	400 V-50 Hz (3Ph)	3000	32 kPa	89 l/s	100	78 dB(A)	20000	90x70x190	124	1
40040-00053	DTV100 1-30 OIL	124	400 V-50 Hz (3Ph)	3000	32 kPa	89 l/s	100	78 dB(A)	20000	90x70x190	132	1
40040-00055	DTV100 1-55 SL	126	400 V-50 Hz (3Ph)	5500	32 kPa	156 l/s	100	78 dB(A)	20000	120x70x167	162	1



SMX-R 80MAGGIORI
INFORMAZIONI**CARATTERISTICHE**

- 3 motori bistadio silenziosi • Sistema aspirante con raffreddamento by-pass • Fusto in acciaio inox • Scuotifiltro Manuale • Ganci di chiusura professionali
- Sistema antielettrostaticità • Valvola a galleggiante • Vano porta accessori integrato • Struttura in acciaio antiribaltamento • Ruote antitraccia

DATI TECNICI

	SMX-R 80 3-365 DS
codice	40033-00003
potenza W	3000
numero/tipo motori	3 x universale bistadio
depress. colonna max	24 kPa (2400 mmH ₂ O)
portata aria	162 l/s
volume raccolta	80 l
pressione sonora	76 dB(A)
tensione	220-240 V~50-60 Hz (1Ph)
ingresso ø - tipo	70 mm - s
capacità filtrante/superficie	5 µm/ 4460 cm ²
lunghezza cavo elettrico	7,5 m
dimensioni (cm)/peso	68x58x130/45Kg

PLUS



3 motori bistadio silenziosi con sistema aspirante con raffreddamento in by-pass, valvola a galleggiante e dispositivo antistatico



Fusto in acciaio inox da 80 litri



Filtro in panno e scuotifiltro manuale che mantiene pulito il filtro grazie ad un semplice meccanismo manuale a battente



Struttura robusta in acciaio verniciato con ruote frontali antitraaccia pivotanti con freno e ampio portaoggetti integrato

DOTAZIONE STANDARD

 <p>• 00070-00679 - Filtro panno</p>	<p>• 00014-02300 Adattatore Ø70-50 (1x)</p>			
---	---	--	--	--

Non è presente alcun tubo o strumento fornito all'interno dell'unità.

OPTIONAL

<p style="text-align: center;">• 10001-09534 KIT 1 per pulizia industriale:</p> <p>• 00014-02293 2 x Manicotti in gomma Ø 50 • 00080-01831 4 x Tubo flex EVA conduttivo Ø 50 (mt 4) • 00026-01129 doppia curva in acciaio cromato Ø50 • 00080-04097 Spazzola inox polveri • 00080-01589 PVC Lancia piatta con giunto galvanizzato Ø50 • 00080-01590 PVC pennello con giunto galvanizzato Ø50</p>				
<p style="text-align: center;">• 10001-09535 KIT 2 per pulizia set oli/truciolì:</p> <p>• 00014-02292 2 x Manicotti in gomma Ø 50 • 00080-01833 4 x Tubo flex PUR antistatico Ø 50 (mt 4) • 00040-01251 Cestello separa truciolì inox • 00080-01587 Lancia tonda in gomma antistatica Ø50</p>				
<p>Set minimo opzionale per far funzionare l'unità</p> <p>• 10001-09372 3m tubo flex EVA Ø50 set (1x) + 00080-01589 adattatore</p>				

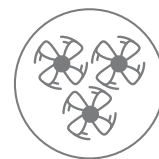
SMV100 3-36 SAH**SOLO
POLVERE**MAGGIORI
INFORMAZIONI**CARATTERISTICHE**

• 3 motori bistadio silenziosi con raffreddamento by-pass • Struttura e contenitori in acciaio verniciato a fuoco • Sistema di filtri autopulenti per operazioni continue • 3 filtri conduttivi a cartuccia in HEPA + PTFE • Scuotifiltro automatico • Canale di ingresso laterale in metallo e protezione filtro in acciaio inox AISI 304 • Contenitore carrellato con maniglia a sgancio rapido integrato, tappo di scarico e livello di pieno carico • Carrello con ruote anteriori antitraccia pivotanti (con freno) e ampio cestello portaoggetti integrato • Testata motore rimovibile tramite ganci metallici

DATI TECNICI

	SMV100 3-36 SAH
codice	40039-00007
potenza W	3300
numero/tipo motori	3 x universale bistadio
depress. colonna max	24 kPa (2400 mmH ₂ O)
portata aria	510 m ³ /h - 142 l/s
volume raccolta	100 l
pressione sonora	78 dB(A)
tensione	230 V~50 Hz (1Ph)
ingresso ø - tipo	60 mm - t
capacità filtrante/superficie	1 µm - 99,995% (Class H)/ 9000 cm ²
lunghezza cavo elettrico	10 m
dimensioni (cm)/peso	60x80x147/59 kg

PLUS



3 motori bistadio silenziosi con sistema aspirante con raffreddamento in by-pass, valvola a galleggiante e dispositivo antistatico



Scuotifiltro automatico autopulente (con brevetto internazionale) che si aziona automaticamente senza interrompere la fase di aspirazione



3 filtri cartridge nella parte alta e filtro ULPA nella parte inferiore per offrire un filtraggio strutturato e completo



Struttura robusta in acciaio verniciato a fuoco con ruote frontali antitraccia pivotanti con freno e ampio portaoggetti integrato

CONSIGLIATO PER: aspirare grandi quantità di polvere, è ideale in strade o cantieri. Può avere come optional il set LONGOPACK (codice 25001-00640 insieme a 10001-07796 e 10001-07797) che permette un più facile svuotamento della polvere raccolta.

DOTAZIONE STANDARD

<ul style="list-style-type: none"> • 00070-00394 HEPA (H14) + PTFE filtro cartridge (3x) 	<ul style="list-style-type: none"> • 00009-03441 Adattatore con attacco rapido Ø60-50 (1x) 			
---	---	--	--	--

Non è presente alcun tubo o strumento fornito all'interno dell'unità.

OPTIONAL

<p>Set minimo opzionale per far funzionare l'unità</p> <ul style="list-style-type: none"> • 10001-09372 3m tubo flex EVA Ø50 set (1x) + 00080-01589 adattatore 	<p>Longpack set:</p> <ul style="list-style-type: none"> • 10001-07796 Tramoggia per raccolta bobina • 10001-07797 Vassoio per raccolta bobina • 25001-00640 Bobine Longopack da 22 m (confezione da 4) 	<ul style="list-style-type: none"> • 00070-00395 ULPA (H13) D.O.P. filtro cartridge
--	--	--

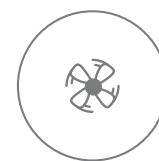
DMX-R 80/DTX-R 80MAGGIORI
INFORMAZIONI**CARATTERISTICHE**

• Motore a turbina silenzioso IP 65 • Valvola limitatrice di pressione • Fusto in acciaio inox • Scuotifiltro Manuale • Ganci di chiusura professionali • Sistema antielettrostaticità • Struttura in acciaio antiribaltamento • Tubo di scarico serbatoio di raccolta • Verniciatura epossidica • Ruote pivotanti con freno.

DATI TECNICI

	DMX-R 80 1-22	DTX-R 80 1-30
codice	40034-00001	40034-00002
potenza W	2200	3000
numero/tipo motori	1/induzione	1/induzione
depress. colonna max	21/25 kPa (2100/2500 mmH ₂ O)	25/32 kPa (2500/3200 mmH ₂ O)
portata aria	97 l/s	97 l/s
volume raccolta	80 l.	80 l.
pressione sonora	74 dB(A)	74 dB(A)
tensione	230 V~50 Hz (1Ph)	400 V~50 Hz (3Ph)
ingresso ø - tipo	40 mm - s	40 mm - s
capacità filtrante/superficie	5 µm/ 4300 cm ²	5 µm/ 4300 cm ²
lunghezza cavo elettrico	10 m	10 m
dimensioni (cm)/peso	47x71x115/70 Kg	47x71x115/70 Kg

PLUS



Motore a turbina silenziato IP 55 e valvola limitatrice di pressione



Filtro in panno e scuotifiltro manuale che mantiene pulito il filtro grazie ad un semplice meccanismo manuale a battente



Sistema scarico liquidi con tubo flessibile per vuotare in maniera veloce il fusto dai liquidi aspirati



Accessoristica diametro 40 mm

CONSIGLIATO PER: utilizzo negli autolavaggi

DOTAZIONE STANDARD

 <ul style="list-style-type: none"> • Tubo flex Ø 40 - 3 m codice 00080-04012 	 <ul style="list-style-type: none"> • Lancia piatta Ø 40 codice 00080-01931 	 <ul style="list-style-type: none"> • Filtro panno codice 00070-00679 		
--	---	--	--	--

OPTIONAL

 <ul style="list-style-type: none"> • Filtro lavabile 10001-08168 	 <ul style="list-style-type: none"> • Kit 10001-09435 		 <ul style="list-style-type: none"> • 00080-03979 Tubo flex 2,5m Ø40 	 <ul style="list-style-type: none"> • 00080-04005 Tubo flex 4m Ø40
 <ul style="list-style-type: none"> • 00080-03990 Tubo flex 5m Ø40 	 <ul style="list-style-type: none"> • 10001-09446 KIT curva + tubo cromati Ø 40 mm 	 <ul style="list-style-type: none"> • 00080-01932 pennello circolare - Ø 40 mm 	 <ul style="list-style-type: none"> • 00080-01956 Corpo spazzola Ø 40 mm - 400 mm • 00080-02015 Corpo spazzola Ø 40 mm - 300 mm 	 <ul style="list-style-type: none"> • 00080-01957 Accessorio polvere (per pavimenti) 400 mm • 00080-02004 Accessorio polvere (per pavimenti) 300 mm
 <ul style="list-style-type: none"> • 00080-01958 Accessorio liquidi 400 mm • 00080-02005 Accessorio liquidi 300 mm 	 <ul style="list-style-type: none"> • 00080-01959 Accessorio moquette 400 mm • 00080-02006 Accessorio moquette 300 mm 	 <ul style="list-style-type: none"> • 00014-01444 Tubo flex Ø40 mm - 30 m 		

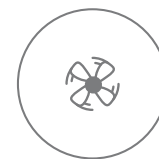
DTV100 1-30 SLMAGGIORI
INFORMAZIONI**CARATTERISTICHE**

- 1 Turbina a canali laterali monostadio con motore a induzione trifase
- Struttura e contenitori in acciaio verniciato a fuoco
- Scuotifiltro Manuale
- Filtro a tasche in tessuto non tessuto poliestere, classe L
- Canale di ingresso centrale in metallo con deflettore
- Contenitore carrellato con maniglia a sgancio rapido integrato, tappo di scarico e livello di pieno carico
- Carrello con ruote anteriori antitraccia pivotanti (con freno) e ampio cestello portaoggetti integrato
- Testata motore rimovibile tramite ganci metallici

DATI TECNICI

	DTV100 1-30 SL
codice	40040-00052
potenza W	3000
numero/tipo motori	1/induzione
depress. colonna max	32 kPa (2600 mmH ₂ O)
portata aria	320 m ³ /h - 89 l/s
volume raccolta	100 l
pressione sonora	78 dB(A)
tensione	400 V~50 Hz (3Ph)
ingresso ø - tipo	70 mm - s
capacità filtrante/superficie	2 µm - 99% (Classe L)/20000 cm ²
lunghezza cavo elettrico	10 m
dimensioni (cm)/peso	80x60x171/83 kg - 182 lb

PLUS



1 turbina a canali laterali monostadio con motore ad induzione trifase



Filtro multitasche in tessuto non tessuto per un' aumentata capacità filtrante



Scuotifiltro manuale che mantiene pulito il filtro grazie ad un semplice meccanismo manuale a battente



Struttura robusta in acciaio verniciato con ruote frontali antitraccia pivotanti con freno e ampio portaoggetti integrato

CONSIGLIATO PER: utilizzo nel settore industriale, è un prodotto molto versatile, grazie ai numerosi pack opzionali disponibili, può adattarsi alle più svariate esigenze. In caso di aspirazione liquidi è possibile avere come optional il galleggiante (codice 00069-00379 + 00040-01266) ed il rubinetto di svuotamento (codice 10001-07798).

DOTAZIONE STANDARD

<ul style="list-style-type: none"> 00070-00396 Filtro a tasche in Polyester 2m², classe L 	<ul style="list-style-type: none"> 00014-02300 Adattatore con attacco rapido Ø70-50 (1x) 			
---	---	--	--	--

Non è presente alcun tubo o strumento fornito all'interno dell'unità.

OPTIONAL

<p>Set minimo opzionale per far funzionare l'unità:</p> <ul style="list-style-type: none"> 10001-09372 3m EVA Ø50 Tubo completo (1x) 	<p>Longpack set:</p> <ul style="list-style-type: none"> 10001-07796 Tramoggia per raccolta bobina 10001-07797 Vassoio per raccolta bobina 25001-00640 Bobine Longpack da 22 m (confezione da 4) 			<ul style="list-style-type: none"> 00070-00397 Filtro a tasche in poliestere 3 m², classe L
<ul style="list-style-type: none"> 00070-00398 Filtro antistatico per tasche in poliestere 2 m², classe M 00070-00399 Filtro antistatico per tasche in poliestere 3 m², classe M 	<ul style="list-style-type: none"> 00070-00400 180 ° C Filtro a tasche in poliestere resistente al calore 2 m², classe M 	<ul style="list-style-type: none"> 10001-07799 Kit di filtri secondari Hepa a cartuccia piatta 	<ul style="list-style-type: none"> 00070-00401 Filtro a cartuccia Hepa 	<ul style="list-style-type: none"> 00040-01266 Supporto galleggiante (senza galleggiante)
<ul style="list-style-type: none"> 00069-00379 Galeggiante per aspirazione liquidi 	<ul style="list-style-type: none"> 00042-03611 Cono di protezione del filtro per l'arresto del galleggiante 	<ul style="list-style-type: none"> 10001-07798 Kit rubinetto di scarico per fusto 	<ul style="list-style-type: none"> 00040-01331 Cestello per trucioli con galleggiante galvanizzato 	<ul style="list-style-type: none"> 00042-03611 Cono di protezione del filtro per l'arresto del galleggiante

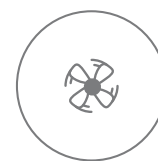
DTV100 1-30 OIL

Nylon

MAGGIORI
INFORMAZIONI**CARATTERISTICHE**

- 1 Turbina a canali laterali monostadio con motore a induzione trifase • Struttura e contenitori in acciaio verniciato a fuoco. • Elettropompa sommersibile (550W) in acciaio inox AISI 304 (S1) per scarico automatico di liquidi (e fino a 20 mm di scarico misto). • Filtro in nylon lavabile • Canale di ingresso centrale in metallo con deflettore • Contenitore carrellato con maniglia a sgancio rapido integrato, tappo di scarico e livello di pieno carico • Carrello con ruote anteriori antitraccia pivotanti (con freno) e ampio cestello portaoggetti integrato • Testata motore rimovibile tramite ganci metallici

DATI TECNICI

	DTV100 1-30 OIL
codice	40040-00053
potenza W	3000
numero/tipo motori	1/induzione
depress. colonna max	32 kPa (2600 mmH ₂ O)
portata aria	320 m ³ /h - 89 l/s
volume raccolta	100 l
pressione sonora	78 dB(A)
tensione	400V~ 50 Hz (3Ph)
ingresso ø - tipo	70 mm - s
capacità filtrante/superficie	3,2 µm/7000 cm ²
lunghezza cavo elettrico	10 m
dimensioni (cm)/peso	80x60x171 / 83 kg - 182 lb

PLUS



1 turbina a canali laterali monostadio con motore ad induzione trifase



Filtro in nylon lavabile; canale di ingresso centrale in metallo con deflettore, ideale per aspirazione di liquidi



Elettropompa sommergibile da 550 Watt in acciaio inox AISI 304 (S1) per lo scarico automatico dei liquidi e fino a 20 mm di scarico misto



Struttura robusta in acciaio verniciato con ruote frontali antitraccia pivotanti con freno e ampio portaoggetti integrato

CONSIGLIATO PER: aspirazione liquidi, ideale per travasare liquidi o olio

DOTAZIONE STANDARD

<ul style="list-style-type: none"> • 00070-00402 Filtro lavabile nylon 0,7 m² 	<ul style="list-style-type: none"> • 00014-02300 Adattatore Ø 70-50 (1x) 			
---	---	--	--	--

Non è presente alcun tubo o strumento fornito all'interno dell'unità.

OPTIONAL

<p>Set minimo opzionale per far funzionare l'unità:</p> <ul style="list-style-type: none"> • 10001-09374 3 m Tubo completo PUR Ø 50 set (1x) + 00080-01594 Tubo di espulsione liquidi con lancia Ø 25 mm x 1,8 m 	<ul style="list-style-type: none"> • 00070-00399 Filtro antistatico per tasche in poliestere 3 m², classe M 	<ul style="list-style-type: none"> • 00070-00400 180°C Filtro a tasche in poliestere resistente al calore 2 m², classe M 	<ul style="list-style-type: none"> • 00054-00569 Contenitore da 100 litri con maniglia a sgancio rapido integrato, tappo di scarico e livello di pieno carico 	<ul style="list-style-type: none"> • 00070-00397 Filtro a tasche in poliestere 3m², classe L
<ul style="list-style-type: none"> • 10001-07793 Cestello per trucioli zincato corto 				

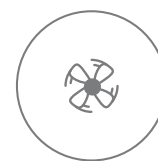
DTV100 1-55 SLMAGGIORI
INFORMAZIONI**CARATTERISTICHE**

- 1 Turbina a canali laterali a doppio stadio (parallelo) con motore asincrono trifase
- Struttura e contenitori in acciaio verniciato a caldo
- Scuotifiltro manuale
- Filtro tasche in tessuto non tessuto poliestere, classe L
- Canale di ingresso centrale in metallo con deflettore
- Contenitore carrellato con maniglia a sgancio rapido integrato, tappo di scarico e livello di pieno carico
- Carrello con ruote posteriori antitraccia girevoli (con freno) e ampio vassoio accessori incorporato
- Testata motore rimovibile tramite ganci metallici

DATI TECNICI

	DTV100 1-55 SL
codice	40040-00055
potenza W	5500
numero/tipo motori	1/induzione
depress. colonna max	32 kPa (2600 mmH ₂ O)
portata aria	560 m ³ /h - 156 l/s
volume raccolta	100 l
pressione sonora	78 dB(A)
tensione	400 V~50 Hz (3Ph)
ingresso ø - tipo	70mm - s
capacità filtrante/superficie	2 µm - 99,9% (Classe L)/ 20000 cm ²
lunghezza cavo elettrico	10 m
dimensioni (cm)/peso	100x60x140 / 143 kg - 315 lb

PLUS

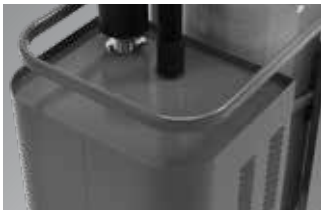

1 turbina a canali laterali a doppio stadio (parallelo) con motore asincrono trifase



Filtro multitasche in tessuto non tessuto poliestere classe L per un'augmentata capacità filtrante



Scuotifiltro manuale che mantiene pulito il filtro grazie ad un semplice meccanismo manuale a battente



Carrello con ruote posteriori antitraccia pivotanti con freno e ampio vassoio portaoggetti integrato

CONSIGLIATO PER: utilizzo nel settore industriale: è un prodotto molto versatile, grazie ai numerosi pack opzionali disponibili, può adattarsi alle più svariate esigenze. Ha un ottimo flusso d'aria e un'ottima pressione e può quindi essere utilizzato anche con tubi più lunghi o da due o più operatori

DOTAZIONE STANDARD

<ul style="list-style-type: none"> • 00070-00396 Filtro a tasche in Polyester 2m², classe L 	<ul style="list-style-type: none"> • 00014-02300 Adattatore con attacco rapido Ø70-50 (1x) 			
---	---	--	--	--

Non è presente alcun tubo o strumento fornito all'interno dell'unità.

OPTIONAL

<p>Set minimo opzionale per far funzionare l'unità:</p> <ul style="list-style-type: none"> • 10001-09372 3m EVA Ø50 Tubo completo (1x) 	<p>Longpack set:</p> <ul style="list-style-type: none"> • 10001-07796 Tramoggia per raccolta bobina • 10001-07797 Vassoio per raccolta bobina • 25001-00640 Bobine Longpack da 22 m (confezione da 4) 			<ul style="list-style-type: none"> • 00070-00397 Filtro a tasche in poliestere 3 m², classe L
<ul style="list-style-type: none"> • 00070-00398 Filtro antistatico per tasche in poliestere 2 m², classe M • 00070-00399 Filtro antistatico per tasche in poliestere 3 m², classe M 	<ul style="list-style-type: none"> • 00070-00400 180°C 180 ° C Filtro a tasche in poliestere resistente al calore 2 m², classe M 	<ul style="list-style-type: none"> • 10001-07799 Kit di filtri secondari Hepa a cartuccia piatta 	<ul style="list-style-type: none"> • 00070-00401 Filtro a cartuccia Hepa 	<ul style="list-style-type: none"> • 00040-01266 Supporto galleggiante (senza galleggiante)
<ul style="list-style-type: none"> • 00069-00379 Galleggiante per aspirazione liquidi 	<ul style="list-style-type: none"> • 00042-03611 Cono di protezione del filtro per l'arresto del galleggiante 	<ul style="list-style-type: none"> • 10001-07798 Kit rubinetto di scarico per fusto 	<ul style="list-style-type: none"> • 00040-01331 Cestello per trucioli con galleggiante galvanizzato 	<ul style="list-style-type: none"> • 00042-03611 Cono di protezione del filtro per l'arresto del galleggiante

Set di configurazioni opzionali per tubo singolo completo:

EVA

Conduttivo, massima leggerezza e flessibilità, scanalato all'interno

PU ANTI-OLIO

Antistatico, resistente agli oli, media leggerezza e flessibilità, interno liscio

PU ANTI-OLIO E ANTI-ABRASIONE

Antistatico, resistente agli oli, resistente all'abrasione, leggero e flessibile, liscio all'interno

		SMX-R 80 3-365 DS	SMW100 3-36 SAH	DMX-R 80 1-22	DTX-R 80 1-30	DTY100 1-30 SL	DTY100 1-30 OIL	DTY100 1-55 SL
EVA Ø 50		Quantità da ordinare in accordo con il modello di aspiratore selezionato						
00009-03441	ADATTATORE Ø 60-50	n.a.	1	n.a.	n.a.	n.a.	n.a.	n.a.
00014-02300	ADATTATORE Ø 70-50	n.a.	n.a.	n.a.	n.a.	1	1	1
00078-00307	FASCETTA CLAMP AC-PC MOD.AC056 -059SS INOX	2	2	2	2	2	2	2
00014-02293	MANICOTTO CONDUTT. X FLEX EVA Ø 50 LATO ACC.	2	2	2	2	2	2	2
00080-01831	TUBO ASP. EVA CONDUTTIVO Ø 50 (MATASSA 25MT)	Da ordinare a metri, min. 5m o multipli, fino ad un massimo di 25m max						
00009-02990	PRESA A PULSANTE X MANICOTTO F LEX E INNESTO ACC.De.50	1	1	1	1	1	1	1
PU OIL PROOF Ø 50								
00009-03441	ADATTATORE Ø 60-50	n.a.	1	n.a.	n.a.	n.a.	n.a.	n.a.
00014-02300	ADATTATORE Ø 70-50	n.a.	n.a.	n.a.	n.a.	1	1	1
00078-00307	FASCETTA CLAMP AC-PC MOD.AC056 -059SS INOX	2	2	2	2	2	2	2
00014-02292	MANICOTTO CONDUTT. X FLEX PUR/ PVC Ø 50 LATO ACC.	2	2	2	2	2	2	2
00080-01833	TUBO ASP. PUR ANTISTATICO Ø 50	Da ordinare a metri, min. 5m o multipli, fino ad un massimo di 20m max						
00009-02990	PRESA A PULSANTE X MANICOTTO F LEX E INNESTO ACC.De.50	1	1	1	1	1	1	1
PU OIL & ABRASION PROOF Ø 50								
00009-03441	ADATTATORE Ø 60-50	n.a.	1	n.a.	n.a.	n.a.	n.a.	n.a.
00014-02300	ADATTATORE Ø 70-50	n.a.	n.a.	n.a.	n.a.	1	1	1
00078-00307	FASCETTA CLAMP AC-PC MOD.AC056 -059SS INOX	2	2	2	2	2	2	2
00014-02293	MANICOTTO CONDUTT. X FLEX EVA Ø 50 LATO ACC.	2	2	2	2	2	2	2
00080-01834	TUBO ASP. PUR ANTISTATICO/OLIO /ABRAS. Ø 50	Quantità da ordinare in accordo con il modello di aspiratore selezionato						
00009-02990	PRESA A PULSANTE X MANICOTTO F LEX E INNESTO ACC.De.50	1	1	1	1	1	1	1

Set di configurazioni opzionali per doppi tubi completi:

EVA Ø 50 (5m) + "Y" + 2 x EVA Ø 40		Quantità da ordinare in accordo con il modello di aspiratore selezionato						
00009-03441	ADATTATORE Ø 60-50	n.a.	1	n.a.	n.a.	n.a.	n.a.	n.a.
00014-02300	ADATTATORE Ø 70-50	n.a.	n.a.	n.a.	n.a.	1	1	1
00078-00307	FASCETTA CLAMP AC-PC MOD.AC056 -059SS INOX	2	2	2	2	2	2	2
00014-02293	MANICOTTO CONDUTT. X FLEX EVA Ø 50 LATO ACC.	2	2	2	2	2	2	2
00080-01831	TUBO ASP. EVA CONDUTTIVO Ø 50 (MATASSA 25MT)	5	5	5	5	5	5	5
00009-02991	BIFORCAZIONE METALLO Ø 50-50-50	1	1	1	1	1	1	1
00078-00307	FASCETTA CLAMP AC-PC MOD.AC056 -059SS INOX	4	4	4	4	4	4	4
00014-02298	MANICOTTO CONDUTTIVO X FLEX EVA Ø 38 LATO ACC. Ø 50	4	4	4	4	4	4	4
00080-01830	TUBO ASP. EVA CONDUTTIVO Ø 38	Da ordinare a metri, min. 5m o multipli, fino ad un massimo di 30m max						
PU ANTI-OLIO Ø 50 (5m) + "Y" + 2 x PU ANTI-OLIO Ø 40								
00009-03441	ADATTATORE Ø 60-50	n.a.	1	n.a.	n.a.	n.a.	n.a.	n.a.
00014-02300	ADATTATORE Ø 70-50	n.a.	n.a.	n.a.	n.a.	1	1	1
00078-00307	FASCETTA CLAMP AC-PC MOD.AC056 -059SS INOX	2	2	2	2	2	2	2
00014-02293	MANICOTTO CONDUTT. X FLEX EVA Ø 50 LATO ACC.	2	2	2	2	2	2	2
00080-01833	TUBO ASP. PUR ANTISTATICO Ø 50	5	5	5	5	5	5	5
00009-02991	BIFORCAZIONE METALLO Ø 50-50-50	1	1	1	1	1	1	1
00078-00307	FASCETTA CLAMP AC-PC MOD.AC056 -059SS INOX	4	4	4	4	4	4	4
00014-02294	MANICOTTO CONDUTT. X FLEX PUR Ø 40 LATO ACC.	4	4	4	4	4	4	4
00080-01832	TUBO ASP. PUR ANTISTATICO Ø 40	Da ordinare a metri, min. 5m o multipli, fino ad un massimo di 20m max						
Ø 40 Accessori opzionali per usi con doppi tubi completi:								
00080-01602	LANCIA PIATTA INOX Ø 40	2	2	2	2	2	2	2
00080-01931	LANCIA PIATTA Ø 40	2	2	2	2	2	2	2
00080-01932	PENNELLO CIRCOLARE Ø 40	2	2	2	2	2	2	2

Accessori opzionali Ø 50 mm

				SMX-R 80 3-365 DS	SMV100 3-36 SAH	DTV100 1-30 SL	DTV100 1-30 OIL	DTV100 1-55 SL	
	00014-02298	Manicotto in gomma per tubo Ø 38		<input type="checkbox"/>	<input type="checkbox"/>	<input type="checkbox"/>	<input type="checkbox"/>	<input type="checkbox"/>	
	00014-02292	Manicotto in gomma antistatico per tubo Ø 50		<input type="checkbox"/>	<input type="checkbox"/>	<input type="checkbox"/>	<input type="checkbox"/>	<input type="checkbox"/>	
	00014-02293	Manicotto in gomma per tubo Ø 50		<input type="checkbox"/>	<input type="checkbox"/>	<input type="checkbox"/>	<input type="checkbox"/>	<input type="checkbox"/>	
	00080-01830	EVA CONDUTTIVO Ø 38 - min 5 mt o multipli, max 30 mt.		<input type="checkbox"/>	<input type="checkbox"/>	<input type="checkbox"/>	<input type="checkbox"/>	<input type="checkbox"/>	
	00080-01831	EVA CONDUTTIVO Ø 50 - min 5 mt o multipli, max 30 mt.		<input type="checkbox"/>	<input type="checkbox"/>	<input type="checkbox"/>	<input type="checkbox"/>	<input type="checkbox"/>	
	00080-01833	PUR ANTISTATICO Ø 50 - min 5 mt o multipli, max 30 mt.		<input type="checkbox"/>	<input type="checkbox"/>	<input type="checkbox"/>	<input type="checkbox"/>	<input type="checkbox"/>	
	00080-01834	PUR ANTIOLIO Ø 50 - min 5 mt o multipli, max 30 mt.		<input type="checkbox"/>	<input type="checkbox"/>	<input type="checkbox"/>	<input type="checkbox"/>	<input type="checkbox"/>	
	00078-00307	Fascette in metallo per manicotto in gomma Ø 50/Ø 38		<input type="checkbox"/>	<input type="checkbox"/>	<input type="checkbox"/>	<input type="checkbox"/>	<input type="checkbox"/>	
	00009-02990	Attacco lato accessorio in metallo con pulsante Ø 50/Ø 38		<input type="checkbox"/>	<input type="checkbox"/>	<input type="checkbox"/>	<input type="checkbox"/>	<input type="checkbox"/>	
	00026-01129	Doppia curva acciaio Ø 50 completa di attacco accessorio con pulsante		<input type="checkbox"/>	<input type="checkbox"/>	<input type="checkbox"/>	<input type="checkbox"/>	<input type="checkbox"/>	
	00080-01585	Prolunga in alluminio Ø 50 completa di attacco accessorio con pulsante		<input type="checkbox"/>	<input type="checkbox"/>	<input type="checkbox"/>	<input type="checkbox"/>	<input type="checkbox"/>	
	00080-01586	Lancia piatta Ø 50 acciaio mm 500		<input type="checkbox"/>	<input type="checkbox"/>	<input type="checkbox"/>	<input type="checkbox"/>	<input type="checkbox"/>	
	00080-01592	Lancia conica curva in gomma antistatica Ø 50		<input type="checkbox"/>	<input type="checkbox"/>	<input type="checkbox"/>	<input type="checkbox"/>	<input type="checkbox"/>	
	00080-01593	Lancia conica a becco curvo in gomma antistatica Ø 50		<input type="checkbox"/>	<input type="checkbox"/>	<input type="checkbox"/>	<input type="checkbox"/>	<input type="checkbox"/>	
	00080-01587	Lancia tonda gomma antistatica Ø 50		<input type="checkbox"/>	<input type="checkbox"/>	<input type="checkbox"/>	<input type="checkbox"/>	<input type="checkbox"/>	
	10001-07791	Lancia ventosa gomma antistatica Ø 50		<input type="checkbox"/>	<input type="checkbox"/>	<input type="checkbox"/>	<input type="checkbox"/>	<input type="checkbox"/>	
	00080-04097	Spazzola polvere struttura inox Ø 50		<input type="checkbox"/>	<input type="checkbox"/>	<input type="checkbox"/>	<input type="checkbox"/>	<input type="checkbox"/>	
	00080-04098	Spazzola liquidi struttura inox Ø 50		<input type="checkbox"/>	<input type="checkbox"/>	<input type="checkbox"/>	<input type="checkbox"/>	<input type="checkbox"/>	
	00080-01589	Lancia piatta plastica PVC mm 200 Ø 50		<input type="checkbox"/>	<input type="checkbox"/>	<input type="checkbox"/>	<input type="checkbox"/>	<input type="checkbox"/>	
	00080-01590	Lancia pennello tondo PVC Ø 50		<input type="checkbox"/>	<input type="checkbox"/>	<input type="checkbox"/>	<input type="checkbox"/>	<input type="checkbox"/>	











O = optional

Accessori

											SMX-R 80 3-36S DS	SMV100 3-36 SAH	DTV100 1-30 SL	DTV100 1-30 OIL	DTV100 1-55 SL	
	00040-01266	Cestello porta galleggiante zincato														
	00069-00379	Galleggiante per cestello (in combinazione con 00040-01266)											○			○
	10001-07792	Cestello separa trucioli galvanizzato (in combinazione con 00054-00569)														○
	00040-01331	Cestello separa trucioli galvanizzato con galleggiante														○
	00080-01594	Lancia con tubo Ø 25 X 1,8 m espulsione liquidi														○
	00014-02301	Manicotto di collegamento in acciaio Ø 50									○	○	○	○	○	
	10001-07798	Kit rubinetto di scarico per fusto														○
	10001-07793	Separa trucioli inox per fusto travaso										○	○			○
	10001-07792	Separa trucioli inox per fusto travaso														○
	00040-01251	Separa trucioli inox per fusto travaso									○					
	00071-05507	cono in acciaio									○					
	00042-03611	Protezione liquidi conica in plastica per galleggiante											○			○
	00066-00009	riduzione acciaio Ø mm 70-40									○					
	00066-00010	riduzione acciaio Ø mm 70-50									○					
	00014-02300	adattatore Ø mm 70-50												S	S	○
	00009-03441	adattatore Ø mm 60-50										○				
	00080-01601	"L" Curva in acciaio cromato Ø 50 L 1200									○					
	00014-02305	Giunto in Nylon per alte temperature									○					

○ = optional

Accessori

			SMX-R 80 3-36S DS	SMV100 3-36 SAH	DTV100 1-30 SL	DTV100 1-30 OIL	DTV100 1-55 SL
	10001-07796	Tramoggia per bobina longpack		○	○		○
	10001-07797	Vassoio di supporto per longpack		○	○		○
	25001-00640	Bobina longpack 22 m (scatola di 4x)		○	○		○
	00070-00406	Filtro nylon 0,7 m² 300 µm					S
	00070-00407	Filtro alte temperature	○				
	00070-00679	Filtro teflon	○				
	00070-00402	Filtro panno	S				
	00070-00396	Filtro a tasche in poliestere 2 m², classe L			S		S
	00070-00398	Filtro a tasche in poliestere antistatico 2 m², classe M			○		○
	00070-00400	Filtro a tasche in poliestere per alte temp. 180°C, 2 m², classe M			○	○	○
	00070-00397	Filtro a tasche in poliestere 3 m², classe L			○	○	○
	00070-00399	Filtro a tasche in poliestere antistatico 3 m², classe M			○	○	○
	10001-07799	Kit assemblaggio filtro secondario cartuccia HEPA			○		○
	00070-00401	Filtro secondario cartuccia HEPA			○		○
	00054-00569	Fusto verniciato completo di ruote, maniglia ed oblo'					○
	00070-00394	Filtro cartuccia HEPA (h14) + PTFE 0,9 m²		S			
	00070-00395	Filtro cartuccia ULPA (h13) D.O.P.		○			
	10001-08168	Filtro lavabile	○				
	10001-08178	Filtro cartuccia HEPA	○				
	10001-07800	Kit forno: Tubo silicone 4mt, impugnatura alluminio 2 metri, spazzola acciaio squeegee/silicone, lancia piatta acciaio			○		○
	00070-00405	Filtro nomex alte temperature 200/220°C per kit forno			○		○

S = accessorio standard ○ = optional

Quali sono gli elementi fondamentali di una monospazzola?

Il criterio per scegliere il prodotto corretto per una determinata applicazione, deve tenere in considerazione del peso (che si traduce nella pressione della spazzola), della superficie da lavorare, del numero di giri e del tipo di costruzione di motore e sistema di trasmissione. In generale, più è bassa la velocità di rotazione, più è influente il peso della macchina, più è profonda la rimozione dello sporco. All'aumentare della velocità di rotazione, diminuisce l'effetto della pressione. Le differenti combinazioni di accessori, velocità di rotazione e potenza del motore soddisfano l'esigenza di ogni applicazione: dalla deceratura o la pulizia di fondo alla lucidatura o finitura delle superfici, passando per la cristallizzazione, il metodo spray, la pulizia moquette o la levigatura. Consultare le applicazioni (pagina successiva).



Quanta potenza è necessaria?

Non esiste una regola certa, se non il buonsenso: maggiore è l'attrito che si forma sul pavimento (combinazione del tipo di trattamento, tipo di superficie ed accessorio utilizzato), maggiore sarà la richiesta di potenza al motore. Quindi più è potente il motore, più sarà duro il lavoro in grado di essere svolto.

La potenza è nulla senza controllo....

Nella sua semplicità costruttiva sono anche nascoste le peggiori insidie per l'operatore che deve controllare la macchina per lunghe sessioni di lavoro. Solamente una perfetta disposizione dei componenti e dei pesi permette un funzionamento bilanciato, senza vibrazioni e senza sforzi necessari. Una costruzione al risparmio (minore resistenza) e non attenta all'ergonomia dell'operatore oltre che alla perdita economica (minore produttività) porta seri danni alla salute!

	Pagina	Codice	Diametro spazzola	Deceratura di pavimenti in materiale sintetico (PVC).	Deceratura di pavimenti con presenza di sughero (linoleum).	Pulizia di fondo di pietre (marmo), ceramica e linoleum	Pulizia di superfici in PVC e linoleum incerate.	Cristallizzazione di superfici calcaree, come ad es. marmo	Shampoo per tappeti.	Levigatura pavimenti in legno	Levigatura pavimenti in cemento.	Lucidatura e finitura pavimenti.
SDM-R 45 G 16-130	134	46001-00027	430 - 17"	•	•	•	•	•	•	•		
SDM-R 45 G 16-160	134	46001-00028	430 - 17"	•	•	•	•	•	•		•	
SDM-R 45 G 16-180	134	46001-00029	430 - 17"	•	•	•	•	•	•			
SDM-R 53 G 150-130	136	46001-00030	510 - 20"									•



- **Velocità spazzola:**

Indica il numero dei giri per minuto della spazzola.



- **Spazzole a pressione costante:**

Quando la velocità di rotazione della spazzola è superiore ai 1000 rpm, riducendosi la coppia di trazione necessaria, tecnicamente è migliore la trasmissione a cinghia, in quanto meglio ammortizza le vibrazioni che si producono dal moto ed è più semplice la costruzione e la manutenzione.

Guida all'utilizzo dei PAD:



PAD in MICROFIBRA - Disco ideale per la pulizia del gres porcellanato o moquette se usato con shampoo a schiuma secca.

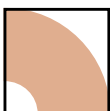

PAD BEIGE - LUCIDATURA - Poliestere - Per la pulitura leggera e il mantenimento di tutti i tipi di pavimento. Si usa asciutto.



PAD VERDE - PULIZIA INTERMEDIA - Nylon - Disco per la rimozione degli strati superficiali di cera e per preparare il pavimento al ritrattamento successivo. Uso umido.



PAD NERO - PULIZIA DI FONDO - Nylon - Per raschiatura a umido di forti strati di cera. Rimuove il vecchio finissaggio ed elimina le bave di cemento.

SDM-R 45 G

↑
**SPAZZOLA
NON INCLUSA**



MAGGIORI
INFORMAZIONI

**CARATTERISTICHE**

• Gamma completa di monospazzole professionali, robuste, maneggevoli, pratiche e semplici da utilizzare. • Impugnatura ergonomica con comandi integrati e robusto snodo. • Motore potente e silenzioso • Adatte per soddisfare tutte le esigenze di pulizia, ripristino e trattamento di marmi e graniti, legni e parquet, moquette, decerature, sgrassature.

DATI TECNICI

	SDM-R 45G 16-130	SDM-R 45G 16-160	SDM-R 45G 16-180
codice	46001-00027	46001-00028	46001-00029
tipo	bassa velocità	bassa velocità	bassa velocità
velocità spazzola	165 RPM	165 RPM	165 RPM
pista di lavoro	430 mm	430 mm	430 mm
tensione	230V / 50HZ	230V / 50HZ	230V / 50HZ
potenza	1300 W	1600 W	1800 W
trasmissione			sistema elicoidale
pressione spazzola	40,8 g/cm ²	41,3 g/cm ²	44,3 g/cm ²
livello sonoro	60 dB(A)	60 dB(A)	60 dB(A)
cavo elettrico	12 m	12 m	12 m
altezza corpo	280 mm	280 mm	280 mm
dimensioni (cm)/peso	54,2x42,5x120/35 Kg	54,2x42,5x120/41 Kg	54,2x42,5x120/52 Kg

PLUS



Impugnatura ergonomica con comandi di sicurezza integrati



Motore potente e silenzioso



Sistema di ingranaggi elicoidali che garantisce potenza continua, lunga durata e silenziosità della macchina



Robusto aggancio con snodo del manico

Accessori e spazzole non sono inclusi. Per gli accessori disponibili fare riferimento agli accessori di seguito.

OPTIONAL

<ul style="list-style-type: none"> • 00054-00587 serbatoio 10 l 	 <ul style="list-style-type: none"> • 00080-04121 spazzola per tappeti 	 <ul style="list-style-type: none"> • 00080-04114 spazzola pp 0,6 	 <ul style="list-style-type: none"> • 00080-04111 spazzola in Tynex 	 <ul style="list-style-type: none"> • 00080-03128 Disco trascinatore EWU
 <ul style="list-style-type: none"> • 00080-03124 Portadisco abrasivo 	 <ul style="list-style-type: none"> • 00080-03132 disco carborundum 	 <ul style="list-style-type: none"> • 10001-10770 Pad microfibra 5 pz 	 <ul style="list-style-type: none"> • 10001-09937 Pad rosso 5 pz 	 <ul style="list-style-type: none"> • 10001-09918 Pad verde 5 pz
 <ul style="list-style-type: none"> • 10001-09923 Pad nero 5 pz 	 <ul style="list-style-type: none"> • 10001-10769 Pad inox 5 pz 	 <ul style="list-style-type: none"> • 00080-01628 disco carta vetrata GR24 	 <ul style="list-style-type: none"> • 00080-01629 disco carta vetrata GR60 	 <ul style="list-style-type: none"> • 00080-03130 disco vidia GR24
 <ul style="list-style-type: none"> • 00080-03131 disco vidia GR36 				

SDM-R 53 G**ALTA VELOCITÀ**

↑
**SPAZZOLA
NON INCLUSA**

MAGGIORI
INFORMAZIONI**CARATTERISTICHE**

• Monospazzola professionale ad altissima velocità ed alto rendimento per lucidatura di superfici con cere metallizzate. • Ideale per la pulizia di manutenzione o per lucidare qualsiasi tipo di pavimento al naturale o trattato con cere metallizzate (spazzola non inclusa). • Impugnatura ergonomica con comandi integrati e robusto snodo. • Motore potente e silenzioso. • Sistema di aspirazione. • Sacco raccogliatore in carta incluso (kit da 5pezzi optional cod. 00070-00422). • Porta disco flessibile per compensare eventuali dislivelli."

DATI TECNICI

	SDM-R 53G 150-130
codice	46001-00030
tipo	Alta velocità
velocità spazzola	1500 RPM
pista di lavoro	510 mm
tensione	230V/50HZ
potenza	1300 W
trasmissione	Diretta a cinghia
pressione spazzola	22 g/cm ² regolabile
livello sonoro	56 dB(A)
cavo elettrico	12 m
altezza corpo	280 mm
dimensioni (cm)/peso	88 x 55 h 125/48,8 Kg

PLUS



Impugnatura ergonomica con comandi di sicurezza integrati



Robusto aggancio con snodo del manico



Porta disco flessibile che controbilancia eventuali dislivelli (spazzola non inclusa)







Sistema di aspirazione, comprensivo di sacco raccogliitore in carta

Accessori e spazzole non sono inclusi. Per gli accessori disponibili fare riferimento agli accessori di seguito.



OPTIONAL

<ul style="list-style-type: none"> • 00070-00422 <p>Sacco raccogliitore in carta (5 pz).</p>	 <ul style="list-style-type: none"> • 10001-07815 <p>Disco abrasivo. blu con disco trascinatore incluso</p>			
---	---	--	--	--

Accessori

Descrizione	Codice	Modelli	Deceratura di pavimenti in materiale sintetico (PVC).	Deceratura di pavimenti con presenza di sughero (linoleum).	Pulizia di fondo di pietre (marmo), ceramica e linoleum	Pulizia di superfici in PVC e linoleum incerate.	Cristallizzazione di superfici calcaree, come ad es. marmo	Shampoo per tappeti.	Levigatura pavimenti in legno	Levigatura pavimenti in cemento.	Lucidatura e finitura pavimenti.
Spazzola											
 Spazzola moquette	00080-04121	SDM-R 45G						x			
 Spazzola PP 0,6 mm	00080-04114	SDM-R 45G		x	x						
 Spazzola abrasiva Tynex	00080-04111	SDM-R 45G	x			x					
Disco trascinatore											
 Disco trascinatore EWU	00080-03128	SDM-R 45G	x	x	x	x	x			x	
 Disco trascinatore abrasivi	00080-03124	SDM-R 45G							x	x	
Disco abrasivo blu con supporto pad incluso	10001-07815	SDM-R 53G									



Descrizione	Codice	Modelli																	
					Deceratura di pavimenti in materiale sintetico (PVC).	Deceratura di pavimenti con presenza di sughero (linoleum).	Pulizia di fondo di pietre (marmo), ceramica e linoleum	Pulizia di superfici in PVC e linoleum incerate.	Cristallizzazione di superfici calcaree, come ad es. marmo	Shampoo per tappeti.	Levigatura pavimenti in legno	Levigatura pavimenti in cemento.	Lucidatura e finitura pavimenti.						
Disco speciale																			
 Carborondum disc	00080-03132	SDM-R 45G																	x
Pad																			
 Pad microfibra 2 pcs	10001-10770	SDM-R 45G							x										
Pad panna 5 pcs	10001-09937	SDM-R 45G																	
Pad verde 5 pcs	10001-09918	SDM-R 45G																	
Pad nero 5 pcs	10001-09923	SDM-R 45G			x														
Pad argento Inox 5 pcs	10001-10769	SDM-R 45G						x											
Disco carta abrasiva GR24	00080-01628	SDM-R 45G									x								
Disco carta abrasiva GR60	00080-01629	SDM-R 45G									x								
Disco Vidia GR24	00080-03130	SDM-R 45G																	x
Disco Vidia GR36	00080-03131	SDM-R 45G																	x

X = adatto





Maneggevoli, potenti, efficaci, accuratamente progettati e concepiti con l'impiego di materiali di alta qualità, i prodotti della linea lavasciugapavimenti Lavor sono la sintesi dell'esperienza dei professionisti direttamente sul campo.

Perchè spazzola a disco?

Prolungata azione meccanica delle setole sulla superficie, adatta per sporchi persistenti; La speciale inclinazione del corpo lavante permette un effetto trascicante equilibrato e bilanciato della macchina, favorendo la manovrabilità delle versioni non trazionate. Permette il lavaggio completo anche a ridosso delle pareti. Gruppo di lavaggio più basso alle estremità per penetrare sotto gli scaffali.

Come deve essere lo squeegee?

La conformazione che adottiamo ed i materiali utilizzati garantiscono una perfetta asciugatura in qualsiasi condizione d'impiego, anche in presenza di superfici con fughe o repentine manovre di inversione di marcia; Il corpo flottante può rientrare nella sagoma della macchina riducendone gli ingombri negli spazi angusti; Il sistema di regolazione Manuale permette di ottimizzare l'asciugatura per ogni tipo di superficie;

Quanto durano le batterie?

E' impossibile determinare esattamente la durata effettiva reale delle batterie e quindi l'autonomia della macchina in modo oggettivo. L'autonomia è molto variabile a seconda del tipo di superficie, della quantità di sporco, del tipo di spazzola e dal come si utilizza il sistema di trazione (velocità e pendenza). La vita delle batterie è costituita dal numero di cicli di ricarica (anche parziali), se perfettamente rispettate le condizioni di utilizzo, ricarica e manutenzione. La tecnologia costruttiva, diversifica il numero di cicli, la manutenzione richiesta, le condizioni di utilizzo/ricarica e le prestazioni



• **Quantità spazzole a disco:**

Il gruppo di lavaggio incontra le varie esigenze di larghezza di pista di pulizia offrendo soluzioni a 1, 2 o 3 spazzole a disco di diverso diametro.



• **Numero di spazzole cilindriche:**

Il gruppo di lavaggio offre soluzioni con 1 o 2 spazzole a rullo insieme alla capacità di spazzamento. Setole di diverso materiale permettono una perfetta pulizia in ogni condizione, (moquette e parquet compresi).



• **Sgancio rapido della spazzola:**

L'attacco e lo sgancio della spazzola avviene senza l'ausilio di attrezzi. Le operazioni di sostituzione e manutenzione ordinaria, risultano veloci e pratiche per chiunque.



• **Elettrovalvola:**

In abbinamento al sicuro dosaggio meccanico della quantità della soluzione detergente, ne ottimizza il consumo ed evita sprechi. Il deflusso della soluzione avviene solo a macchina con spazzola in rotazione, non avviene fuoriuscita accidentale con macchina spenta o in stand-by. Il dispositivo è inoltre protetto da un filtro ispezionabile Manualmente.



• **Caricabatterie integrato:**

Alcuni modelli sono equipaggiati di serie del caricabatterie a bordo. In altri vi è comunque la predisposizione. E' possibile in questo modo ricaricare le batterie in aree separate o distanti senza tornare nello stesso posto.



• **Batteria integrata:**

La batteria (o batterie) integrata di serie, utilizza una tecnologia che non prevede manutenzione da parte dell'operatore e limitazione sul luogo di ricarica in sicurezza. La continua ricerca ci permette di utilizzare sempre batterie all'avanguardia che, in combinazione di caricabatteria appropriati, ci garantiscono le migliori performances dalla macchina.



• **Conta ore:**

Questo dispositivo permette di controllare le sessioni di lavoro (sia della macchine che dell'operatore) e di pianificare correttamente le soste per la ricarica delle batterie o la manutenzione della macchina. Massima produttività e protezione dell'investimento.



• **Batterie al litio di serie:**

Forniscono più potenza, maggiore durata e tempi di ricarica molto più rapidi. Non risentono dell'effetto memoria e sono più leggeri in peso con minori costi di manutenzione.

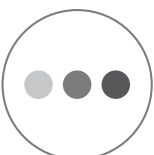

• **Indicatore di scarica e protezione batterie:**

Avvisa quando l'autonomia sta per terminare, permettendo di completare la fase di lavoro in corso (arrestando prima solo le spazzole e poi il resto). Previene inoltre i danni alle batterie, impedendo la scarica profonda con tutti i tipi di tecnologia.



• **Eco Energy:**

In questa configurazione, i parametri di funzionamento della macchina garantiscono il miglior compromesso fra prestazioni, risultato di pulizia ed impronta ecologica.

Guida all'utilizzo dei PAD

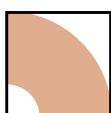

PAD BEIGE - LUCIDATURA
- **Poliestere** - Per la pulitura leggera e il mantenimento di tutti i tipi di pavimento. Si usa asciutto.



PAD VERDE - PULIZIA INTERMEDIA
- **Nylon** - Disco per la rimozione degli strati superficiali di cera e per preparare il pavimento al ritrattamento successivo. Uso umido.



PAD NERO - PULIZIA DI FONDO
- **Nylon** - Per raschiatura a umido di forti strati di cera. Rimuove il vecchio finissaggio ed elimina le bave di cemento.

Nomenclatura

Modello

Next EVO 66 BTA Li

larghezza in cm della pista di pulizia

E = ELETTRICA

B = BATTERIA

BT = BATTERIA TRAZIONATA

Li = BATTERIA AL LITIO

A = SOLLEVAMENTO SPAZZOLE

Automatico

Informazioni tecniche

Codice	Modello	Pagina	Alimentazione	Spazzole	Larghezza pulizia	Larghezza spazzole	Reso orario	Serbatoio soluzione detergente	Serbatoio recupero	Dimensioni imballo	Peso imballo (escluso batterie)	pezzi x pallet
			V	n°	mm	mm	m ² /h	l	l	L x l x H cm	kg	n°
37024-00001	Fit 35 B Li	144	25,2V	1	390	422	1500	1,9	1,5	53x49x29,5	11,3	24
37004-00004	Quick 36E	146	230V/50HZ	1	360	460	1260	11	12	81x56x80	62	1
37004-00003	Quick 36B	146	12V	1	360	460	1260	11	12	81x56x80	70	1
37004-00077	Quick 36B Li	146	12V	1	360	460	1260	11	12	81x56x80	42	1
37012-00031	Dart 36E	148	230V/50HZ	1	360	460	1260	15	16	98x47x78	79	1
37012-00032	Dart 36B	148	24V	1	360	460	1260	15	16	98x47x78	56	1
37012-00033	Dart 36B	148	24V	1	360	460	1260	15	16	98x47x78	80	1
37012-00049	Dart 38B Li	148	24V	1	380	460	1260	15	16	98x47x78	63	1
37011-00051	Dynamic 45E	150	230V/50HZ	1	450	540	1500	30	35	117x58x78	88	1
37011-00052	Dynamic 45B	150	24V	1	450	540	1500	30	35	117x58x78	74	1
37011-00053	Dynamic 45B	150	24V	1	450	540	1500	30	35	117x58x78	112	1
37011-00079	Dynamic 45B Li	150	24V	1	450	540	1500	30	35	117x58x78	77,5	1
37031-00003	Free EVO 50E	152	230V/50HZ	1	500	800	2000	44	50	125x57x116	117	1
37031-00104	Free EVO 50B	152	24V	1	500	800	2000	44	50	125x57x116	83	1
37031-00001	Free EVO 50B	152	24V	1	500	800	2000	44	50	125x57x116	84	1
37031-00013	Free EVO 50B	152	24V	1	500	800	2000	44	50	125x57x116	138	1
37031-00105	Free EVO 50BT	152	24V	1	500	800	2000	44	50	125x57x116	87	1
37031-00002	Free EVO 50BT	152	24V	1	500	800	2000	44	50	125x57x116	88	1
37031-00016	Free EVO 50BT	152	24V	1	500	800	2000	44	50	125x57x116	142	1
37033-00002	Moving 55 E	154	230V/50HZ	1	550	800	2000	55	60	127x65x117	99	1



Codice	Modello	Pagina	Alimentazione	Spazzole	Larghezza pulizia	Larghezza spazzole	Resa oraria	Serbatoio soluzione detergente	Serbatoio recupero	Dimensioni imballo	Peso imballo (escluso batterie)	pezzi x pallet
			V	n°	mm	mm	m ² /h	l	l	L x l x H cm	kg	n°
37033-00003	Moving 55 B	154	24V	1	550	800	2000-21527	55	60	127x65x117	99	1
37033-00004	Moving 55 B	154	24V	1	550	800	2000-21527	55	60	127x65x117	100	1
37033-00005	Moving 55 B	154	24V	1	550	800	2000-21527	55	60	127x65x117	155	1
37033-00001	Moving 55 BT	156	24V	1	550	800	2000-21527	55	60	127x65x117	108	1
37033-00006	Moving 55 BT	156	24V	1	550	800	2000-21527	55	60	127x65x117	109	1
37033-00007	Moving 55 BT	156	24V	1	550	800	2000-21527	55	60	127x65x117	164	1
37033-00008	Moving 55 BT	156	24V	1	550	800	2000-21527	55	60	127x65x117	164	1
37027-00089	Next EVO 55BT	158	24V	1	550	800	2200-24210	55	65	142x72x123	133	1
37027-00090	Next EVO 66BTA	158	24V	2	660	800	2640-28416	55	65	142x72x123	138	1
37002-00093	Easy-R 55BT	160	24V	2	550	800	2475-26640	67	77	142x72x123	127	1
37002-00101	Easy-R 66BT	160	24V	2	660	800	2970-31968	67	77	142x72x123	122	1
37003-00010	Midi-R 75BT	162	24V	2	750	900	4275-46015	88	91	156x74x128	180	1
37010-00052	Comfort XXS 66	164	24V	2	660	855	3250-34982	75	80	140x82x135	175	1
37010-00053	Comfort XXS 66	164	24V	2	660	855	3250-34982	75	80	140x82x135	247	1
37010-00060	Comfort XXS 66	164	24V	2	660	855	3250-34982	75	80	140x82x135	177	1
37010-00075	Comfort XXS 66 UP	166	24V	2	660	855	3250-34982	75	80	140x82x135	177	1
37010-00079	Comfort XXS 66 UP	166	24V	2	660	855	3250-34982	75	80	140x82x135	177	1
37010-00076	Comfort XXS 66 UP Li	166	24V	2	660	855	3250-34982	75	80	140x82x135	177	1
37006-00068	Comfort XS-R1 75 Essential	168	24V	2	750	900	4350-46823	110	130	152x97x154	217	1
37006-00070	Comfort XS-R1 85 Essential	168	24V	2	750	900	5000-53819	110	130	152x97x154	222	1
37006-00080	Comfort XS-R1 75 UP	170	24V	2	750	900	4350-46823	110	130	152x97x154	223	1
37006-00082	Comfort XS-R1 85 UP	170	24V	2	820	1000	5000-53819	110	130	152x97x154	229	1
37007-00025	Comfort S-R 100	172	36V	2	1000	1000	6800-73194	140	150	200x118x171	300	1
37007-00027	Comfort S-R 100 UP	172	36V	2	1000	1000	6800-73194	140	150	200x118x171	320	1
37009-00005	Comfort M102	174	36V	2	1020	1250	7140-76854	200	210	200x118x171	386	1
37005-00002	Comfort L122	176	36V	3	1220	1450	8540-91923	280	315	230x135x190	684	1
37025-00004	Comfort Duotech 85 CS	180	24V	2	850	900	4250-45746	75	80	140x105x130	450	1
37025-00010	Comfort Duotech 85 CS RS	180	24V	2	850	900	4250-45746	75	80	140x105x130	450	1



Fit



**BATTERIA
AL LITIO**

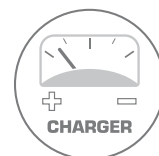
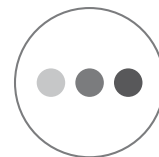

MAGGIORI
INFORMAZIONI



CARATTERISTICHE

- Adatta per piccole/medie superfici, per uso domestico e per ambienti commerciali (uffici, negozi, palestre)
- Design compatto per un facile utilizzo
- Senza cavo con batteria al litio (standard)
- Equipaggiata con motore di aspirazione
- Maniglia regolabile in altezza
- Struttura pieghevole per riporla ovunque facilmente
- Spazzola cilindrica rotante ad alta velocità
- Serbatoio soluzione e recupero removibili
- Luci a LED anteriori e sugli interruttori on/off e acqua
- Interruttori azionamento a pedale
- Facilità di pulizia spazzola e serbatoi acqua

DATI TECNICI

	Fit 35 B Li
codice	37024-00001
alimentazione	batteria Litio ioni tipo 25,2V/6400mAh
larghezza lavoro/squeegee	350/422 mm
resa oraria	1500 m ² /h
capacità serbatoio soluzione detergente	1,9 l
capacità serbatoio recupero stop/totale	1,50 l
tipo di avanzamento	Meccanico
giri motore/pressione spazzola	350
potenza motore spazzola	32 W
rumorosità dB (A)	<70
depressione/potenza motore aspirazione	500 mmH ₂ O/ 70 W
dimensioni (cm)/peso	44,7x42,2x115,9/11,3 Kg

PLUS



Piccola e maneggevole lavasciuga pavimenti per la pulizia quotidiana, pensata per il settore Ho.re. ca, le imprese di pulizia e per lo small business. Lava e si asciuga rapidamente risparmiando tempo e fatica. Tecnologia agli ioni di litio: sempre pronta all'uso, ricarica rapida, massima potenza.

Agile, compatta e versatile: facile pulizia negli spazi più stretti, adatta alla pulizia di tutti i tipi di pavimenti "duri". Maniglia ergonomica. Manico regolabile in altezza. Spazzole professionali per pulire lo sporco più ostinato.

Snodo del manico che permette di manovrare la mini lavapavimenti con estrema semplicità. Luce frontale a LED. Serbatoio soluzione detergente estraibile. Serbatoio acqua sporca estraibile facile da svuotare.

Pratico interruttore a pedale on/off. Asciugatura: lo squeegee e il potente motore di aspirazione garantiscono un'asciugatura istantanea del pavimento

DOTAZIONE STANDARD

 <ul style="list-style-type: none"> • 00080-04154 Spazzola PP 	 <ul style="list-style-type: none"> • 00005-02201 Lama anteriore squeegee • 00005-02202 Lama posteriore squeegee 	 <ul style="list-style-type: none"> • 00056-00081 Carica batteria spina UE 	 <ul style="list-style-type: none"> • 00055-00082 batteria LI-ION 	
---	---	--	--	--

OPTIONAL

 <ul style="list-style-type: none"> • 00056-00082 - Carica batteria UK • 00056-00083 - Carica batteria USA 				
---	--	--	--	--

Quick



Modello:
Quick 36B

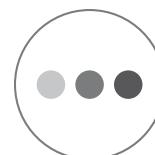

Modello:
Quick 36B Li

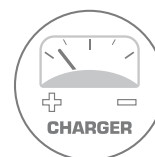

Modello:
Quick 36B



CARATTERISTICHE

- Ideale per la pulizia di piccoli ambienti quali: negozi, uffici, cucine, scuole, ospedali, bar, palestre, ristoranti e in generale per sostituire i normali sistemi di pulizia Manuali
- Flusso del detergente regolabile (start-stop automatico controllato da una elettrovalvola) a seconda del tipo di sporco e pavimento
- Sgancio rapido della spazzola
- Serbatoio di recupero estraibile
- Disponibile la versione a batteria (Quick 36B) con carica batterie integrato adattabile ad ogni tipo di batterie
- **Batteria Li-ion 12V inclusa** (Quick 36BLi)
- Leva sollevamento squeegee
- Manico ripiegabile con pannello di comandi
- Estrema accessibilità ed ispezionabilità dei componenti.

DATI TECNICI

	Quick 36E	Quick 36B	Quick 36B Li
codice	37004-00004	37004-00003	37004-00077
alimentazione	220/240 V - 50/60 Hz	12 V (batteria e caricabatteria inclusi)	12 V (Batteria al litio e caricabatteria inclusi)
larghezza lavoro/squeegee	360/460 mm	360/460 mm	360/460 mm
resa oraria	1260 m ² /h	1260 m ² /h	1260 m ² /h
capacità serbatoio soluzione detergente	11 l	11 l	11 l
capacità serbatoio recupero stop/totale	12-13 l	12-13 l	12-13 l
tipo di avanzamento	Meccanico	Meccanico	Meccanico
giri motore/pressione spazzola	130/25 kg	145/22 kg	130/18 kg
potenza motore spazzola	370 W	250 W	250 W
erogazione soluzione detergente	elettrovalvola	elettrovalvola	elettrovalvola
depressione/potenza motore aspirazione	850 mmH ₂ O/400 W	650 mmH ₂ O/180 W	650 mmH ₂ O/180 W
dimensioni (cm)/peso	120x43x97/49kg	120x43x97/57kg	120x43x97/42,5kg

PLUS



Manico reclinabile: si adatta alla statura di qualsiasi operatore e consente la perfetta pulizia anche su angoli a 90°. Coperture antiurto, pulizia semplice del serbatoio di recupero, ruote antitraccia.



Facile accesso agli organi meccanici (manutenzione facile e veloce di tutti i componenti), serbatoio di recupero asportabile senza l'ausilio di attrezzi.









Pannello di comandi analogico semplice ed intuitivo. Leva di comando per azionamento spazzola ed erogazione soluzione detergente. Interruttore generale ON/OFF, interruttore motore spazzola e aspirazione, interruttore attivazione elettrovalvola.







Tergipavimento parabolico, facile sostituzione delle lame in gomma. Il piatto spazzole oscillante e il tergipavimento garantiscono la giusta pressione di pulizia su qualsiasi tipo di pavimento.

DOTAZIONE STANDARD

 <ul style="list-style-type: none"> • 10002-08103 Spazzola PP Ø 360 mm - 14" 	 <ul style="list-style-type: none"> • 00005-02259 Lama anteriore squeegee L.537 mm - Th. 1,5 mm • 00005-02260 Lama posteriore squeegee L.590 mm - Th. 3,0 mm 	 <ul style="list-style-type: none"> • 1x 00055-00147 Batteria senza manutenzione 12V MFP 50 65Ah C20/50Ah C-5 solo per modello codice: 37004-00003 	 <ul style="list-style-type: none"> • 00056-00054 Caricabatteria a bordo 12V 8A solo per modello codice: 37004-00003 	 <ul style="list-style-type: none"> • 00058-00723 Cavo elettrico 1,5 mt per carica batterie solo per modello codice: 37004-00003
 <ul style="list-style-type: none"> • 1 x 00055-00145 Batteria al litio 12V 50Ah 705 Wh solo per modello codice: 37004-00077 	 <ul style="list-style-type: none"> • 00056-00073 Caricabatteria a bordo UY360 12V 20A 110-230V / 50/60Hz + 00058-02642 cavo di collegamento solo per modello codice: 37004-00077 			

OPTIONAL

 <ul style="list-style-type: none"> • 00055-00146 Batteria AGM 12V 55Ah solo per modello codice: 37004-00003 	 <ul style="list-style-type: none"> • 00056-00046 Caricabatteria rapido 	 <ul style="list-style-type: none"> • 00005-02257 Lama anteriore in poliuretano L.537 TH. 2 • 00005-02258 Lama posteriore in poliuretano L.590 TH. 2,5 	 <ul style="list-style-type: none"> • 10002-08104 Spazzola Tynex Ø 360 mm-14" • 10002-08105 Spazzola PP 0,3 Ø 360 mm-14" • 10002-08106 Spazzola PES Ø 360 mm-14" 	 <ul style="list-style-type: none"> • 10002-08107 Disco trascinatore EWU Ø 360mm-14"
 <ul style="list-style-type: none"> • 10001-09944 Disco abrasivo Ø 381 mm-15" - beige (5 pz.) • 10001-09945 Disco abrasivo Ø 381 mm-15" - verde (5 pz.) • 10001-09942 Disco abrasivo Ø 381 mm-15" - nero (5 pz.) 	 <ul style="list-style-type: none"> • 00058-02618 Prolunga cavo elettrico 15 m con presa Schuko (optional su modello 37004-00004) 			

Dart



Modello:
Dart 38B

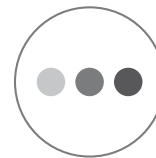

Modello:
Dart 38B Li

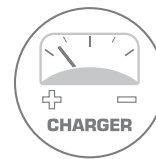

Modello:
Dart 38B



MAGGIORI
INFORMAZIONI



CARATTERISTICHE

- Ideale per la pulizia di piccoli ambienti quali: negozi, uffici, cucine, scuole, ospedali, bar, palestre, ristoranti e in generale per sostituire i normali sistemi di pulizia Manualei
- Sgancio rapido della spazzola
- Serbatoio di recupero estraibile
- Disponibile la versione a batteria (Dart 36B) con carica batterie integrato adattabile ad ogni tipo di batterie
- **Batteria Li-ion 12V inclusa** (Dart 36BLi)
- Leva sollevamento squeegee
- Impugnatura regolabile ed ergonomica, sistema di sicurezza presenza operatore, e comandi soft-touch, (modalità Eco-Energy e sistema automatico di sicurezza per basso livello di carica sui modelli a batteria)
- Indicatore livello acqua pulita
- Estrema accessibilità ed ispezionabilità dei componenti.

DATI TECNICI

	Dart 36E	Dart 36B	Dart 36B	Dart 38B Li
codice	37012-00031	37012-00032	37012-00033	37012-00049
alimentazione	220/240 V 50/60Hz	24V (Carica batterie incluso)	24V (batteria e caricabatteria inclusi)	24V (Batteria al litio e caricabatteria inclusi)
larghezza lavoro/squeegee	360/460 mm	360/460 mm	360/460 mm	380/460 mm
resa oraria	1260 m ² /h	1260 m ² /h	1260 m ² /h	1350 m ² /h
capacità serbatoio soluzione detergente	15 l	15 l	15 l	15 l
capacità serbatoio recupero stop/totale	16 l	16 l	16 l	16 l
tipo di avanzamento	Meccanico	Meccanico	Meccanico	Meccanico
giri motore/pressione spazzola	130/18 kg	160/27 kg	160/27 kg	160/27 kg
potenza motore spazzola	300 W	400 W	400 W	400 W
erogazione soluzione detergente	elettrovalvola	elettrovalvola	elettrovalvola	elettrovalvola
depressione/potenza motore aspirazione	850 mmH ₂ O/350 W	850 mmH ₂ O/270 W	850 mmH ₂ O/270 W	850 mmH ₂ O/270 W
dimensioni (cm)/peso	98x47x99/57 kg	98x47x99/46 kg	98x47x99/70 kg	98x47x99/63 kg

PLUS



Interruttore on/off che previene accensioni accidentali. Protezione contro sovraccarichi, eccessiva scarica della batteria (solo DC) e utilizzo accidentale. Impostazione Eco Energy per utilizzo prolungato e funzionamento estremamente silenzioso (solo modelli a batteria).



Ampia rotazione del tergilavaggio per una facile sostituzione della lama e un'asciugatura perfetta anche negli angoli. Semplice selezione ed erogazione automatica della soluzione detergente per risparmiare prodotti chimici e adattarsi alle diverse condizioni del pavimento.









Serbatoio di recupero e galleggiante facilmente accessibili, agevolando le operazioni di pulizia. Fermi macchina contenuti grazie alla facilità di manutenzione ed efficienza costruttiva. Ottima visibilità ed efficacia di pulizia sui bordi difficili da raggiungere su entrambi i lati della spazzola.









Forniscono più potenza, maggiore durata e tempi di ricarica molto più rapidi. Non risentono dell'effetto memoria e sono più leggere e con minori costi di manutenzione.

DOTAZIONE STANDARD

 <ul style="list-style-type: none"> • 10002-08145 Spazzola PP Ø 380 mm - 15" (38 B Li) • 10002-13271 Spazzola PP Ø 360 mm - 14" (36 B- 36 E) 	 <ul style="list-style-type: none"> • 00005-02259 Lama anteriore squeegee L.537 mm - Th. 1,5 mm • 00005-02296 Lama posteriore squeegee L.590 mm - Th. 3,0 mm 	 <ul style="list-style-type: none"> • 00056-00064 Caricabatteria a bordo 24V-5A solo per modello codice: 37012-00032 37012-00033 	 <ul style="list-style-type: none"> • 2x 00055-00098 AGM NP3312 12 V 33 Ah C20/28 Ah C5 (solo per modello codice: 37012-00033) 	
 <ul style="list-style-type: none"> • 00056-00076 Caricabatteria a bordo 29,4V 12A 110-230V 50/60Hz solo per modello codice: 37012-00049 	 <ul style="list-style-type: none"> • 1 x 00055-00144 Batteria al litio 12V 50Ah 705 Wh solo per modello codice: 37012-00049 			

OPTIONAL

 <ul style="list-style-type: none"> • 2x 00055-00098 AGM NP3312 12 V 33 Ah C20/28 Ah C5 	 <ul style="list-style-type: none"> • 00005-02257 Lama anteriore in poliuretano L.537 TH. 2 • 00005-02258 Lama posteriore in poliuretano L.590 TH. 2,5 	 <ul style="list-style-type: none"> • 10002-08104 Spazzola Tynex Ø 360 mm-14" • 10002-08105 Spazzola PP 0,3 Ø 360 mm-14" • 10002-08106 Spazzola PES Ø 360 mm-14" 	 <ul style="list-style-type: none"> • 10002-08146 Spazzola Tynex Ø 380 mm-15" • 10002-08147 Spazzola PP 0,3 Ø 380 mm-15" • 10002-08148 Spazzola PES Ø 380 mm - 15" 	 <ul style="list-style-type: none"> • 10002-08107 Disco trasciatore EWU Ø 360mm-14"
 <ul style="list-style-type: none"> • 10001-09944 Disco abrasivo Ø 381 mm-15" - beige (5 pz.) • 10001-09945 Disco abrasivo Ø 381 mm-15" - verde (5 pz.) • 10001-09942 Disco abrasivo Ø 381 mm-15" - nero (5 pz.) 	 <ul style="list-style-type: none"> • 00058-02618 Prolunga cavo elettrico 15 m con presa Schuko (optional su modello 37012-00031) 			

Dynamic



Modello:
Dynamic 45B

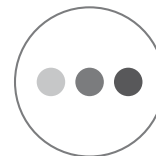

Modello:
Dynamic 45B Li



Modello:
Dynamic 45B



MAGGIORI
INFORMAZIONI



CARATTERISTICHE

- Ideale per la pulizia di pavimenti di piccole e medie dimensioni, fino a 1600 mq., specialmente se ingombri con persone o mobili, quali: centri benessere, ambulatori e ambienti medici in genere, palestre, negozi, officine, punti vendita in generale
- Sistema di aggancio/sgancio rapido della spazzola e spegnimento ritardato automatico
- Regolazione del flusso detergente con interruzione automatica dell'erogazione
- Struttura affusolata, spazzola sporgente da ambo i lati e copertura dello squeegee di 300°
- Serbatoio di recupero asportabile senza attrezzi con grande apertura di ispezione e tubo di scarico allungabile
- Impugnatura regolabile ed ergonomica, sistema di sicurezza presenza operatore, e comandi soft-touch, (modalità Eco-Energy e sistema automatico di sicurezza per basso livello di carica sui modelli a batteria)
- **Batteria Li-ion 12V inclusa** (Dynamic 45BLi)
- Ruote antitraccia di grande diametro e robusto sistema di direzione posteriore per facili spostamenti.

DATI TECNICI

	Dynamic 45E	Dynamic 45B	Dynamic 45B	Dynamic 45B Li
codice	37011-00051	37011-00052	37011-00053	37011-00079
alimentazione	230V-50Hz	24V (Carica batterie incluso)	24V (batteria e caricabatteria inclusi)	24V (Batteria al litio e caricabatteria inclusi)
larghezza lavoro/squeegee	450/540 mm	450/540 mm	450/540 mm	450/540 mm
resa oraria	1600 m ² /h	1600 m ² /h	1600 m ² /h	1600 m ² /h
capacità serbatoio soluzione detergente	30 l	30 l	30 l	30 l
capacità serbatoio recupero stop/totale	32-35 l	32-35 l	32-35 l	32-35 l
tipo di avanzamento	Meccanico	Meccanico	Meccanico	Meccanico
giri motore/pressione spazzola	145/32 kg	145/32 kg	145/32 kg	150/31 kg
potenza motore spazzola	300 W	400 W	400 W	400 W
erogazione soluzione detergente	elettrovalvola	elettrovalvola	elettrovalvola	elettrovalvola
depressione/potenza motore aspirazione	1200 mmH ₂ O/700 W	1200 mmH ₂ O/400 W	1200 mmH ₂ O/400 W	1200 mmH ₂ O/400 W
dimensioni (cm)/peso	117x58x99/66 kg	117x58x99/53 kg	117x58x99/94 kg	117x58x99/77,5 kg

PLUS



Interruttore on/off che previene accensioni accidentali. Protezione contro sovraccarichi, eccessiva scarica della batteria (solo modelli a batteria) e utilizzo accidentale. Impostazione Eco Energy per utilizzo prolungato e funzionamento estremamente silenzioso (solo modelli a batteria).



Caricabatterie a bordo facilmente accessibile (solo modelli a batteria, quando previsto), in posizione protetta da eventuali spruzzi. Il manico può essere facilmente regolato in altezza per maggiore comfort degli operatori anche in spazi ristretti.



Serbatoio di recupero e galleggiante facilmente accessibili, agevolando le operazioni di pulizia. Fermi macchina contenuti grazie alla facilità di manutenzione ed efficienza costruttiva. Ottima visibilità ed efficacia di pulizia sui bordi difficili da raggiungere su entrambi i lati della spazzola.









Forniscono più potenza, maggiore durata e tempi di ricarica molto più rapidi. Non risentono dell'effetto memoria e sono più leggere e con minori costi di manutenzione.

DOTAZIONE STANDARD

 <ul style="list-style-type: none"> • 10002-08117 Spazzola PP Ø 430 mm - 17" 	 <ul style="list-style-type: none"> • 00005-02276 Lama anteriore squeegee L 40 Th. 2,5 mm • 00005-02277 Lama posteriore squeegee L 40 Th. 3,0 mm 	 <ul style="list-style-type: none"> • 00056-00062 Caricabatteria a bordo 24V 10A (solo per modello codice: 37011-00052/37011-00053) 	 <ul style="list-style-type: none"> • 2 x 00055-00147 Batteria senza manutenzione 12V MFP 50 65Ah C20/50Ah C-5 solo per modello codice: 37011-00053 	
 <ul style="list-style-type: none"> • 00056-00076 Caricabatteria a bordo 29,4V 12A 110-230V 50/60Hz solo per modello codice: 37011-00079 	 <ul style="list-style-type: none"> • 1x 00055-00144 Batteria al litio 24V 30 Ah 700Wh solo per modello codice: 37011-00079 			

OPTIONAL

 <ul style="list-style-type: none"> • 2 x 00055-00146 Batteria AGM 12V 55Ah solo per modello codice: 37011-00053 	 <ul style="list-style-type: none"> • 00005-02278 Lama anteriore in poliuretano L.665 • 00005-02279 Lama posteriore in poliuretano L.775 	 <ul style="list-style-type: none"> • 10002-08118 Spazzola Tynex Ø 430 mm-17" • 10002-08119 Spazzola PP 0,3 Ø 430 mm-17" • 10002-08120 Spazzola PES Ø 430 mm - 17" 	 <ul style="list-style-type: none"> • 10002-13151 Disco trascinatore EWU Ø 430 mm-17" 	 <ul style="list-style-type: none"> • 10001-09913 Disco abrasivo Ø 430 mm-17" - beige (5 pz.) • 10001-09918 Disco abrasivo Ø 430 mm-17" - verde (5 pz.) • 10001-09923 Disco abrasivo Ø 430 mm-17" - nero (5 pz.)
 <ul style="list-style-type: none"> • 00058-02618 Prolunga cavo elettrico 15 m con presa Schuko (optional su modello 37011-00051) 	<ul style="list-style-type: none"> • 00055-00088 Batteria al litio 55 Ah 	<ul style="list-style-type: none"> • 00056-00093 Carica batteria CBH2D 24V 20A 		

Free Evo



Modello:
Free 50B

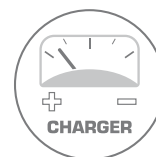
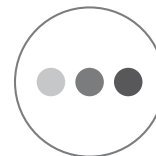

Modello:
Free 50B

MAGGIORI
INFORMAZIONI



CARATTERISTICHE

- Lavasciuga estremamente compatta adatta per la pulizia di aree di dimensioni contenute (fino a 1500 mq.) • Specialmente indicata per la pulizia di saloni auto, punti vendita, palestre, centri benessere • Pannello di controllo con sistema di sicurezza presenza operatore • Indicatore carica batterie con azione inibitoria progressiva sulle funzioni spazzola/aspirazione • Leva della soluzione detergente • Filtro soluzione detergente ed elettrovalvola. • Estrema accessibilità del compartimento batterie • Sistema di svuotamento rapido e serbatoio di recupero ispezionabile • Ruote antitraccia • Serbatoi in polietilene rotazionale, resistente agli urti e all'acido • Il serbatoio inferiore ha anche la funzione di scomparto per le batterie • Funzionamento silenzioso grazie alla posizione protetta del motore di aspirazione.

Altre versioni disponibili:

- 37031-00013 - Free Evo 50B con batterie e carica batterie
- 37031-00016 - Free Evo 50BT con batterie e carica batterie

DATI TECNICI

	Free Evo 50E	Free Evo 50B	Free Evo 50B	Free Evo 50BT	Free Evo 50BT
codice	37031-00003	37031-00104	37031-00001	37031-00105	37031-00002
alimentazione	230 V - 50 Hz	24V	24V (Carica batterie incluso)	24V	24V (Carica batterie incluso)
larghezza lavoro/squeegee	500/800 mm	500/800 mm	500/800 mm	500/800 mm	500/800 mm
resa oraria	2000 m ² /h	2000 m ² /h	2000 m ² /h	2000 m ² /h	2000 m ² /h
capacità serbatoio soluzione detergente	44 l	44 l	44 l	44 l	44 l
capacità serbatoio recupero stop/totale	50-60 l	50-60 l	50-60 l	50-60 l	50-60 l
tipo di avanzamento/potenza	Meccanico	Meccanico	Meccanico	automatico/150W	automatico/150W
giri motore/presione spazzola	145/20 kg	145/20 kg	145/20 kg	145/20 kg	145/20 kg
potenza motore spazzola	550W	550W	550W	550W	550W
erogazione soluzione detergente	elettrovalvola	elettrovalvola	elettrovalvola	elettrovalvola	elettrovalvola
depressione/potenza motore aspirazione	1700 mmH ₂ O/800W	1280 mmH ₂ O/400W	1280 mmH ₂ O/400W	1280 mmH ₂ O/400W	1280 mmH ₂ O/400W
dimensioni (cm)/peso	116x46x98/95 kg	116x51x98/62 kg	116x51x98/63 kg	116x51x98/66 kg	116x51x98/67 kg

PLUS



Potente motoriduttore; piatto spazzole in metallo con paraspruzzi/paracolpi in plastica integrato.



L'erogazione della soluzione detergente è controllata da un'elettrovalvola. L'attivazione dell'elettrovalvola è azionata da una leva di controllo che impedisce l'erogazione della soluzione detergente quando la spazzola è inattiva durante le interruzioni dell'attività.



Tergipavimento rinnovato con nuovo sistema di regolazione della pressione. Aggancio del terqipavimento facile e veloce attraverso due grandi manopole ergonomiche; il terqipavimento si sgancia senza danneggiamenti in caso di urto accidentale.





Comandi facili ed intuitivi. L'erogazione della soluzione detergente è facilmente controllabile tramite la leva meccanica posta sul pannello di controllo. Filtro a rete ispezionabile per intrappolare eventuali corpi solidi presenti nella soluzione detergente.









Upgrade da batteria a *Batteria litio ioni*

- 1x 00055-00088 Batteria al litio 55 Ah
- 1x 00056-00093 Carica batteria CBH2D 24V 20A
- 2x 00078-00231 Strisce di chiusura in velcro
- 1x 00058-03383 Cavo prolunga elettrico per collegamento Batteria-Carica Batteria 8 m
- 1x 10002-09736 zavorra

DOTAZIONE STANDARD

 <ul style="list-style-type: none"> • 10002-08127 Spazzola PP Ø 483 mm - 19" 	 <ul style="list-style-type: none"> • 00005-02298 Lama anteriore squeegee L.830 mm 40 Th. 2.5 mm • 00005-02297 Lama posteriore squeegee L.870 mm 40 Th. 3 mm 	 <ul style="list-style-type: none"> • 00056-00038 Caricabatteria a bordo 24V 10A solo per modello codice: 37031-00001/37031-00002 37031-00013/37031-00016 	 <ul style="list-style-type: none"> • 2 x 00055-00151 Batteria senza manutenzione 12V 75Ah BT DC 5.5 solo per modello codice: 37031-00013/37031-00016 	
--	---	---	---	--

OPTIONAL

 <ul style="list-style-type: none"> • 2 x 00055-00149 Batteria tubolare Pb-acido 12V 118Ah C5 	 <ul style="list-style-type: none"> • 2 x 00055-00130 Batteria GEL 12 MFP 105 12V 105Ah C5 	 <ul style="list-style-type: none"> • 00005-02268 Lama anteriore in poliuretano L.830 TH. 3 • 00005-02267 Lama posteriore in poliuretano L.870 TH. 4 	 <ul style="list-style-type: none"> • 10002-08128 Spazzola Tynex Ø 483 mm-19" • 10002-08129 Spazzola PP 0,3 Ø 483 mm-19" • 10002-08130 Spazzola PES Ø 483 mm - 19" 	 <ul style="list-style-type: none"> • 10002-08131 Disco trascinatore EWU Ø 483 mm-19"
 <ul style="list-style-type: none"> • 10001-09914 Disco abrasivo Ø 483 mm-19" - beige (5 pz.) • 10001-09919 Disco abrasivo Ø 483 mm-19" - verde (5 pz.) • 10001-09924 Disco abrasivo Ø 483 mm-19" - nero (5 pz.) 	 <ul style="list-style-type: none"> • 00058-02618 Prolunga cavo elettrico 15 m con presa Schuko (optional su modello 37031-00003) 			

Moving 55E/55BMAGGIORI
INFORMAZIONI**CARATTERISTICHE**

- Lavasciuga pavimenti molto compatta adatta a lavorare per la pulizia di manutenzione di aree di limitate dimensioni
- Ideale per la pulizia di autofficine, punti vendita, palestra, sanità
- Pannello di controllo con sistema di sicurezza presenza operatore
- Indicatore del livello batteria con interruttore spazzola e aspirazione e trazione (modelli a batteria)
- Filtro soluzione/acqua ed elettrovalvola
- Facile accesso al vano batterie per una facile pulizia
- Scarico rapido e facilmente ispezionabile del serbatoio di recupero
- Ruote antiraccia
- Serbatoi in polietilene, resistenti agli urti e agli acidi
- Il serbatoio inferiore ospita il vano batterie
- Serbatoio soluzione facile da riempire grazie all'apposito tubo fornito di serie che può essere collegato direttamente alla rete idrica
- Funzionamento silenzioso grazie al posizionamento protetto del motore di aspirazione
- Possibilità di montare batterie al Li-ion
- A richiesta come optional accessorio per aggancio scope e mop
- Kit serbatoio dosaggio detergente (opzionale)
- Nuovo fulcro e nuova leva per la regolazione dei tergi pavimento
- Livello di regolazione della soluzione detergente
- Nuovo pannello di controllo con quadro elettrico con Fleet Management System (solo su richiesta)

DATI TECNICI

	Moving 55E	Moving 55B	Moving 55B	Moving 55B
codice	37033-00002	37033-00003	37033-00004	37033-00005
alimentazione	230 V - 50 Hz	24 V	24 V (Carica batterie incluso)	24 V (Batteria e caricabatteria inclusi)
larghezza lavoro/squeegee	550/800 mm	550/800 mm	550/800 mm	550/800 mm
resa oraria	2200 m ² /h	2200 m ² /h	2200 m ² /h	2200 m ² /h
capacità serbatoio soluzione detergente	55 l	55 l	55 l	55 l
capacità serbatoio recupero stop/totale	60 l	60 l	60 l	60 l
tipo di avanzamento/potenza	Meccanico	Meccanico	Meccanico	Meccanico
giri motore/pressione spazzola	165/22 kg	150/22 kg	150/22 kg	150/22 kg
potenza motore spazzola	550W	550W	550W	550W
erogazione soluzione detergente	elettrovalvola	elettrovalvola	elettrovalvola	elettrovalvola
depressione/potenza motore aspirazione	1700 mmH ₂ O/800W	1280 mmH ₂ O/400W	1280 mmH ₂ O/400W	1280 mmH ₂ O/400W
dimensioni (cm)/peso	127x65x102/74 kg	127x65x102/74 kg	127x65x102/75 kg	127x65x102/130 kg

PLUS



Serbatoio soluzione in polietilene, stampato in rotazionale, di grandi dimensioni e facilmente ispezionabile, resistente agli urti e agli acidi



Indicatore del livello del serbatoio soluzione



Sensore elettromeccanico per segnalazione del livello dell'acqua di recupero

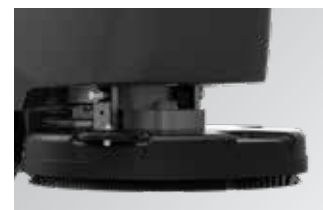

Robusto piatto portaspazzole in alluminio con aggancio e sgancio spazzola



Upgrade Moving da batteria a **Batteria litio ioni**

- 1x 00055-00088 Batteria al litio 55 Ah
- 1x 00056-00093 Carica batteria CBH2D 24V 20A
- 2x 00078-00231 Strisce di chiusura in velcro
- 1x 00058-03383 Cavo prolunga elettrico per collegamento Batteria-Carica Batteria 8 m
- 1x 10002-09736 zavorra

DOTAZIONE STANDARD

<ul style="list-style-type: none"> • 10002-14574 Spazzola PP Ø 533 mm - 21" 	<ul style="list-style-type: none"> • 00005-02282 Lama posteriore squeegee L.900 mm 40 Th. 3 mm • 00005-02283 Lama anteriore squeegee L.860 mm 33 Th. 2 mm 	<ul style="list-style-type: none"> • 00056-00062 Caricabatteria a bordo 24V 10A solo per modello codice: 37033-00004/37033-00005) 	<ul style="list-style-type: none"> • 2 x 00055-00151 Batteria senza manutenzione 12V 75Ah BT DC 5.5 solo per modello codice: 37033-00005 	<ul style="list-style-type: none"> • Tubo di rabbocco
--	---	--	---	--

OPTIONAL

<ul style="list-style-type: none"> • 2 x 00055-00149 Batteria tubolare Pb-acido 12V 118Ah C5 	<ul style="list-style-type: none"> • 2 x 00055-00130 Batteria GEL 12 MFP 105 12V 105Ah C5 	<ul style="list-style-type: none"> • 2x 00055-00088 Batteria Li-ion 25,6V 55Ah 1382Wh 	<ul style="list-style-type: none"> • 1x 00056-00093 Carica batteria 24V 20A 	<ul style="list-style-type: none"> • 00005-02284 Lama posteriore in poliuretano L.900 TH. 3 • 00005-02285 Lama anteriore in poliuretano L.860 TH. 2
<ul style="list-style-type: none"> • 10002-14572 Spazzola Tynex Ø 533 mm-21" • 10002-14571 Spazzola PP 03 Ø 533 mm-21" • 10002-14573 Spazzola PES Ø 533 mm-21" 	<ul style="list-style-type: none"> • 10002-14570 Disco trascinateur EWU Ø 505 mm-20" 	<ul style="list-style-type: none"> • Sistema di riempimento a galleggiante con acquastop 	<ul style="list-style-type: none"> • 10001-12852 kit ganci porta accessori 	

Moving 55BTMAGGIORI
INFORMAZIONI**CARATTERISTICHE**

• Lavasciuga pavimenti molto compatta adatta a lavorare per la pulizia di manutenzione di aree di limitate dimensioni • Ideale per la pulizia di autofficine, punti vendita, palestra, sanità • Pannello di controllo con sistema di sicurezza presenza operatore • Indicatore del livello batteria con interruttore spazzola e aspirazione e trazione (modelli a batteria) • Filtro soluzione/acqua ed elettrovalvola • Facile accesso al vano batterie per una facile pulizia • Scarico rapido e facilmente ispezionabile del serbatoio di recupero • Ruote antitraccia • Serbatoi in polietilene, resistenti agli urti e agli acidi • Il serbatoio inferiore ospita il vano batterie • Serbatoio soluzione facile da riempire grazie all'apposito tubo fornito di serie che può essere collegato direttamente alla rete idrica • Funzionamento silenzioso grazie al posizionamento protetto del motore di aspirazione • Possibilità di montare batterie al Li-ion • Velocità regolabile su 4 livelli dal pannello di comandi • A richiesta come optional accessorio per aggancio scope e mop • Kit serbatoio dosaggio detergente (opzionale) • Nuovo fulcro e nuova leva per la regolazione dei tergi pavimento • Livello di regolazione della soluzione detergente • Nuovo pannello di controllo con quadro elettrico con Fleet Management System (solo su richiesta)

Disponibile versione con batteria al litio e caricabatteria inclusi: Moving 55BT Li cod. 37033-00009

DATI TECNICI

	Moving 55BT	Moving 55BT	Moving 55BT	Moving 55BT
codice	37033-00001	37033-00006	37033-00007	37033-00008
alimentazione	24 V	24 V (Carica batterie incluso)	24 V (Batteria e caricabatteria inclusi)	24 V (Batteria e caricabatteria inclusi)
larghezza lavoro/squeegee	550/800 mm	550/800 mm	550/800 mm	550/800 mm
resa oraria	2200 m ² /h	2200 m ² /h	2200 m ² /h	2200 m ² /h
capacità serbatoio soluzione detergente	55 l	55 l	55 l	55 l
capacità serbatoio recupero stop/totale	60 l	60 l	60 l	60 l
tipo di avanzamento/potenza	automatico/180W	automatico/180W	automatico/180W	automatico/180W
giri motore/pressione spazzola	150/22 kg	150/22 kg	150/22 kg	150/22 kg
potenza motore spazzola	550W	550W	550W	550W
erogazione soluzione detergente	elettrovalvola	elettrovalvola	elettrovalvola	elettrovalvola + kit di dosaggio
depressione/potenza motore aspirazione	1280 mmH ₂ O/400W	1280 mmH ₂ O/400W	1280 mmH ₂ O/400W	1280 mmH ₂ O/400W
dimensioni (cm)/peso	127x65x102/83 kg	127x65x102/84 kg	127x65x102/139 kg	127x65x102/139 kg

PLUS



Trazione anteriore dotata di retromarcia per facilitare gli spostamenti



Serbatoio soluzione in polietilene, stampato in rotazionale, di grandi dimensioni e facilmente ispezionabile, resistente agli urti e agli acidi



Indicatore del livello del serbatoio soluzione



Kit serbatoio dosaggio detergente (opzionale) di serie sul modello codice 37033-00008 Moving 55BT e sul modello codice 37033-00009 Moving 55BT Li











Upgrade Moving da batteria a *Batteria litio ioni*

- 1x 00055-00088 Batteria al litio 55 Ah • 1x 00056-00093 Carica batteria CBH2D 24V 20A • 2x 00078-00231 Strisce di chiusura in velcro • 1x 00058-03383 Cavo prolunga elettrico per collegamento Batteria-Carica Batteria 8 m • 1x 10002-09736 zavorra

DOTAZIONE STANDARD

 <ul style="list-style-type: none"> • 10002-14574 Spazzola PP Ø 533 mm - 21" 	 <ul style="list-style-type: none"> • 00005-02282 Lama posteriore squeegee L.900 mm 40 Th. 3 mm • 00005-02283 Lama anteriore squeegee L.860 mm 33 Th. 2 mm 	 <ul style="list-style-type: none"> • 00056-00062 Caricabatteria a bordo 24V 10A solo per modello codice: 37033-00006/37033-00007/37033-00008) 	 <ul style="list-style-type: none"> • 2 x 00055-00151 Batteria senza manutenzione 12V 75Ah BT DC 5.5 solo per modello codice: 37033-00007/37033-00008 	 <ul style="list-style-type: none"> • Tubo di rabbocco
--	---	--	---	--

OPTIONAL

 <ul style="list-style-type: none"> • 2 x 00055-00149 Batteria tubolare Pb-acido 12V 118Ah C5 	 <ul style="list-style-type: none"> • 2 x 00055-00130 Batteria GEL 12 MFP 105 12V 105Ah C5 	 <ul style="list-style-type: none"> • 2x 00055-00088 Batteria Li-ion 25,6V 55Ah 1382Wh 	 <ul style="list-style-type: none"> • 1x 00056-00093 Carica batteria 24V 20A 	 <ul style="list-style-type: none"> • 00005-02284 Lama posteriore in poliuretano L.900 TH. 3 • 00005-02285 Lama anteriore in poliuretano L.860 TH. 2
 <ul style="list-style-type: none"> • 10002-14572 Spazzola Tynex Ø 533 mm-21" • 10002-14571 Spazzola PP 03 Ø 533 mm-21" • 10002-14573 Spazzola PES Ø 533 mm-21" 	 <ul style="list-style-type: none"> • 10002-14570 Disco trascinateore EWU Ø 505 mm-20" 	 <ul style="list-style-type: none"> • Sistema di riempimento a galleggiante con acquastop 	 <ul style="list-style-type: none"> • 10001-12852 kit ganci porta accessori 	

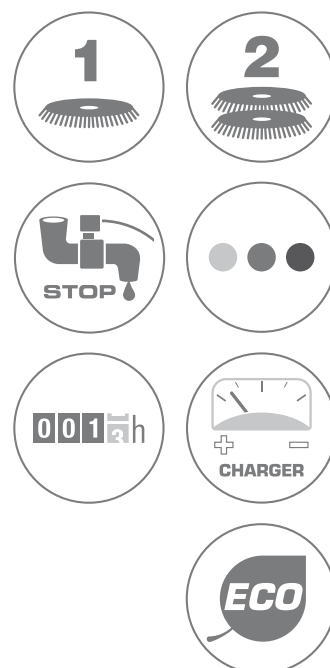
Next EvoMAGGIORI
INFORMAZIONI**CARATTERISTICHE**

- Progettata per il mantenimento e la pulizia profonda di aree estese (fino a 1700 mq.)
- Specialmente indicata per la pulizia di saloni auto, punti vendita, palestre, centri benessere
- Pannello comandi di utilizzo semplice ed intuitivo
- Contatore
- Sistema di sollevamento automatico del piatto spazzole (solo mod. 66 BTA)
- Filtro soluzione detergente ed elettrovalvola
- Serbatoio di recupero completamente accessibile
- Sistema di dosaggio automatico del detergente
- Ruote di trazione di ampio diametro
- Leva di comando presenza uomo.

DATI TECNICI

	Next Evo 55BT	Next Evo 66BTA
codice	37027-00089	37027-00090
alimentazione	24V (Carica batterie incluso)	24V (Carica batterie incluso)
larghezza lavoro/squeegee	550/800 mm	660/800 mm
resa oraria	2200 m ² /h	2640 m ² /h
capacità serbatoio soluzione detergente	55 l	55 l
capacità serbatoio recupero stop/totale	55-65 l	55-65 l
tipo di avanzamento/potenza	automatico/200W	automatico/200W
giri motore/pressione spazzole	165/30 kg	175/33 kg
potenza motore spazzola	550 W	2 x 400 W
erogazione soluzione detergente	elettrovalvola	elettrovalvola
depressione/potenza motore aspirazione	1200 mmH ₂ O/400 W	1200 mmH ₂ O/400 W
dimensioni (cm)/peso	128x71x106/106 kg	128x71x106/110 kg

PLUS



Pannello comandi analogico semplice ed intuitivo. Leva di comando per azionamento spazzola ed erogazione soluzione detergente. Interruttore ON/OFF ed interruttore a chiave per esclusione batterie, interruttore motore spazzola e aspirazione, sistema di regolazione detergente.



Dispositivo di regolazione del detergente. Tubo di scarico del serbatoio di recupero con regolazione di flusso. Sistema automatico per il sollevamento spazzole (solo modello 66BTA).



Sistema automatico di dosaggio detergente (solo per modello codice: 37027-00089/37027-00090) Accesso rapido al serbatoio di recupero con ispezione visiva. Facile accesso e semplice manutenzione dei componenti senza l'ausilio di attrezzi.

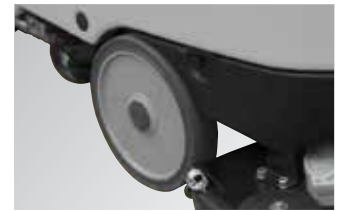

Ruote di ampio diametro per una migliore maneggevolezza del prodotto. Carrello batterie per sostituzione rapida e semplice delle batterie (solo per modello codice: 37027-00089/37027-00090)

DOTAZIONE STANDARD

 <p>Next Evo 55 • 10002-08132 Spazzola PP Ø 533 mm - 21"</p>	 <p>Next Evo 66 • 2 x 10002-08102 Spazzola PP Ø 330 mm - 13"</p>	 <ul style="list-style-type: none"> • 00005-02283 Lama anteriore squeegee L.860 mm 33 Th. 4 mm • 00005-02282 Lama posteriore squeegee L.900 mm 40 Th. 4 mm 	 <ul style="list-style-type: none"> • 00056-00052 Caricabatteria a bordo 24V 12A solo per modello codice: 37027-00089/ 37027-00090 	
--	--	---	--	--

OPTIONAL

 <ul style="list-style-type: none"> • 2 x 00055-00149 Batteria tubulare Pb-acido 12V 118Ah C5 	 <ul style="list-style-type: none"> • 2 x 00055-00130 Batteria GEL 12 MFP 105 12V 105Ah C5 	 <ul style="list-style-type: none"> • 00056-00065 Carica batteria 24V 13A 220-240/50-60 	 <ul style="list-style-type: none"> • 00005-02285 Lama anteriore in poliuretano L.860 TH. 2 • 00005-02284 Lama posteriore in poliuretano L.900 TH. 3 	 <ul style="list-style-type: none"> • 10002-08133 Spazzola Tynex Ø 533 mm-21" • 2x 10002-08098 Spazzola Tynex Ø 330 mm-13"
 <ul style="list-style-type: none"> • 10002-08134 Spazzola PP Ø 533 mm-21" • 2x 10002-08099 Spazzola PP 0,3 Ø 330 mm-13" 2x 	 <ul style="list-style-type: none"> • 10002-08135 Spazzola PES Ø 533 mm-21" • 2x 10002-08100 Spazzola PES Ø 330 mm-13" 2x 	 <ul style="list-style-type: none"> • 10002-08136 Disco trascinatore EWU Ø 533mm-21" • 2x 10002-08101 Disco trascinatore EWU Ø 330mm-13" 	 <p>(kit 5 pz)</p> <ul style="list-style-type: none"> • 10001-09915 - Ø 533 mm-21"- beige • 10001-09920 - Ø 533 mm-21"- verde • 10001-09925 - Ø 533 mm-21"- nero 	 <p>(kit 5 pz)</p> <ul style="list-style-type: none"> • 10001-09911 - Ø 340 mm-13"- beige • 10001-09916 - Ø 340 mm-13"- verde • 10001-09921 - Ø 340 mm-13"- nero

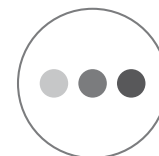
Easy-RMAGGIORI
INFORMAZIONI**CARATTERISTICHE**

• Progettata per il mantenimento e la pulizia profonda di aree estese (fino a 2200 mq.) • Pannello comandi di utilizzo semplice ed intuitivo: impostazione velocità di avanzamento, selettori lavaggio e aspirazione, indicatore livello batterie, indicatore senso di marcia, chiave di accensione • Ampia impugnatura con leva di comando trazione nei due sensi di marcia • Piatto spazzole autolivellante • Coperchio asportabile senza attrezzi e provvisto di sistema di chiusura • Motore aspirazione e filtro ispezionabili facilmente e senza l'ausilio di utensili • Serbatoio soluzione detergente con ampia apertura protetta da un tappo ad avvitamento rapido • Freno di stazionamento posto direttamente sulla ruota • Ruote antitraccia • Regolazione dello squeegee semplice e Manuale • Contatore ed elettrovalvola.

DATI TECNICI

	Easy-R 55BT	Easy-R 66BT
codice	37002-00093	37002-00101
alimentazione	24V	24V
larghezza lavoro/squeegee	550/800 mm	660/800 mm
resa oraria	2475 m ² /h	2970 m ² /h
capacità serbatoio soluzione detergente	67 l	67 l
capacità serbatoio recupero stop/totale	75-95 l	75-95 l
tipo di avanzamento/potenza	automatico/200W	automatico/200W
giri motore/pressione spazzole	150/45 kg	150/24 kg
potenza motore spazzola	600 W	600 W
erogazione soluzione detergente	elettrovalvola	elettrovalvola
depressione/potenza motore aspirazione	1280 mmH ₂ O/450W	1280 mmH ₂ O/450W
dimensioni (cm)/peso	135x56x102/100 kg	135x56x102/93 kg

PLUS



Pannello comandi intuitivo. Selettori di regolazione della velocità. Interruttore generale ON/OFF e interruttore a chiave, interruttore spazzola e aspirazione. Disgiuntore termico per proteggere il motore aspirazione e motore spazzole, indicatore livello batteria, contatore.



Facile accesso al vano batteria e motore aspirazione senza l'utilizzo di strumenti. Ampia capacità del serbatoio, ai vertici della categoria (67 l). 2 batterie x 12V - 118 Ah C5 per garantire una lunga autonomia di lavoro, fino a 3 ore.





Leva di controllo per attivazione spazzola e flusso soluzione detergente. Tubo di scarico del serbatoio di recupero. Spina caricabatteria ad innesto rapido.



Resistente piatto spazzole monoblocco in acciaio da 1.5 mm per impieghi gravosi. Grande pressione sul pavimento per una pulizia profonda anche sullo sporco più ostinato. Sistema autolivellante. Elettrovalvola per interruzione dell'erogazione del detergente durante le interruzioni delle fasi di lavoro.

DOTAZIONE STANDARD

 <p>Easy-R 55BT • 2 x 10002-08092 Spazzola PP Ø 275 mm - 10"</p>	 <p>Easy-R 66BT • 2 x 10002-08097 Spazzola PP Ø 330 mm - 13"</p>	 <ul style="list-style-type: none"> • 00005-02298 Lama anteriore squeegee L.830 mm 40 Th. 2.5 mm • 00005-02297 Lama posteriore squeegee L.870 mm 40 Th. 3 mm 		
--	--	---	--	--

OPTIONAL

 <ul style="list-style-type: none"> • 2 x 00055-00149 Batteria tubulare Pb-acido 12V 118Ah C5 	 <ul style="list-style-type: none"> • 2 x 00055-00130 Batteria GEL 12 MFP 105 12V 105Ah C5 	 <ul style="list-style-type: none"> • 00056-00065 Carica batteria 24V 13A 220-240/50-60 	 <ul style="list-style-type: none"> • 10001-08511 Caricabatteria a bordo kit - 24V - 12A 	 <ul style="list-style-type: none"> • 00005-02268 Lama anteriore in poliuretano L.830 TH. 3 • 00005-02267 Lama posteriore in poliuretano L.870 TH. 4
 <ul style="list-style-type: none"> • 2x 10002-08093 Spazzola Tynex Ø 275 mm-10" • 2x 10002-08094 Spazzola PP 0,3 Ø 275 mm-10" • 2x 10002-08095 Spazzola PES Ø 275 mm-10" 	 <ul style="list-style-type: none"> • 2x 10002-08098 Spazzola Tynex Ø 330 mm-13" • 2x 10002-08099 Spazzola PP 0,3 Ø 330 mm-13" • 2x 10002-08100 Spazzola PES Ø 330 mm-13" 	 <ul style="list-style-type: none"> • 2x 10002-08096 Disco trascinatore EWU Ø 275mm-10" • 2x 10002-08101 Disco trascinatore EWU Ø 330mm-13" 	 <p>(kit 5 pz)</p> <ul style="list-style-type: none"> • 10001-09927 - Ø 280 mm-11"- beige • 10001-09928 - Ø 280 mm-11"- verde • 10001-09929 - Ø 280 mm-11"- nero 	 <p>(kit 5 pz)</p> <ul style="list-style-type: none"> • 10001-09911 - Ø 340 mm-13"- beige • 10001-09916 - Ø 340 mm-13"- verde • 10001-09921 - Ø 340 mm-13"- nero

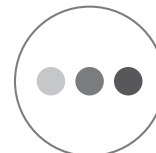
Midi-RMAGGIORI
INFORMAZIONI**CARATTERISTICHE**

- Ideale per il mantenimento e la pulizia profonda di aree estese (fino a 2600 mq.) • Pannello comandi di utilizzo semplice ed intuitivo: impostazione velocità di avanzamento, selettori lavaggio e aspirazione, indicatore livello batterie, indicatore senso di marcia, chiave di accensione • Ampia impugnatura con leva di comando trazione nei due sensi di marcia • Piatto spazzole autolivellante • Coperchio asportabile senza attrezzi e provvisto di sistema di chiusura • Motore aspirazione e filtro ispezionabili facilmente e senza l'ausilio di utensili • Filtro soluzione detergente • Serbatoio soluzione detergente con ampia apertura protetta da un tappo ad avvitamento rapido.

DATI TECNICI

	Midi-R 75BT
codice	37003-00010
alimentazione	24V
larghezza lavoro/squeegee	750/900 mm
resa oraria	4275 m ² /h
capacità serbatoio soluzione detergente	88 l
capacità serbatoio recupero stop/totale	91-95 l
tipo di avanzamento tipo/potenza	automatico/300 W
giri motore/pressione spazzole	150 - 48,5 kg
potenza motore spazzola	1000 W
erogazione soluzione detergente	elettrovalvola
depressione/potenza motore aspirazione	1733 mmH ₂ O/550 W
dimensioni (cm)/peso	133x73x117/150 kg

PLUS



Accesso rapido al vano batteria e motore aspirazione senza l'ausilio di strumenti. Serbatoi in polietilene antiurto e antiacido di grande capacità (88 l) che evitano frequenti soste per il riempimento. 4 batterie x 6 V -180 Ah C5 che garantiscono un'autonomia di lavoro continuativa fino a 4-5 ore.



La velocità regolabile assicura un'elevata precisione di pulizia nelle aree particolarmente ingombre. La facilità di utilizzo del pannello comandi riduce il tempo di formazione degli operatori. Il disgiuntore termico di sicurezza previene problemi al motore in caso di surriscaldamento dovuto ad uso improprio da parte dell'operatore.



Il resistente tergipavimento a V garantisce una perfetta asciugatura su ogni tipo di pavimento, anche con fughe larghe. Le ruote antitraccia evitano segni dopo l'asciugatura. Completamente adattabile a qualsiasi superficie.











Robuste leve di controllo meccaniche per uso intensivo. Tubo di scarico di grandi dimensioni per uno svuotamento rapido e una migliore pulizia del serbatoio di recupero. Attacco rapido per caricabatteria.

DOTAZIONE STANDARD

 <ul style="list-style-type: none"> • 2 x 10002-08108 Spazzola PP Ø 360 mm - 14" 	 <ul style="list-style-type: none"> • 00005-02240 Lama anteriore squeegee L.925 mm 40 Th. 3 mm • 00005-02237 Lama posteriore squeegee L.1015 mm 30 Th. 4 mm 			
--	--	--	--	--

OPTIONAL

 <ul style="list-style-type: none"> • 4 x 00055-00013 Batteria tubulare Pb-acido 6V 180Ah C20 + 2 x 10002-07046 cavo di collegamento batterie 	 <ul style="list-style-type: none"> • 4 x 00055-00142 Batteria GEL 6 MFP 180 6V 180Ah C5 + 2 x 10002-07046 cavo di collegamento batterie 	 <ul style="list-style-type: none"> • 00056-00067 Carica batteria 24V 30A 115-240/50-60 Cavo di collegamento batterie 00056-00067 SB50-SB80: 10002-08044 	 <ul style="list-style-type: none"> • 10001-08512 Caricabatteria a bordo kit - 24V - 25A 	 <ul style="list-style-type: none"> • 00005-02253 Lama anteriore in poliuretano L.925 TH.3 Sh.40 • 00005-02252 Lama posteriore in poliuretano L.1015 TH.4 Sh.40
 <ul style="list-style-type: none"> • 2x 10002-08109 Spazzola Tynex Ø 360 mm-14" • 2x 10002-08110 Spazzola PP 0,3 Ø 360 mm-14" • 2x 10002-08111 Spazzola PES Ø 360 mm - 14" 	 <ul style="list-style-type: none"> • 2x 10002-08107 Disco trascinatore EWU Ø 360 mm-14" 	 <p>(kit 5 pz)</p> <ul style="list-style-type: none"> • 10001-09944 - Ø 380 mm-15"- beige • 10001-09945 - Ø 380 mm-15"- verde • 10001-09942 - Ø 380 mm-15"- nero 		

Comfort XXS

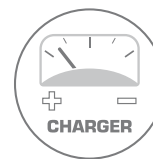
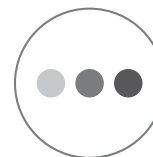

Modello:
37010-00053

Modello:
37010-00053
37010-00060

MAGGIORI
INFORMAZIONI



CARATTERISTICHE

- Progettata per il mantenimento e la pulizia profonda di aree estese (fino a 3200 mq.) con una riduzione consistente dei costi di pulizia
- Dimensioni ultra compatte e grande maneggevolezza al pari di una lavasciuga uomo a terra, ideale per la pulizia di manutenzione
- 32 kg. di pressione costante sulle spazzole
- Doppia spazzola controrotante (66 cm di pista di lavoro) per una maggior stabilità e una pressione costante
- Grande autonomia (fino a 4.5h) grazie alla possibilità di montare 4 batterie da 6V 240Ah e alla trazione posteriore
- Ampia capacità di carico dei serbatoi (85 l reali), che determina un ridotto numero di soste e l'utilizzo massimo della carica delle batterie per l'effettiva operatività della macchina
- Volante ergonomico di nuova concezione con comandi e display digitale facile e intuitivo
- Ampio oblò di ispezione serbatoio di recupero per la pulizia e per le operazioni di manutenzione ordinaria
- Facile accesso ai componenti elettrici
- Sistema automatico che interrompe il movimento delle spazzole e il flusso del detergente quando la macchina è ferma
- Piatto spazzole autolivellante
- **Sistema automatico di dosaggio detergente.**

DATI TECNICI

	Comfort XXS 66 BT	Comfort XXS 66 BT	Comfort XXS 66 BT
codice	37010-00052	37010-00060	37010-00053
alimentazione	24V	24V (Carica batterie incluso)	24V (batterie e caricabatterie inclusi)
larghezza lavoro/squeegee	660/855 mm	660/855 mm	660/855 mm
resa oraria	3250 m ² /h	3250 m ² /h	3250 m ² /h
capacità serbatoio soluzione detergente	80 l	80 l	80 l
capacità serbatoio recupero stop/totale	80-85 l	80-85 l	80-85 l
tipo di avanzamento/potenza	motoruota posteriore/400 W	motoruota posteriore/400 W	motoruota posteriore/400 W
giri motore/pressione spazzole	170/32 kg	170/32 kg	170/32 kg
potenza motore spazzola	2 X 400 W	2 X 400 W	2 X 400 W
pendenza max. superabile - vuota/piena	13%/10%	13%/10%	13%/10%
depressione/potenza motore aspirazione	1300 mmH ₂ O/400 W	1300 mmH ₂ O/400 W	1300 mmH ₂ O/400 W
dimensioni (cm)/peso	123x63x121/139 kg	123x63x121/142 kg	123x63x121/217 kg

PLUS



Grande autonomia di lavoro grazie alla possibilità di utilizzare 4 batterie 6 V 180 Ah che garantiscono un funzionamento in continuo. Possibilità di utilizzare anche 2 batterie 12V. Minore consumo della batteria grazie alla trazione posteriore. Serbatoio di grande capacità in polietilene antiurto e anticiduro (carico effettivo 85 l.) che evitano soste frequenti per il riempimento.



Pannello comandi intuitivo. Volante con comandi e display digitali. Leva di sollevamento tergipavimento e piatto spazzole meccanica e semplice da usare: riduce i costi di manutenzione e minimizza i tempi di formazione per gli utenti. Gruppo lavante a doppia spazzola con piatto spazzola in acciaio che applica un'elevata pressione (32 Kg.) sul pavimento consentendo la rimozione in profondità di qualsiasi tipo di sporco.



La soluzione detergente è purificata da un filtro esterno facilmente accessibile, che trattiene eventuali impurità, proteggendo così l'elettrovalvola. Il facile accesso a tutti i componenti interni di XXS consente di ridurre i costi di manutenzione. Tanica detergente 2lt.



La forma ergonomica e confortevole della macchina permette all'operatore di lavorare senza sforzo per lungo tempo, migliorando la produttività. Le sue dimensioni molto compatte la rendono perfetta per lavorare in piccole aree dove solitamente vengono utilizzati i modelli uomo a terra. L'utilizzo di XXS rende il lavoro più semplice e veloce con un enorme risparmio di tempo.

DOTAZIONE STANDARD

<ul style="list-style-type: none"> • 2 x 10002-08102 Spazzola PP Ø 330 mm - 13" 	<ul style="list-style-type: none"> • 00005-02293 Lama anteriore squeegee L.960 mm Th. 2,5 mm • 00005-02292 Lama posteriore squeegee L.1000 mm Th. 3 mm 	<ul style="list-style-type: none"> • 00056-00048 Caricabatteria a bordo 24V 20A (solo per modelli codice: 37010-00053/37010-00060) 	<ul style="list-style-type: none"> • 2 x 00055-00130 Batteria GEL 12V 105 A/C 5/120A (solo per modello codice: 37010-00053) 	
--	--	---	--	--

OPTIONAL

<ul style="list-style-type: none"> • 4 x 00055-00013 Batteria tubulare Pb-acido 6V 180Ah C20 + 2 x 10002-07046 cavo di collegamento batterie 	<ul style="list-style-type: none"> • 4 x 00055-00142 Batteria GEL 6 MFP 180 6V 180Ah C5 + 2 x 10002-07046 cavo di collegamento batterie 	<ul style="list-style-type: none"> • 2 x 00055-00149 Batteria tubulare Pb-acido 12V 118 Ah C5 	<ul style="list-style-type: none"> • 00056-00067 Carica batteria 24V 30A 115-240/50-60 Cavo di collegamento batterie 00056-00067 SB50-SB80: 10002-08044 	<ul style="list-style-type: none"> • 00005-02289 Lama anteriore in poliuretano L.960 TH.3 Sh.40 • 00005-02291 Lama posteriore in poliuretano L.1000 TH.4 Sh.40
<ul style="list-style-type: none"> • 2 x 10002-08098 Spazzola Tynex Ø 330 mm-13" • 2 x 10002-08099 Spazzola PP 0,3 Ø 330 mm-13" • 2 x 10002-08100 Spazzola PES Ø 330 mm - 13" 	<ul style="list-style-type: none"> • 2 x 10002-08101 Disco trascinatore EWU Ø 330 mm-13" 	<p>(kit 5 pz)</p> <ul style="list-style-type: none"> • 10001-09911 - Ø 340 mm - 13"-beige • 10001-09916 - Ø 340 mm - 13"-verde • 10001-09921 - Ø 340 mm - 13"-nero 	<ul style="list-style-type: none"> • 10001-09859 Lampeggiante 	<ul style="list-style-type: none"> • 10001-10972 Kit aspirazione (su richiesta)

Comfort XXS Up



CARATTERISTICHE

- Progettata per il mantenimento e la pulizia profonda di aree estese (fino a 3200 mq.) con una riduzione consistente dei costi di pulizia
- Dimensioni ultra compatte e grande maneggevolezza al pari di una lavasciuga uomo a terra, ideale per la pulizia di manutenzione
- 32 kg. di pressione costante sulle spazzole
- Doppia spazzola controrotante (66 cm di pista di lavoro) per una maggior stabilità e una pressione costante
- Grande autonomia (fino a 4.5h) grazie alla possibilità di montare 4 batterie da 6V 240Ah e alla trazione posteriore
- Ampia capacità di carico dei serbatoi (85 l reali), che determina un ridotto numero di soste e l'utilizzo massimo della carica delle batterie per l'effettiva operatività della macchina
- Volante ergonomico di nuova concezione con comandi e display digitale facile e intuitivo
- Ampio oblò di ispezione serbatoio di recupero per la pulizia e per le operazioni di manutenzione ordinaria
- Facile accesso ai componenti elettrici
- Sistema automatico che interrompe il movimento delle spazzole e il flusso del detergente quando la macchina è ferma
- **Sistema automatico di dosaggio detergente.**
- **Sistema automatico di sollevamento piatto spazzole e squeegee**

DATI TECNICI

	Comfort XXS 66 Up	Comfort XXS 66 Up	Comfort XXS 66 Up Li
codice	37010-00075	37010-00079	37010-00076
alimentazione	24V	24V (batterie e caricabatterie inclusi)	24V (Batterie al litio e caricabatterie inclusi)
larghezza lavoro/squeegee	660/855 mm	660/855 mm	660/855 mm
resa oraria	3250 m ² /h	3250 m ² /h	3250 m ² /h
capacità serbatoio soluzione detergente	80 l	80 l	80 l
capacità serbatoio recupero stop/totale	80-85 l	80-85 l	80-85 l
tipo di avanzamento/potenza	motoruota posteriore/400 W	motoruota posteriore/400 W	motoruota posteriore/400 W
giri motore/pressione spazzole	170/32 kg	170/32 kg	170/32 kg
potenza motore spazzola	2 X 400 W	2 X 400 W	2 X 400 W
pendenza max. superabile - vuota/piena	13%/10%	13%/10%	13%/10%
depressione/potenza motore aspirazione	1300 mmH ₂ O/400 W	1300 mmH ₂ O/400 W	1300 mmH ₂ O/400 W
dimensioni (cm)/peso	123x63x121/139 kg	123x63x121/139 kg	123x63x121/142 kg

PLUS



Grande autonomia di lavoro grazie alla possibilità di utilizzare 4 batterie 6 V 180 Ah (mod. 37010-00076/37010-00079) che garantiscono un funzionamento in continuo. Possibilità di utilizzare anche 2 batterie 12V. Serbatoi di grande capacità in polietilene antiurto e antiacido (carico effettivo 85 l.)

Pannello comandi intuitivo. Volante con comandi e display digitali. Leva di sollevamento tergipavimento e piatto spazzole meccanica e semplice da usare. Gruppo lavante a doppia spazzola con piatto spazzola in acciaio che applica un'elevata pressione (32 Kg.) sul pavimento consentendo la rimozione in profondità di qualsiasi tipo di sporco.

La soluzione detergente è purificata da un filtro esterno facilmente accessibile, che trattiene eventuali impurità, proteggendo così l'elettrovalvola. Il facile accesso a tutti i componenti interni di XXS consente di ridurre i costi di manutenzione. Tanica detergente 2lt.

Forniscono più potenza, maggiore durata e tempi di ricarica molto più rapidi. Non risentono dell'effetto memoria e sono più leggere con minori costi di manutenzione.

DOTAZIONE STANDARD

<ul style="list-style-type: none"> • 2 x 10002-08102 Spazzola PP Ø 330 mm - 13" 	<ul style="list-style-type: none"> • 00005-02293 Lama anteriore squeegee L.960 mm Th. 2,5 mm • 00005-02292 Lama posteriore squeegee L.1000 mm Th. 3 mm 	<ul style="list-style-type: none"> • 00056-00087 Caricabatteria a bordo 24V 30A 115-240V 50/60Hz + 00058-03628 cavo di collegamento solo per modello codice: 37010-00076 	<ul style="list-style-type: none"> • 00055-00088 Batteria al litio 55 Ah solo per modello codice: 37010-00076 	
<ul style="list-style-type: none"> • 00056-00048 Caricabatteria a bordo 24V 20A solo per modelli codice: 37010-00079 	<ul style="list-style-type: none"> • 2 x 00055-00130 Batteria GEL 12V 105 A/C 5/120A C20 solo per modelli codice: 37010-00079 			

OPTIONAL

<ul style="list-style-type: none"> • 4 x 00055-00013 Batteria tubulare Pb-acido 6V 180Ah C20 + 2 x 10002-07046 cavo di collegamento batterie 	<ul style="list-style-type: none"> • 4 x 00055-00142 Batteria GEL 6 MFP 180 6V 180Ah C5 + 2 x 10002-07046 cavo di collegamento batterie 	<ul style="list-style-type: none"> • 2 x 00055-00149 Batteria tubulare Pb-acido 12V 118 Ah C5 	<ul style="list-style-type: none"> • 00056-00067 Carica batteria 24V 30A 115-240/50-60 Cavo di collegamento batterie 00056-00067 SB50-SB80: 10002-08044 	<ul style="list-style-type: none"> • 00005-02289 Lama anteriore in poliuretano L.960 TH.3 Sh.40 • 00005-02291 Lama posteriore in poliuretano L.1000 TH.4 Sh.40
<ul style="list-style-type: none"> • 2 x 10002-08098 Spazzola Tynex Ø 330 mm-13" • 2 x 10002-08099 Spazzola PP 0,3 Ø 330 mm-13" • 2 x 10002-08100 Spazzola PES Ø 330 mm - 13" 	<ul style="list-style-type: none"> • 2 x 10002-08101 Disco trascinatore EWU Ø 330 mm-13" 	<p>(kit 5 pz)</p> <ul style="list-style-type: none"> • 10001-09911 - Ø 340 mm - 13"-beige • 10001-09916 - Ø 340 mm - 13"-verde • 10001-09921 - Ø 340 mm - 13"-nero 	<ul style="list-style-type: none"> • 10001-09859 Lampeggiante 	<ul style="list-style-type: none"> • 10001-10972 Kit aspirazione (su richiesta)

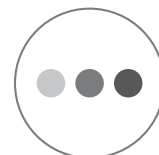
Comfort XS-R1 Essential**CARATTERISTICHE**

- Più di 50 kg. di pressione costante sulle spazzole.
- Ampia capacità di carico dei serbatoi, che determina un ridotto numero di soste e l'utilizzo massimo della carica delle batterie per l'effettiva operatività della macchina
- Dimensioni compatte (810 mm.)
- Stabilità anche a pieno carico, sistema di trazione anteriore con ridotto raggio di sterzata
- Oblò di ispezione serbatoio di recupero per la pulizia e le operazioni di manutenzione ordinaria
- Facile accesso ai componenti elettrici
- Sistema automatico che interrompe il movimento delle spazzole e il flusso del detergente quando la macchina è ferma
- Piatto spazzole autolivellante
- Nuovo pannello di controllo
- Sistema di sgancio automatico della spazzola
- Sistema ECO mode per spazzola e aspirazione

DATI TECNICI

	Comfort XS-R1 75 Essential	Comfort XS-R1 85 Essential
codice	37006-00068	37006-00070
alimentazione	24V	24V
larghezza lavoro/squeegee	750/900 mm	850/1000 mm
resa oraria	4350 m ² /h	5000 m ² /h
capacità serbatoio soluzione detergente	110 l	110 l
capacità serbatoio recupero stop/totale	130-155 l	130-155 l
tipo di avanzamento tipo/potenza	motoruota anteriore/600 W	motoruota anteriore/600 W
giri motore/pressione spazzole	170/50 kg	170/50 kg
potenza motore spazzola	2 x 400 W	2 x 400 W
pendenza max. superabile - vuota/piena	13%/10%	13%/10%
depressione/potenza motore aspirazione	1300 mmH ₂ O/400W	1300 mmH ₂ O/400W
dimensioni (cm)/peso	146x81x138/184 kg	146x87x138/187 kg

PLUS



Il serbatoio soluzione detergente funge anche da vano batterie, consentendo l'alloggiamento di batterie di grande capacità garantendo un'autonomia di lavoro continuativa. Il serbatoio in polietilene antiurto e antiacido di grande capacità (110 l) migliora la produttività evitando frequenti soste per il riempimento e tempi di inattività.

I comandi semplici e intuitivi riducono i tempi di formazione dell'operatore. Facile sistema meccanico di sollevamento del piatto spazzole e del tergipavimento, che riduce i costi di manutenzione. Il piatto spazzola monoblocco esercita una pressione molto elevata (50 kg) sul pavimento, rimuovendo in profondità ogni tipo di sporco.

Nuovo pannello di controllo con comandi e display digitali. Display digitale con contatore, indicatore livello di carica della batteria, spia serbatoio vuoto e indicatore di trazione avanti/indietro. Regolazione velocità, clacson, interruttore motore aspirazione con spegnimento ritardato,

La forma ergonomica e confortevole della macchina permette all'operatore di lavorare senza sforzo per lungo tempo, migliorando la produttività.

DOTAZIONE STANDARD

 <p>Comfort XS-R1 75 • 2 x 10002-08108 Spazzola PP Ø 360 mm - 14" Comfort XS-R1 85 • 2 x 10002-08138 Spazzola PP Ø 430 mm - 17"</p>	 <p>Comfort XS-R1 75 • 00005-02240 Lama anteriore squeegee L.925 mm 40 Th. 3 mm</p>	 <p>Comfort XS-R1 75 • 00005-02237 Lama posteriore squeegee L.1015 mm 30 Th. 4 mm</p>	 <p>Comfort XS-R1 85 • 00005-02270 Lama anteriore squeegee L.1027 mm 40 Th. 3 mm</p>	 <p>Comfort XS-R1 85 • 00005-02269 Lama posteriore squeegee L.1150 mm 33 Th. 4 mm</p>
---	---	---	---	---

OPTIONAL

 <p>• 4 x 00055-00013 Batteria Tubulare Pb-acido 6V 180Ah C5</p>	 <p>• 4 x 00055-00142 Batteria GEL 6 MFP 180 6V 180Ah C5</p>	 <p>• 00056-00067 Carica batteria 24V 30A 115-240/50-60 Cavo di collegamento batterie 00056-00067 SB50-SB80: 10002-08044</p>	 <p>• 10001-08560 Caricabatteria a bordo kit 24V - 20A</p>	 <p>• 00005-02253 Lama anteriore in poliuretano L.925 TH.3 Sh.40 • 00005-02252 Lama posteriore in poliuretano L.1015 TH.4 Sh.40</p>
 <p>• 00005-02273 Lama anteriore in poliuretano L.1027 TH.3 • 00005-02274 Lama posteriore in poliuretano L.1150 TH.4</p>	 <p>• 2x 10002-08109 Spazzola Tynex Ø 360 mm-14" • 2x 10002-08110 Spazzola PP 0,3 Ø 360 mm-14" • 2x 10002-08111 Spazzola PES Ø 360 mm - 14"</p>	 <p>• 2x 10002-08118 Spazzola Tynex Ø 430 mm-17" • 2x 10002-08119 Spazzola PP 0,3 Ø 430 mm-17" • 2x 10002-08120 Spazzola PES Ø 430 mm - 17"</p>	 <p>• 2x 10002-08137 Disco trascinatore EWU Ø 380 mm-15" • 2x 10002-08121 Disco trascinatore EWU Ø 430 mm-17"</p>	 <p>(kit 5 pz) • 10001-09944 - Ø 380 mm - 15"-beige • 10001-09945 - Ø 380 mm - 15"-verde • 10001-09942 - Ø 380 mm - 15"-nero</p>
 <p>(kit 5 pz) • 10001-09913 - Ø 430 mm - 17"-beige • 10001-09918 - Ø 430 mm - 17"-verde • 10001-09923 - Ø 430 mm - 17"-nero</p>				

Comfort XS-R1 Up

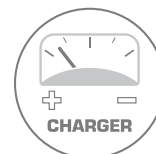
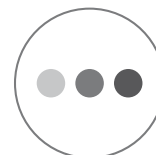

MAGGIORI
INFORMAZIONI



CARATTERISTICHE

- Progettata per il mantenimento e la pulizia profonda di aree estese (fino a 4000 mq.) con una riduzione consistente dei costi di pulizia
- Più di 50 kg. di pressione costante sulle spazzole
- Ampia capacità di carico dei serbatoi, che determina un ridotto numero di soste e l'utilizzo massimo della carica delle batterie per l'effettiva operatività della macchina
- Dimensioni compatte (810 mm.)
- Stabilità anche a pieno carico, sistema di trazione anteriore con ridotto raggio di sterzata
- Oblò di ispezione serbatoio di recupero per la pulizia e le operazioni di manutenzione ordinaria
- Dispositivo elettrico sollevamento piatto spazzole
- Dispositivo automatico sicurezza squeegee in fase di retromarcia
- Sistema automatico che interrompe il movimento delle spazzole e il flusso del detergente quando la macchina è ferma
- Piatto spazzole autolivellante
- Dispositivo antischiuma
- Di serie carica batterie integrato.

DATI TECNICI

	Comfort XS-R1 75 Up	Comfort XS-R1 85 Up
codice	37006-00080	37006-00082
alimentazione	24V (Carica batterie incluso)	24V (Carica batterie incluso)
larghezza lavoro/squeegee	750/900 mm	850/1000 mm
resa oraria	4350 m ² /h	5000 m ² /h
capacità serbatoio soluzione detergente	110 l	110 l
capacità serbatoio recupero stop/totale	130-155 l	130-155 l
tipo di avanzamento tipo/potenza	motoruota anteriore/600 W	motoruota anteriore/600 W
giri motore/pressione spazzole	170/50 kg	170/50 kg
potenza motore spazzola	2 x 400 W	2 x 400 W
pendenza max. superabile - vuota/piena	13%/10%	13%/10%
depressione/potenza motore aspirazione	1300 mmH ₂ O/400W	1300 mmH ₂ O/400W
dimensioni (cm)/peso	146x81x138/189 kg	146x87x138/195 kg

PLUS



Il facile accesso al serbatoio di recupero ne consente la pulizia rapida ed efficace; il serbatoio basculante unitamente ad un tubo di scarico di grandi dimensioni consentono il completo svuotamento del serbatoio anche in presenza di residui solidi. Il dispositivo antischiuma protegge il motore di aspirazione.

Tutti i motori sono protetti da interruttori termici. Il serbatoio soluzione detergente funge da vano batterie, consentendo l'alloggiamento di batterie di grande capacità. Caricabatterie e motore di aspirazione sono posti sotto al serbatoio di recupero; l'alloggiamento del motore di aspirazione permette di ridurre drasticamente la rumorosità di funzionamento.











Comfort XS-R1 Up è equipaggiata con attuatori per il sollevamento automatico del piatto spazzola e del tergipavimento. Pannello di controllo con comandi e display digitali. Contatore, indicatore del livello di carica della batteria, spia serbatoio vuoto e indicatore di trazione avanti/indietro. Regolazione della velocità, clacson, interruttore del motore aspirazione spegnimento ritardato.

La forma ergonomica e confortevole della macchina permette all'operatore di lavorare senza sforzo per lungo tempo, migliorando la produttività. Grazie alle dimensioni compatte la macchina può lavorare con agilità anche in spazi ristretti.

DOTAZIONE STANDARD

 <p>Comfort XS-R1 75 Up • 2 x 10002-08108 Spazzola PP Ø 360 mm - 14"</p>	 <p>Comfort XS-R1 85 Up • 2 x 10002-08138 Spazzola PP Ø 430 mm - 17"</p>	 <p>Comfort XS-R1 75 Up • 00005-02240 Lama anteriore squeegee L.925 mm 40 Th. 3 mm</p>	 <p>Comfort XS-R1 75 Up • 00005-02237 Lama posteriore squeegee L.1015 mm 30 Th. 4 mm</p>	 <p>Comfort XS-R1 85 Up • 00005-02270 Lama anteriore squeegee L.1027 mm 40 Th. 3 mm</p>
 <p>Comfort XS-R1 85 Up • 00005-02269 Lama posteriore squeegee L.1150 mm 33 Th. 4 mm</p>	 <p>• 00056-00048 Caricabatteria a bordo 24V 20A (solo per modello codice: 37006-00080/37006-00082)</p>			

OPTIONAL

 <p>• 4 x 00055-00013 Batteria Tubulare Pb-acido 6V 180Ah C5</p>	 <p>• 4 x 00055-00142 Batteria GEL 6 MFP 180 6V 180Ah C5</p>	 <p>• 00056-00067 Carica batteria 24V 30A 115-240/50-60 Cavo di collegamento batterie 00056-00067 SB50-SB80: 10002-08044</p>	 <p>• 00005-02253 Lama anteriore in poliuretano L.925 TH.3 Sh.40 • 00005-02252 Lama posteriore in poliuretano L.1015 TH.4 Sh.40</p>	 <p>• 00005-02273 Lama anteriore in poliuretano L.1027 TH.3 • 00005-02274 Lama posteriore in poliuretano L.1150 TH.4</p>
 <p>• 2x 10002-08109 Spazzola Tynex Ø 360 mm-14" • 2x 10002-08110 Spazzola PP 0,3 Ø 360 mm-14" • 2x 10002-08111 Spazzola PES Ø 360 mm - 14"</p>	 <p>• 2x 10002-08118 Spazzola Tynex Ø 430 mm-17" • 2x 10002-08119 Spazzola PP 0,3 Ø 430 mm-17" • 2x 10002-08120 Spazzola PES Ø 430 mm - 17"</p>	 <p>• 2x 10002-08137 Disco trascinatore EWU Ø 380 mm-15" • 2x 10002-08121 Disco trascinatore EWU Ø 430 mm-17"</p>	 <p>(kit 5 pz) • 10001-09944 - Ø 380 mm - 15"- beige • 10001-09945 - Ø 380 mm - 15"- verde • 10001-09942 - Ø 380 mm - 15"- nero</p>	 <p>(kit 5 pz) • 10001-09913 - Ø 430 mm - 17"- beige • 10001-09918 - Ø 430 mm - 17"- verde • 10001-09923 - Ø 430 mm - 17"- nero</p>

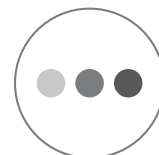
Comfort S-R 100MAGGIORI
INFORMAZIONI**CARATTERISTICHE**

Adatta per la manutenzione e la pulizia profonda di superfici medie e grandi (fino a 7.400 m²) con una notevole riduzione dei costi di pulizia • Grande capacità dei serbatoi soluzione e di recupero, con conseguente riduzione del numero di fermate • Sistema di ricarica rapida serbatoio soluzione • Dispositivo antischiuma • Batterie ad alte prestazioni che garantiscono un elevato rendimento ed efficienza • Stabilità anche a pieno carico • Fino a oltre 130 kg max di pressione sulle spazzole (solo modello S-R 100 Up) • Spazzole autolivellanti • Trazione anteriore indipendente con raggio di sterzata ridotto • Protezione totale della ruota anteriore (solo modello S-R 100 Up) • Distribuzione della soluzione detergente tramite pompa dedicata (solo modello S-R 100 Up) • Facile accesso ai componenti elettrici • Sistema automatico di sollevamento piatto spazzole e tergipavimento • Sollevamento automatico della tergipavimento in retromarcia • Dispositivo automatico di stop per le spazzole e della soluzione a macchina ferma non in movimento • Luce frontale (solo su modello S-R 100 Up) • Possibilità di utilizzare batterie Li-ion a richiesta

DATI TECNICI

	Comfort S-R 100	Comfort S-R 100 Up
codice	37007-00025	37007-00027
alimentazione	36V	36V
larghezza lavoro/squeegee	1000/1000 mm	1000/1000 mm
resa oraria	6500 m ² /h	7400 m ² /h
capacità serbatoio soluzione detergente	140 l	140 l
capacità serbatoio recupero stop/totale	150-180 l	150-180 l
tipo di avanzamento tipo/potenza	motoruota anteriore/900 W	motoruota anteriore/1200 W
giri motore/pressione spazzole	150/75 kg max	150/130 kg max
potenza motore spazzola	2 x 700 W	2 x 700 W
pendenza max. superabile - vuota/piena	10%/8%	16%/14%
depressione/potenza motore aspirazione	1734 mmH ₂ O/550W	1734 mmH ₂ O/550W
dimensioni (cm)/peso	180x103x150/300 kg	180x103x150/320 kg

PLUS



Nuovo piatto spazzola da 1000 mm per aumento della capacità lavorativa. Implementazione della Modalità ECO per la funzione spazzole e aspirazione per ridurre il consumo energetico ed il rumore. Kit Acquastop per consentire riempimento del serbatoio della soluzione senza presenza dell'operatore. Aggancio e sgancio spazzole automatico



L'elettronica di controllo permette alla pompa di gestire l'erogazione secondo le specifiche esigenze di lavaggio. Motore da 1200 W per una maggiore potenza e prestazioni in termini di velocità e capacità di salita in pendenza. Freno di stazionamento a garantire la necessaria sicurezza in caso di pendii ripidi. Controllo della pressione sul piatto spazzola fino a 130Kg.



Il tappo del serbatoio di recupero con chiusura rapida consente una pulizia facile e veloce e una corretta sanificazione del deposito di recupero; l'inclinazione del serbatoio di recupero di grandi dimensioni e il tubo di scarico permettono lo svuotamento completo dello stesso e la rimozione di eventuali componenti di sporco solido. Il dispositivo antischiuma protegge il motore di aspirazione, così come il interruttore elettronico a galleggiante che arresta l'aspirazione in caso di serbatoio pieno.







70 kg pressione costate sulle spazzole con il sistema autolivellante che permette di rimuovere con forza e profondità qualsiasi tipo di sporco su qualsiasi tipo di pavimento. Ruote in poliuretano resistenti all'olio Batteria C5 da 36 V 300 Ah a cassone (optional) che consente il funzionamento continuo fino a 5 ore. Possibilità di utilizzo anche con batterie al litio.

DOTAZIONE STANDARD

 <ul style="list-style-type: none"> • 2 x 10002-13159 <p>Spazzola PP Ø 457 mm - 18"</p>	 <ul style="list-style-type: none"> • 00005-02270 <p>Lama anteriore squeegee L.1027 mm 40 Th. 3 mm</p>	 <ul style="list-style-type: none"> • 00005-02269 <p>Lama posteriore squeegee L.1150 mm 33 Th. 4 mm</p>	<ul style="list-style-type: none"> • 2x 00072-00423 bumper rosso 	
---	--	---	---	--

OPTIONAL

 <ul style="list-style-type: none"> • 00055-00108 <p>Batteria Pb-acido a cassone 36V 300Ah C5</p> <ul style="list-style-type: none"> • 00055-00127 <p>Batteria GEL a cassone 36V 261Ah C5</p>	<ul style="list-style-type: none"> • 00056-00070 <p>Carica batteria 36V 60A 230V/50-60Hz 160A</p>	 <ul style="list-style-type: none"> • 00005-02273 Lama anteriore in poliuretano L.1027 TH. 3 • 00005-02274 Lama posteriore in poliuretano L.1150 TH. 4 	 <ul style="list-style-type: none"> • 2x 10002-13160 Spazzola Tynex Ø 483 mm-19" • 2x 10002-13161 Spazzola PP 0,3 Ø 483 mm-19" • 2x 10002-13162 Spazzola PES Ø 483 mm - 19" 	 <ul style="list-style-type: none"> • 10002-13163 - 2x Disco trascinateur EWU Ø 488 mm-19"
 <p>(kit 5 pz)</p> <ul style="list-style-type: none"> • 10001-11427 - Ø 488 mm-19"-beige • 10001-11428 - Ø 488 mm-19"-verde • 10001-11429 - Ø 488 mm-19"-nero 				

Comfort M

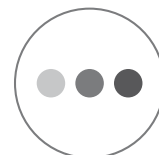

MAGGIORI
INFORMAZIONI



CARATTERISTICHE

- Adatta per il mantenimento e la pulizia profonda di aree medie o estese (fino a 6000 mq.)
- Più di 90/120 kg. di pressione costante sulle spazzole
- Ampia capacità di carico dei serbatoi, che determina un ridotto numero di soste e l'utilizzo massimo della carica delle batterie per l'effettiva operatività della macchina
- Stabilità anche a pieno carico
- Sistema di trazione anteriore con ridotto raggio di sterzata
- Facile accesso ai componenti elettrici
- Dispositivo elettrico sollevamento piatto spazzole e squeegee
- Dispositivo automatico sicurezza squeegee in fase di retromarcia
- Sistema automatico rotazione spazzola ed erogazione soluzione detergente
- Dispositivo antischiuma
- Piatto spazzole autolivellante
- Contatore
- Batterie di elevata capacità che aumentano l'efficienza delle operazioni di pulizia.

DATI TECNICI

	Comfort M 102
codice	37009-00005
alimentazione	36V
larghezza lavoro/squeegee	1020/1250 mm
resa oraria	7140 m ² /h
capacità serbatoio soluzione detergente	200 l
capacità serbatoio recupero stop/totale	210-240 l
tipo di avanzamento tipo/potenza	motoruota anteriore/900 W
giri motore/pressione spazzole	150/120 kg
potenza motore spazzola	1500 W
pendenza max. superabile - vuota/piena	10%/8%
depressione/potenza motore aspirazione	1800 mmH ₂ O/550 W
dimensioni (cm)/peso	190x112x145/342 kg

PLUS



L'esclusivo dispositivo antischiuma riduce drasticamente la generazione di schiuma e impedisce che questa entri in contatto con il motore di aspirazione, preservandone così il funzionamento. L'interruttore elettronico a galleggiante interrompe l'aspirazione quando il serbatoio è pieno. L'ampia apertura del serbatoio consente una pulizia efficace, completa e rapida.



Il robusto tergapavimento a V in profilo di acciaio è ampiamente regolabile e permette di combinare il funzionamento delle lame in gomma con l'elevata potenza di aspirazione, per ottenere un risultato di asciugatura perfetto su ogni superficie. Lo speciale filtro trattiene le impurità ed evita l'ostruzione del tubo di aspirazione.



Facile da usare grazie ai comandi semplici e intuitivi. Dal pannello di controllo l'operatore può regolare la velocità massima di avanzamento e la quantità di soluzione detergente, selezionando l'opzione più adatta al tipo di sporco. Il lavoro è semplificato e reso più veloce dal sollevamento automatico del tergapavimento e del piatto spazzole.







Grazie all'ottimale distribuzione dei pesi e all'utilizzo di robuste ruote in poliuretano antiolio la guida è perfetta in ogni condizione di lavoro. Lo svuotamento del serbatoio soluzione è rapido grazie ad un tappo facilmente accessibile.

DOTAZIONE STANDARD

 <ul style="list-style-type: none"> • 2 x 10002-13270 <p>Spazzola PP Ø 483 mm - 19"</p>	 <ul style="list-style-type: none"> • 00005-02220 <p>Lama anteriore squeegee L.1270 mm 40 Th. 4 mm</p>	 <ul style="list-style-type: none"> • 00005-02219 <p>Lama posteriore squeegee L.1345 mm 33 Th. 6 mm</p>		
---	--	---	--	--

OPTIONAL

 <ul style="list-style-type: none"> • 00055-00115 Batteria Pb-acido a cassone 36V 360Ah C5 • 00055-00150 Batteria GEL a cassone 36V 320Ah C5 	<ul style="list-style-type: none"> • 00056-00070 <p>Carica batteria 24V/36V 50/60A - 220-240/50-60</p>	 <ul style="list-style-type: none"> • 00005-02263 Lama anteriore in poliuretano L.1270 TH. 4 • 00005-02249 Lama posteriore in poliuretano L.1345 TH. 6 	 <ul style="list-style-type: none"> • 2x 10002-08128 Spazzola Tynex Ø 483 mm-19" • 2x 10002-08129 Spazzola PP 0,3 Ø 483 mm-19" • 2x 10002-08130 Spazzola PES Ø 483 mm - 19" 	 <ul style="list-style-type: none"> • 2x 10002-08131 <p>Disco trascinate EWU Ø 483 mm-19"</p>
 <p>(kit 5 pz)</p> <ul style="list-style-type: none"> • 10001-09914 - Ø 483 mm - 19" - beige • 10001-09919 - Ø 483 mm - 19" - verde • 10001-09924 - Ø 483 mm - 19" - nero 				

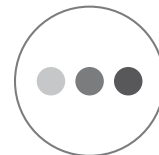
Comfort LMAGGIORI
INFORMAZIONI**CARATTERISTICHE**

- Adatta per il mantenimento e la pulizia profonda di aree medie o estese (fino a 7000 mq.)
- Più di 120/170 kg. di pressione costante sulle spazzole
- 300 litri di capacità di carico del serbatoio soluzione, che determina autonomia e produttività eccezionali
- Stabilità anche a pieno carico
- Sistema di trazione innovativo con tre motoruote controllate da una scheda elettronica
- Facile accesso ai componenti elettrici
- Dispositivo elettrico sollevamento piatto spazzole e squeegee
- Dispositivo automatico sicurezza squeegee in fase di retromarcia.
- Sistema automatico rotazione spazzola ed erogazione soluzione detergente
- Dispositivo antischiuma
- Piatto spazzole autolivellante, contaore, elettrovalvola
- Batterie di elevata capacità che aumentano l'efficienza delle operazioni di pulizia.

DATI TECNICI

	Comfort L 122
codice	37005-00002
alimentazione	36V
larghezza lavoro/squeegee	1220/1450 mm
resa oraria	8540 m ² /h
capacità serbatoio soluzione detergente	280 l
capacità serbatoio recupero stop/totale	315-340 l
tipo di avanzamento tipo/potenza	3-ruote motrici/3 x 600 W
giri motore/pressione spazzole	150/170 kg
potenza motore spazzola	3 x 1000 W
pendenza max. superabile - vuota/piena	10%/8%
depressione/potenza motore aspirazione	1800 mmH ₂ O/600 W
dimensioni (cm)/peso	222x130x169/607 kg

PLUS



Progettata per svolgere i lavori più gravosi e per resistere anche a sollecitazioni estreme con il massimo comfort; il telaio è realizzato con profili di acciaio di spessore variabile da 5 a 12 mm, protetti con verniciatura anticorrosione ad alta resistenza.



L'esclusivo dispositivo antischiuma riduce drasticamente la generazione di schiuma e impedisce che questa entri in contatto con il motore di aspirazione, preservandone così il funzionamento. L'interruttore elettronico a galleggiante interrompe l'aspirazione quando il serbatoio è pieno. L'ampia apertura del serbatoio consente una pulizia efficace, completa e rapida.



Il serbatoio della soluzione detergente dall'eccezionale capacità di 300 litri e l'elevata autonomia delle batterie assicurano la massima produttività del lavoro. L'ampia apertura posteriore consente un facile e veloce riempimento del serbatoio della soluzione detergente.







La motoruota, progettata e costruita da Lavor, garantisce prestazioni ottimali ed eccezionale affidabilità (oltre 30.000 ore). L'innovativo sistema a tre ruote motrici garantisce una perfetta trazione in ogni situazione di lavoro.

DOTAZIONE STANDARD

 <ul style="list-style-type: none"> • 3 x 10002-08112 Spazzola PP Ø 406 mm - 16" 	 <ul style="list-style-type: none"> • 00005-02222 Lama anteriore squeegee L.1500 mm 40 Th. 4 mm 	 <ul style="list-style-type: none"> • 00005-02221 Lama posteriore squeegee L.1580 mm 33 Th. 6 mm 		
--	---	--	--	--

OPTIONAL

 <ul style="list-style-type: none"> • 00055-00137 Batterie Pb-acido a cassone 36V 525 Ah C5 • 00055-00101 Batteria GEL a cassone 36V 400 Ah C5 	<ul style="list-style-type: none"> • 00056-00070 Carica batteria 24V/36V 50/60A - 220-240/50-60 	 <ul style="list-style-type: none"> • 00005-02264 Lama anteriore in poliuretano L.1500 TH. 4 • 00005-02265 Lama posteriore in poliuretano L.1580 TH. 5 	 <ul style="list-style-type: none"> • 3x 10002-08113 Spazzola Tynex Ø 406 mm-16" • 3x 10002-08114 Spazzola PP 0,3 Ø 406 mm-16" • 3x 10002-08115 Spazzola PES Ø 406 mm - 16" 	 <ul style="list-style-type: none"> • 3x 10002-08116 Disco trasciatore EWU Ø 406 mm-16"
 <p>(kit 5 pz)</p> <ul style="list-style-type: none"> • 10001-09912 - Ø 406 mm - 16" - beige • 10001-09917 - Ø 406 mm - 16" - verde • 10001-09922 - Ø 406 mm - 16" - nero 				

Comfort Duotech / 3 in 1

Spazza / Lava / Asciuga

COME FUNZIONA DUOTECH?

La raccolta di polvere e detriti durante il lavaggio del pavimento avviene contemporaneamente all'azione antioraria della spazzola cilindrica a pressione regolabile. I detriti, insieme alla soluzione di lavaggio mista alla sporcizia raccolta, sono raccolti nel vano sottostante dal quale vengono aspirati e convogliati in specifici contenitore di raccolta. Il restante velo d'acqua che sfugge alla raccolta primaria, viene poi aspirato da un secondo motore.

Il sistema di raccolta, aspirazione e soluzione lavante è il vero fulcro della Comfort Duotech.

La soluzione viene nebulizzata dagli ugelli a mandata variabile in quantità uniforme adiacente al rullo di lavaggio. L'aria di scarico dei due motori di aspirazione viene convogliata e soffiata tramite diffusori laterali adibiti.

Il rullo, ruotando in senso antiorario, unitamente ai diffusori permettono di mantenere a lungo una quantità più ridotta di soluzione per un lavaggio superiore e al contempo molto più economico e veloce rispetto ai metodi tradizionali.

La perfetta asciugatura in curva della Comfort Duotech è ottenuta anche grazie alla traslazione automatica dei tergi e delle spazzole laterali, durante l'azione di sterzata.

Il consumo di soluzione al minuto della Comfort Duotech va da 500ml a 1500ml (in caso di grosse concentrazioni di sporco), contro 1500-4500ml al minuto delle macchine concorrenti.

L'innovazione consente il ridotto consumo di acqua e detergente equivalente al 50% in meno rispetto ai sistemi tradizionali con spazzole a rulli che necessitano di molteplici condotti di distribuzione della soluzione su tutta la lunghezza della spazzola e conseguentemente ne provocano una dispersione e un consumo elevato.

Nel principio innovativo brevettato AIR RECOVERY questo vantaggio avviene recuperando il reflusso d'aria dei motori di aspirazione che viene convogliata e compressa nei lati destro e sinistro davanti alla spazzola centrale. In questo modo utilizzando solo due ugelli che erogano una quantità di soluzione calibrata, è possibile distribuire la soluzione lungo tutta la larghezza della

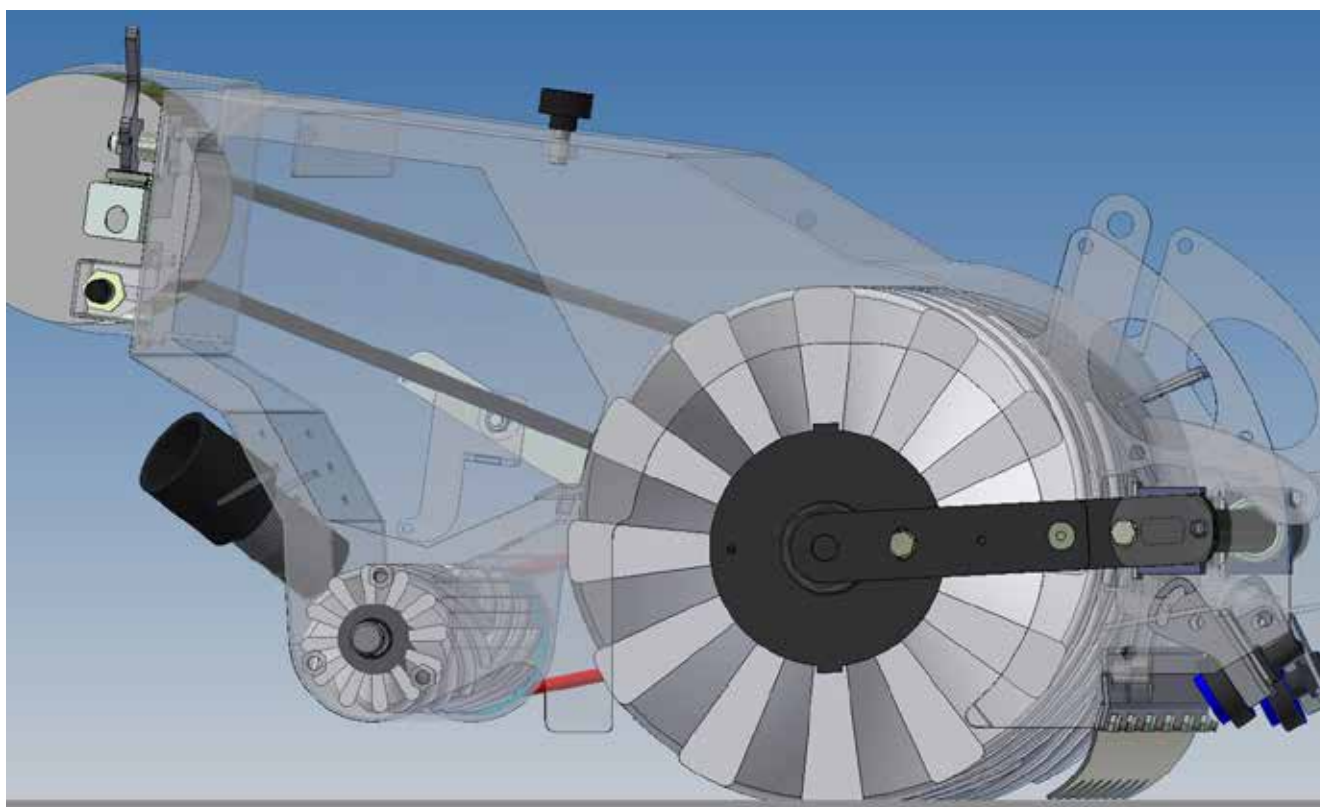

spazzola e mantenere un costante accumulo di soluzione lavante davanti alla spazzola. L'aria compressa aiuta ad evitare la dispersione laterale della soluzione acqua/detergente

I detriti vengono sollevati e convogliati nel cassetto forato. Diversamente dalle altre lavasciuga a rulli, il rullo centrale, girando molto velocemente (circa 950 giri/minuto), solleva anche l'acqua sporca; questa non ritorna sul pavimento ma confluisce all'interno di una vasca dove è collocata una spazzola piccola a forma elicoidale; questa spazzola ha la funzione di convogliare al centro l'acqua fangosa dove si trova il tubo aspirazione.

EVO aspira l'85% dell'acqua direttamente dalla spazzola centrale. Il tergi posteriore ha la sola funzione di rifinire l'asciugatura per il restante 15% di acqua rimasta sul pavimento.

EVO consente un facile accesso a tutti i suoi componenti per qualunque intervento.

I serbatoi sono facilmente ribaltabili per poterli lavare e sanificare al loro interno.

A COSA E A CHI SI RIVOLGE IN PARTICOLARE COMFORT DUOTECH?

Considerate le caratteristiche e le prestazioni sopra descritte, Comfort Duotech è particolarmente indicato per la pulizia di superfici molto sporche, anche in presenza di detriti pesanti che necessitano di essere spazzati prima di essere lavati.

Comfort Duotech è adatto anche per pulire superfici irregolari. È adatto a spazzare, lavare e asciugare le aree in cui sono immagazzinati imballaggi delicati o merci imballate in scatole di cartone ed è necessaria l'attenzione dell'operatore mentre si lavora nelle vicinanze. Grazie alla sua grande velocità ed autonomia di lavoro oltre che alla sua superiore robustezza ed affidabilità, senza dimenticare la semplicità d'uso, Comfort Duotech è la macchina ideale per le aziende che prestano servizi di pulizia e utilizzano spesso personale eterogeneo. Quindi per riassumere alcuni possibili utilizzi e identificare potenziali utilizzatori Comfort Duotech si adatta a:

- Magazzini e negozi
- Fabbriche, impianti e officine
- Stazioni ferroviarie
- Aeroporti
- Aree di parcheggio
- Centri commerciali
- Supermercati
- Imprese di pulizia



Comfort Duotech

NEW



MAGGIORI
INFORMAZIONI



CARATTERISTICHE

- **Comfort Duotech è una macchina 3 in 1: spazza, lava e asciuga** • Dimensioni ultra compatte e grande maneggevolezza al pari di una lavasciuga uomo a terra, ideale per la pulizia di mantenimento • Spazzola singola laterale (1060 mm di pista di lavoro) • Grande autonomia della batteria (fino a 4h) grazie al ridottissimo consumo di soluzione lavante e a serbatoi di grande capacità • Sistema di dosaggio del detergente molto preciso, proporzionale all'erogazione dell'acqua, che determina un ridotto numero di soste e l'utilizzo massimo della carica delle batterie per l'effettiva operatività della macchina • Volante ergonomico di nuova concezione con raggio di sterzata ridottissimo (860mm) che le permette la rotazione praticamente su sé stessa sia a destra che a sinistra • Spazzola centrale autolivellante che permette di lavorare perfettamente anche su superfici sconnesse • Sistema brevettato di flussi d'aria forzati mantengono la soluzione sempre entro la pista di lavaggio • Spazzamento, fino a 1060mm, grazie a spazzole laterali di grande diametro e intelligenti (Active) che rientrano automaticamente sia in caso d'urto, sia in curva per consentire la perfetta raccolta di tutto il materiale. • Serbatoio per detriti solidi fino a 30 l • Doppio processo di asciugatura del pavimento che permette alle ruote posteriori di viaggiare senza slittamenti di superfici bagnate.
- **ECO: consumo d'acqua molto basso** • **Kit seduta rialzata di serie (solo codice 37025-00010)**

DATI TECNICI

	Comfort Duotech 85 CS	Comfort Duotech 85 CS RS
codice	37025-00004	37025-00010
alimentazione	24V	24V
larghezza lavoro spazzola destra	880 mm	880 mm
larghezza lavoro 2 spazzole	1060 mm	1060 mm
larghezza lavoro/squeegee	850/900 mm	850/900 mm
resa oraria	6160 m ² /h	6160 m ² /h
raggio di sterzata	860 mm	860 mm
capacità serbatoio acqua pulita	75 l	75 l
capacità serbatoio acqua sporca	80 l	80 l
capacità serbatoio soluzione detergente	3 l	3 l
capacità serbatoio solido	30 l	30 l
velocità di lavoro/max	4/5,5 km/h	4/5,5 km/h
pendenza max/potenza	12%/2800W	12%/2800W
dimensione spazzola	Ø300 x L 850 mm	Ø300 x L 850 mm
velocità spazzola	900 RPM/min	900 RPM/min
pressione spazzola	selezionabile dal pannello di controllo	selezionabile dal pannello di controllo
dimensioni (cm)/peso	140x105x130/374 kg	140x105x130/374 kg

PLUS



Pannello di controllo con comandi semplici ed intuitivi dotato di contatore, indicatore livello di carica della batteria, spia mancanza acqua e indicatore trazione avanti/indietro. Regolazione della velocità, clacson, regolazione pressione spazzola centrale, regolazione automatica altezza squeegee. Sistema di dosaggio del detergente.



Robusta e grande spazzola centrale d.300 autolivellante a pressione regolabile e rotazione antioraria. Gruppo spazzola in acciaio inox. Innovativo sistema AIR RECOVERY (brevettato): grazie all'aria compressa convogliata davanti alla spazzola, si evita la dispersione laterale della soluzione detergente.



Robusto sistema squeegee in acciaio. Asciugatura perfetta anche negli angoli più stretti.



Ampio serbatoio di raccolta in acciaio inox da 30 lt che permette la raccolta dei detriti solidi.

DOTAZIONE STANDARD

 <ul style="list-style-type: none"> • 00080-04645 Spazzola centrale PPL/ Tynex Duotech 85 	 <ul style="list-style-type: none"> • 2 x 00080-04646 Spazzole laterali PPL dx/sx 	 <ul style="list-style-type: none"> • 00005-02341 Lama anteriore squeegee Duotech 85 LINATEX@/ AIROFLEX 	 <ul style="list-style-type: none"> • 00005-02340 Lama posteriore squeegee Duotech 85 LINATEX 	
---	---	---	--	--

OPTIONAL

<p>Solo per modello 37025-00004</p>  <ul style="list-style-type: none"> • 4x00055-00120-Batteria Pb-acido a cassone 6V 240Ah C5 + 00071-05303 cassone porta batterie in metallo  <ul style="list-style-type: none"> • 00056-00067 Carica batteria 24V 30A 115-240/50-60 per 00055-00120 + 10002-08044 Cavo di collegamento batterie SB50-SB80 		<p>Solo per modello 37025-00010</p>  <ul style="list-style-type: none"> • 1x00055-00085 Batterie Pb-acido a cassone 24V 320Ah C5 • 1x00055-00086 Batterie Pb-acido a cassone 24V 360Ah C5*  <ul style="list-style-type: none"> • 1x00055-00087-Batteria GEL a cassone 24V 320Ah C5*  <ul style="list-style-type: none"> • 00056-00069 Carica batteria 24V-60A 230V 50-60 Hz suggerito per modelli con batteria 360-320Ah 		
 <ul style="list-style-type: none"> • 00080-04650 Spazzola centrale PPL Duotech 85 	<ul style="list-style-type: none"> • 00056-00069 Carica batteria 24V-60A 230V 50-60 Hz suggerito per modelli con batteria 360-320Ah 	<ul style="list-style-type: none"> • 10001-10901 kit rabbocco automatico batteria 240Ah • 10001-10902 kit rabbocco automatico batteria 320/360Ah 	<ul style="list-style-type: none"> • Carica batteria a bordo 24V 20-35AH (su richiesta) 	<ul style="list-style-type: none"> • Sistema di luci anteriori (su richiesta)
<ul style="list-style-type: none"> • 00072-00390 Cintura di sicurezza 	<ul style="list-style-type: none"> • Paraurti rosso completo modello 85 (su richiesta) 	<ul style="list-style-type: none"> • Paraurti rosso completo + tettoia in lamiera modello 85 (su richiesta) 	<ul style="list-style-type: none"> • 10001-10903 kit sedile rialzato insieme a 00055-00086* o 00055-00087* 	

FMS è il sistema di gestione delle flotte di lavasciuga studiato da Lavor.

Grazie all'**FMS** è possibile controllare un'intera flotta di lavapavimenti e spazzatrici tramite cloud sia tramite pc sul portale web sia su smartphone cellulare. **FMS** mostra lo stato attuale della tua flotta fornendo tutti i dati utili in tempo reale sul display dell'operatore, stato di guida e condizione delle macchine. Un pannello di controllo semplice ed intuitivo mostra tutte le informazioni necessarie per misurare l'efficienza e la produttività delle macchine da remoto.

Ecco in dettaglio gli aspetti più interessanti del controllo tramite **FMS**:

Monitoraggio della batteria

È possibile visualizzare l'avanzamento della ricarica della batteria e dello scarico della stessa. Nei modelli dotati di un sensore di corrente, è possibile visualizzare i consumi.



Area di lavoro: gestione delle zone

Puoi conoscere la posizione, lo stato e le attività delle macchine in tempo reale mentre si imposta l'area di lavoro. La configurazione delle aree è totalmente personalizzabile; un'area di lavoro può essere di qualsiasi forma e dimensioni e "disegnata" sulla mappa. Al di fuori dell'area di lavoro configurata, la macchina può ridurre e diminuire le sue funzioni fino allo stop totale, con grandi vantaggi a livello di sicurezza e controllo.



App mobile per il monitoraggio in tempo reale

Un servizio che consente agli utenti di visualizzare la home page del portale, potendo poi visionare e monitorare: sezione guasti macchina, sezione allarmi e sezione mappa.



LE TECNOLOGIE INCLUSE NEL SISTEMA FMS DI LAVOR OFFRONO MOLTEPLICI VANTAGGI

- Aumento della produttività attraverso tempi di configurazione più brevi, riduzione degli errori e dei tempi di inattività
- Migliore qualità di funzionamento e manutenzione
- Maggiore competitività del prodotto grazie alle funzionalità avanzate derivate dall'IOT.
- Detrazioni concesse come da piano Industria 4.0

LAVASCIUGAPAVIMENTI LA NOSTRA GAMMA FMS

37031-00103	FREE EVO 50BT con carica batteria - FMS
su richiesta	MOVING 55BT con carica batteria - FMS
37010-00048	COMFORT XXS 66 con carica batteria / con batteria - FMS
37010-00046	COMFORT XXS 66 UP Li con carica batteria / con batteria al litio - FMS
37006-00098	COMFORT XS-R1 75 UP con carica batteria - FMS
37006-00101	COMFORT XS-R1 85 UP con carica batteria - FMS
37007-00031	COMFORT S-R 100 UP - FMS
37009-00034	COMFORT M 102 - FMS
37025-00008	DUOTECH 85 CS - FMS



Con motore a scoppio o a batterie?

L'impiego del motore a scoppio presuppone la presenza dei gas di scarico e quindi la necessità di un utilizzo esclusivo esterno o quantomeno in zone dove non viene compromessa la sicurezza per l'operatore. Le versioni a batteria si possono invece utilizzare tranquillamente anche all'interno. Tecnicamente e qualitativamente la spazzatrice svolge il lavoro esattamente nello stesso modo, ma l'autonomia di lavoro in macchine a scoppio è illimitata (basta fare il pieno di benzina), mentre con le versioni elettriche, una volta scarica la batteria, occorre attendere la ricarica (mediamente 8-10 ore con batteria completamente scarica).

Come deve essere la spazzola?

Nelle spazzatrici abbiamo due categorie di spazzole, la prima ruota con un asse perpendicolare al terreno (quella definita laterale) e serve per poter spostare lo sporco nella pista di effettiva raccolta oltre che raggiungere lo sporco vicino ai bordi o sotto ad ingombri sporgenti; la seconda spazzola ruota con un asse parallelo al suolo (è quella definita centrale), ruota in senso opposto rispetto al senso di marcia e raccoglie effettivamente lo sporco convogliandolo nel raccogliatore. Oltre che nella forma (circolare la laterale e cilindrica la centrale), le spazzole variano per il tipo di setolatura (come vengono distribuite sul corpo le setole), per il materiale del corpo (che determina resistenza in ambienti umidi, oppure competitività costruttiva) e per il Materiale/diametro/forma della singola setola. In generale più è rigida e grossolana la setola, più è in grado di raccogliere sporco grossolano e pesante anche aderente al suolo (tipicamente le foglie umide). Più è flessibile e sottile la setola, più è in grado di raccogliere sporco e residui leggeri e molto fini. Per avere maggiore azione raschiante al terreno, si aggiungono setole di acciaio alle classiche in polipropilene. Per raccogliere sporco molto fine, si usano solo

setole in polipropilene a sezione tonda con piccolo spessore. Come conseguenza della motorizzazione (a scoppio o elettriche) e quindi del presupposto utilizzo outdoor o indoor, le macchine con operatore a terra hanno rispettivamente setole più rigide o più morbide, per meglio adattarsi al tipo di sporco tipico dell'area di utilizzo.

Quanto durano le batterie?

E' impossibile determinare esattamente la durata effettiva reale delle batterie e quindi l'autonomia della macchina in modo oggettivo. L'autonomia è molto variabile a seconda del tipo di superficie, della quantità di sporco, del tipo di spazzola e dal come si utilizza il sistema di trazione (velocità e pendenza). La vita delle batterie è costituita dal numero di cicli di ricarica (anche parziali), se perfettamente rispettate le condizioni di utilizzo, ricarica e manutenzione.

Quale tecnologia per le batterie?

Le batterie hanno una grande variabilità di costi, è quindi importante conoscerle a fondo per poter scegliere quella che meglio si adatta alle abitudini o esigenze dell'operatore. Si dividono in due grandi famiglie a seconda che sia necessario o meno l'intervento periodico di rabbocco della soluzione acida. Le batterie al Piombo acido (Pb-Acid), necessitano di rabbocco, poiché durante la ricarica si formano dei gas (per questo è necessario un ambiente areato e specifico per farlo in sicurezza) ed evapora la soluzione: è quindi necessario aggiungere acqua distillata prima che gli elementi al Piombo non siano più immersi, iniziando immediatamente il processo di ossidazione che ne compromette l'efficienza. Le batterie





- **Trasmissione a cinghia:**

La cinghia a sezione circolare garantisce un'elevata resistenza, silenziosità, affidabilità e non richiede manutenzione.



- **Esclusione spazzola laterale:**

Sistema per preservare le setole durante il fermo macchina o qualora non sia richiesto l'utilizzo della stessa.



- **Sistema aspirazione polveri:**

E' presente l'aspirazione nella zona di lavoro della spazzola centrale. Insieme all'azione meccanica, convoglia lo sporco e la polvere che vengono trattenuti nel vano di raccolta grazie agli adeguati filtri presenti.



- **Sistema aspirazione polveri anterioreale:**

Oltre al sistema di aspirazione tradizionale, è presente l'aspirazione nella zona di spostamento dello sporco dalla/e spazzola/e laterale/i. Si limita in questo modo la dispersione di polvere all'esterno della macchina già prima della zona principale di raccolta e aspirazione.



- **Sistema alza flap:**

La zona di raccolta della spazzola centrale è circoscritta da protezioni (flap) che toccando il terreno, migliorano l'effetto di aspirazione. Quando ci sono residui ingombranti, questo sistema solleva la protezione anteriore e permette alla macchina di raccogliarli invece che trascinarli.



- **Scuoti filtro:**

Libera il filtro dalla polvere senza doverlo toccare o aprire la spazzatrice; si mantiene in questo modo la massima potenza in aspirazione.



- **Batteria al litio di serie:**

Forniscono più potenza, maggiore durata e tempi di ricarica molto più rapidi. Non risentono dell'effetto memoria e sono più leggeri in peso con minori costi di manutenzione.



- **Sistema di sanificazione:**

Attraverso l'azione degli ugelli il prodotto igienizzante viene distribuito uniformemente sulla superficie dopo che il sistema di asciugatura è passato riducendo la carica dei batteri.

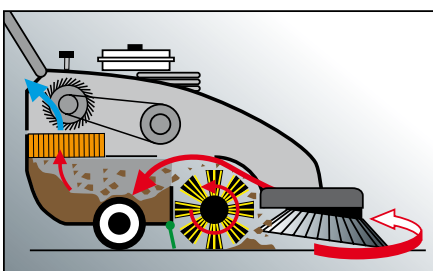

I modelli a batteria possono essere utilizzati anche all'interno. Dal punto di vista tecnico e qualitativo le spazzatrici svolgono esattamente lo stesso compito di pulizia, ma le macchine a scoppio possono lavorare ininterrottamente (è sufficiente fare solo il pieno di benzina), mentre i modelli elettrici, una volta scarica la batteria, necessitano di essere ricaricate (in media 8-10 ore di carica, se la batteria è completamente esaurita) e di essere all'altezza delle aspettative di funzionamento.

Nomenclatura



Informazioni tecniche

Codice	Modello	Pagina	Versione	Trazione	Spazzola centrale	Spazzola centrale con 1 spazzola laterale	Spazzola centrale con 2 spazzole laterali	Volume raccolta	Reso orario m ²	Dimensioni imballo	Peso con imballo	pezzi x pallet
					mm	mm	mm	lit	m ²	L x l x H cm	kg	n°
39001-00029	BSW 950 MF	188	Manuale	Manuale	480	-	950	45	3500	120x80x168	131	4
39002-00069	SWL 700 ET	190	elettrico	Meccanico	510	680	-	45	2620	126x63x85	78	1
39002-00070	SWL 700 ST	190	motore a benzina	Meccanico	510	680	-	45	2620	126x63x85	77	1
39002-00071	SWL 900 ET	192	elettrico	Meccanico	710	880	-	55	3700	126x83x85	89	1
39002-00072	SWL 900 ST	192	motore a benzina	Meccanico	710	880	-	55	3700	126x83x85	97	1
39002-00067	SWL R 950 ET	194	elettrico	Meccanico	450	750	1050	50	6000	148x86x120	225	1
39002-00064	SWL R 990 ET	196	elettrico	idraulico	700	920	1140	62	6200	143x91x114	260	1
39002-00065	SWL R 990 ST	196	motore a benzina	idraulico	700	920	1140	62	8280	143x91x114	300	1
39002-00074	SWL R 1000 ET	198	elettrico	idraulico	700	920	1230	62	6200	143x91x114	260	1
39002-00075	SWL R 1000 ST	198	motore a benzina	idraulico	700	920	1230	62	8280	143x91x114	300	1
39002-00036	SWL R 1100 ET	200	elettrico	idraulico	800	1050	1300	115	9700	160x101x130	375	1
39002-00033	SWL R 1100 DT	200	Motore Diesel	idraulico	800	1050	1300	115	9700	160x101x130	434	1
39002-00044	SWL R 1100 ST	200	motore a benzina	idraulico	800	1050	1300	115	9700	160x101x130	434	1



Codice	Modello	Pagina	Versione	Trazione	Spazzola centrale	Spazzola centrale con 1 spazzola laterale	Spazzola centrale con 2 spazzole laterali	Volume raccolta	Reso orario m ²	Dimensioni imballo	Peso con imballo	pezzi x pallet
					mm	mm	mm	lit	m ²	L x l x H cm	kg	n°
39002-00043	SWL R 1100 ET BINUP	202	elettrico	idraulico	800	1050	1300	115	9700	160x101x130	375	1
39002-00041	SWL R 1100 DT BINUP	202	Motore Diesel	idraulico	800	1050	1300	115	9700	160x101x130	434	1
39002-00045	SWL R 1100 ST BINUP	202	motore a benzina	idraulico	800	1050	1300	115	9700	160x101x130	434	1
39002-00113	SWL R 1200 ET BINUP	204	elettrico	elettrico	900	1150	1440	180	11500	1935x134x168	750	1
39002-00114	SWL R 1200 DT BINUP	204	Motore Diesel	elettrico	900	1150	1440	180	11500	1935x134x168	870	1
39002-00066	SWL R 1300 DT BINUP	206	Motore Diesel	idraulico	1000	1485	-	490	19200	225x145x154	1020	1
39002-00128	SWL R 1300 DT BINUP	206	Motore Diesel	idraulico	1000	1485	1615	490	19200	225x145x154	1020	1
39002-00105	SWL R 1300 DT BINUP	208	Motore Diesel	idraulico	1000	1485	-	490	19200	225x145x154	1020	1
su richiesta	SWL R 1300 DT BINUP	208	Motore Diesel	idraulico	1000	1485	1615	490	19200	225x145x154	1020	1
39002-00106	SWL R 1300 DT BINUP	210	Motore Diesel	idraulico	1000	1485	-	490	19200	225x145x154	1020	1
su richiesta	SWL R 1300 DT BINUP	210	Motore Diesel	idraulico	1000	1485	1615	490	19200	225x145x154	1020	1
39002-00111	SWL R 1300 DT AC BINUP	210	Motore Diesel	idraulico	1000	1485	-	490	19200	225x145x154	1020	1
su richiesta	SWL R 1300 DT AC BINUP	210	Motore Diesel	idraulico	1000	1485	1615	490	19200	225x145x154	1020	1

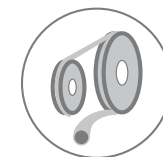

BSW 950 MFMAGGIORI
INFORMAZIONI**CARATTERISTICHE**

• Ideale per piccolo e medie superfici • Facile da manovrare • Ampio vano di raccolta • Carico di lavoro regolabile sulle spazzole • Chiusura di sicurezza vano raccoglitore • Spazzola laterale escludibile • Estrema manovrabilità con la ruota anteriore pivotante a 360° • Telaio antiurto • Resa oraria (max) 3500 m²/h. • Corsia di lavoro (2 spazzola) 480 (950) mm • Dotata di appoggi per consentire il posizionamento richiuso in verticale

DATI TECNICI

	BSW 950 MF
codice	39001-00029
larghezza della spazzola centrale	480 mm
spazzola cent. + 2 spazzole laterali	950 mm
contenitore raccolta/svuotam.	45 lt.
resa oraria	3500 m ² /h
tipo di avanzamento	Manuale
trasmissione spazzole	cinghia elastica
pressione spazzole	regolabile
spazzole laterali	sistema di sollevamento del braccio
sistema di raccolta	diretta
sistema di filtraggio	filtro plissettato
dimensioni (cm)/peso	97x93x128 / 25kg

PLUS



Spazzola centrale con regolazione della pressione. Sollevamento spazzola laterale con sistema di regolazione della pressione.



Ampio contenitore di raccolta con sistema di filtraggio plissettato. Serbatoio di raccolta posteriore con filtro a cartuccia con ventola per aspirazione polveri



Ruota anteriore a 360° e robusto telaio resistente agli urti



Manico ripiegabile con ampio comparto portaoggetti

DOTAZIONE STANDARD

 <ul style="list-style-type: none"> • 00080-04150 PP 	 <ul style="list-style-type: none"> • 00080-04151 PP 	 <ul style="list-style-type: none"> • 00070-00451 Filtro 	 <ul style="list-style-type: none"> • 10001-07853 Filtro cartridge con ventola di aspirazione polvere 	
--	--	--	--	--

SWL 700



POWERED by
HONDATM
modello 700 ST

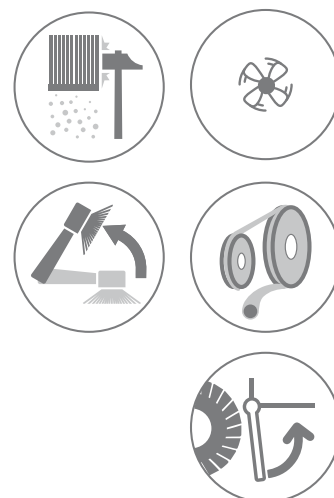

MAGGIORI
INFORMAZIONI



SWL 700 ST

MAGGIORI
INFORMAZIONI



SWL 700 ET

CARATTERISTICHE

- Ideale per superfici di medie e grandi dimensioni • Ampia superficie filtrante con scuotifiltro elettrico (modello ET) • Scuotifiltro manuale (modello ST) • Leva di sollevamento spazzola laterale • Interruttore di spegnimento dell'aspirazione • Sistema di sollevamento del flap • Filtro a pannello in posizione orizzontale
- Sistema di regolazione della pressione della spazzola centrale • Raccolta indiretta posteriore • Sgancio rapido della spazzola principale • Cinghie elastiche a lunga durata • Manico reclinabile • Leva di selezione di aspirazione. • Leva della trazione. • Dispositivo antistatico. • Ampio contenitore di raccolta • Telaio autoportante in acciaio • Spazzola laterale ad azionamento meccanico • Batteria e caricabatterie non inclusi

DATI TECNICI

	SWL 700 ET	SWL 700 ST
codice	39002-00069	39002-00070
larghezza della spazzola centrale	510mm	510mm
largh. pulizia (con 1 spazz. lat.)	680mm	680mm
contenitore raccolta/svuotam.	45 lt	45 lt
resa oraria	2620 m ² /h	2620 m ² /h
tipo di avanzamento	Meccanico	Meccanico
velocità di avanzamento	4 km/h	4 km/h
tipo motore / potenza	12V / 400W	Honda 5,5 HP / 3,4 kW
superficie filtrante	2 m ²	2 m ²
pressione spazzole	regolabile	regolabile
scuotifiltro	elettrico	Manuale
dimensioni (cm)/peso	126x63x85 / 78kg	126x63x85 / 86kg

PLUS



Ampia superficie filtrante con scuotifiltro elettrico (modello ET), scuotifiltro manuale (modello ST)



Comando sollevamento spazzola laterale. Regolazione della pressione della spazzola principale e rilascio rapido della spazzola principale



Robusto telaio in acciaio con ruota anteriore a 360° e cinghie elastiche a lunga durata



Pannello di controllo con comando sollevamento spazzola laterale, interruttore disinserimento aspirazione, sistema di sollevamento flap, livello batteria (modello ET), tasto on/off (modello ET)

DOTAZIONE STANDARD

 <ul style="list-style-type: none"> • 00080-04127 PP SWL 700 ET • 00080-04130 PP-Misto acciaio SWL 700 ST 	 <ul style="list-style-type: none"> • 00080-04124 PP 	 <ul style="list-style-type: none"> • 00070-00427 Filtro in carta 14 µm 		
--	--	---	--	--

OPTIONAL

 <ul style="list-style-type: none"> • 00039-01771 Protezione spazzola laterale 	 <ul style="list-style-type: none"> • 00070-00431 PE Filtro in poliestere 5µm 	 <ul style="list-style-type: none"> • 00070-00433 Filtro HEPA 	<ul style="list-style-type: none"> • 10001-07818 Kit carrello per contenitore di recupero 	<ul style="list-style-type: none"> modello ET: • 00055-00149 Batteria tubolare Pb-acido - 12V 118Ah C5
<ul style="list-style-type: none"> modello ET: • 00055-00130 Batteria GEL 12 MFP 105 - 12V 105Ah C5 	<ul style="list-style-type: none"> modello ET: • 00056-00068 Carica batteria 12V-13A 100-240V 50-60 Hz 			

SWL 900



POWERED by
HONDATM
modello 900 ST

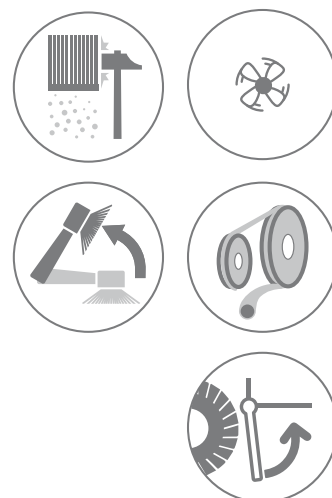

MAGGIORI
INFORMAZIONI



SWL 900 ST

MAGGIORI
INFORMAZIONI



SWL 900 ET

CARATTERISTICHE

- Ideale per superfici di medie e grandi dimensioni
- Ampia superficie filtrante con scuotifiltro elettrico (modello ET)
- Scuotifiltro manuale (modello ST)
- Leva di sollevamento spazzola laterale
- Interruttore di spegnimento dell'aspirazione
- Sistema di sollevamento del flap
- Filtro a pannello in posizione orizzontale
- Sistema di regolazione della pressione della spazzola centrale
- Raccolta indiretta posteriore
- Sgancio rapido della spazzola principale
- Cinghie elastiche a lunga durata
- Manico reclinabile
- Leva di selezione di aspirazione
- Leva della trazione
- Dispositivo antistatico
- Ampia contenitore di raccolta
- Telaio autoportante in acciaio
- Spazzola laterale ad azionamento meccanico
- Batteria e caricabatterie non inclusi

DATI TECNICI

	SWL 900 ET	SWL 900 ST
codice	39002-00071	39002-00072
larghezza della spazzola centrale	710mm	710mm
largh. pulizia (con 1 spazz. lat.)	880mm	880mm
contenitore raccolta/svuotam.	55 lt	55 lt
resa oraria	3700m ² /h	3700m ² /h
tipo di avanzamento	Meccanico	Meccanico
velocità di avanzamento	4 km/h	4 km/h
tipo motore / potenza	12V / 400W	Honda 5,5 HP / 3,4 kW
superficie filtrante	3,02 m ²	3,02 m ²
pressione spazzole	regolabile	regolabile
scuotifiltro	elettrico	Manuale
dimensioni (cm)/peso	126x83x85 / 89 kg	126x83x85 / 97 kg

PLUS

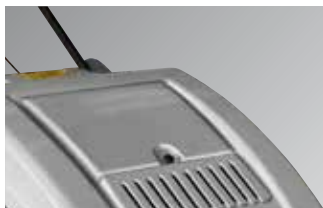

Ampia superficie filtrante con scuotifiltro elettrico (modello ET), scuotifiltro manuale (modello ST)



Comando sollevamento spazzola laterale. Regolazione della pressione della spazzola principale e rilascio rapido della spazzola principale



Robusto telaio in acciaio con ruota anteriore a 360° e cinghie elastiche a lunga durata



Pannello comandi con comando sollevamento spazzola laterale, interruttore disinserimento aspirazione, sistema di sollevamento flap, livello batteria (modello ET), chiave on/off (modello ET)

DOTAZIONE STANDARD

 <ul style="list-style-type: none"> • 00080-04128 PP SWL 900 ET • 00080-04131 PP-Misto acciaio SWL 900 ST 	 <ul style="list-style-type: none"> • 00080-04124 PP 	 <ul style="list-style-type: none"> • 00070-00428 Filtro in carta 14 µm 		
--	--	---	--	--

OPTIONAL

 <ul style="list-style-type: none"> • 00039-01771 Protezione spazzola laterale 	 <ul style="list-style-type: none"> • 00070-00432 PE Filtro in poliestere 5µm 	 <ul style="list-style-type: none"> • 00070-00434 Filtro HEPA 	<ul style="list-style-type: none"> • 10001-07818 Kit carrello per contenitore di recupero set 	<ul style="list-style-type: none"> modello ET: • 00055-00149 Batteria tubolare Pb-acido - 12V 118Ah C5
<ul style="list-style-type: none"> modello ET: • 00055-00130 Batteria GEL 12 MFP 105 - 12V 105Ah C5 	<ul style="list-style-type: none"> modello ET: • 00056-00068 Carica batteria 12V-13A 100-240V 50-60 Hz 			

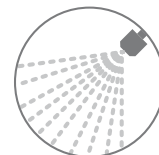
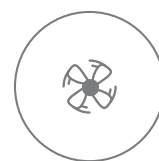
SWL R 950 ETMAGGIORI
INFORMAZIONI**CARATTERISTICHE**

- Ideale per superfici di medie e grandi dimensioni
- Freno a pedale
- Freno di stazionamento
- Comando elettrico spazzole
- Retromarcia con segnalazione luminosa e acustica
- Sistema ad acqua per abbattimento polvere con serbatoio posteriore
- Indicatore stato carica batteria
- Indicatore di tempo lavoro
- Ampia superficie filtrante con scuotifiltro elettrico
- Filtro cartridge in posizione orizzontale
- Sistema di regolazione della pressione della spazzola centrale
- Raccolta indiretta posteriore con contenitore di raccolta
- Sgancio rapido della spazzola principale
- Cinghie elastiche a lunga durata
- Telaio autoportante in acciaio
- Spazzole laterali motorizzate
- Faro a led
- Batteria e caricabatterie non inclusi

DATI TECNICI

	SWL R 950 ET
codice	39002-00067
larghezza della spazzola centrale	500mm
largh. pulizia (con 1 spazz. lat.)	750mm
spazzola cent. + 2 spazzole laterali	1050 mm
contenitore raccolta/svuotam.	50 lt
resa oraria	6000m ² /h
velocità di avanzamento/tipo di avanzamento	12 km/h / Meccanico
tipo motore / potenza	48V (4x12V)/800W
superficie filtrante	1,5 m ²
pressione spazzole	laterali 2x120 N/centrale 250 N
scuotifiltro	elettrico
dimensioni (cm)/peso	80x135x110 /225 kg

PLUS

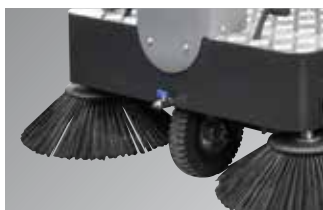

Impianto idrico frontale per abbattimento polveri con serbatoio posteriore da 2lt



Sistema di illuminazione frontale con luci a LED



Robusta struttura in acciaio, regolazione della pressione della spazzola principale e sgancio rapido



Retromarcia con segnalazione luminosa e acustica

DOTAZIONE STANDARD

 <ul style="list-style-type: none"> • 00080-04153 Spazzola PP 	 <ul style="list-style-type: none"> • 00080-04152 2x PP spazzole laterali 	 <ul style="list-style-type: none"> • 00070-00452 Filtro cartridge 5 µm 		
---	---	---	--	--

OPTIONAL

 <ul style="list-style-type: none"> • 00056-00071 Carica batteria modello 230V/50-60 Hz 	<ul style="list-style-type: none"> • 4x 00055-00112 Batteria 12V 58 Ah C20 	<ul style="list-style-type: none"> • 00080-04755 1x spazzole laterali misto acciaio 		
---	---	--	--	--

SWL R 990



POWERED by
HONDATM
modello 990 ST

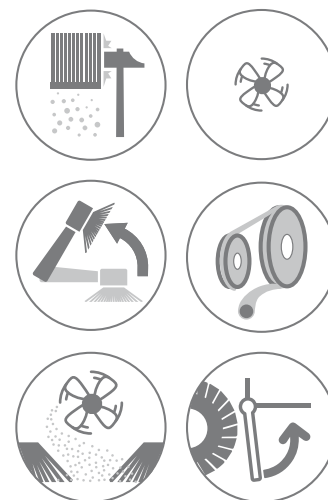

MAGGIORI
INFORMAZIONI



CARATTERISTICHE

- Ideale per la pulizia di grandi superfici • Grande superficie filtrante distribuita su 6 filtri a cartuccia con scuotifiltro elettrico • Leva di sollevamento della spazzole laterali • Spazzola laterale destra e sinistra inclusa • Interruttore di spegnimento dell'aspirazione • Sistema sollevamento flat a pedale • Lampeggiante • Sistema di regolazione della pressione della spazzola centrale • Raccolta indiretta posteriore • Sistema di aspirazione anteriore • Sostituzione rapida della spazzola centrale e laterali senza l'uso di utensili • Cinghie elastiche a lunga durata • Leva di selezione di aspirazione • Robusta struttura in acciaio in grado di sopportare gli urti accidentali • Leva della trazione • Dispositivo antistatico • Indicatore di livello di carica della batteria • Ampia contenitore di raccolta • Telaio autoportante in acciaio • Sedile regolabile • Ottima distribuzione dei pesi per rapidi cambi direzione in totale sicurezza • Batteria e caricabatterie non inclusi

DATI TECNICI

	SWL R 990 ET	SWL R 990 ST
codice	39002-00064	39002-00065
larghezza della spazzola centrale	700mm	700mm
spazzola cent. + 1 spazzole laterali	920mm	920mm
spazzola cent. + 2 spazzole laterali	1140 mm	1140 mm
contenitore raccolta/svuotam.	62 lt	62 lt
resa oraria	6200m ² /h	7700m ² /h
tipo di avanzamento/ pendenza superabile	posteriore/12%	anteriore/14%
velocità di avanzamento	6,1 km/h	7,6 km/h
tipo motore / potenza	24V / 1150W	Honda 5,5 HP / 4,1 kW
superficie filtrante	6 m ²	6 m ²
scuotifiltro	elettrico	elettrico
dimensioni (cm)/peso	143x91x114 / 256 kg	143x91x114 / 288 kg

PLUS



Spazzola laterale destra/sinistra completa con sistema di controllo sollevamento spazzola



Robusto telaio in acciaio e ampio serbatoio di raccolta. Il peso dei componenti è perfettamente bilanciato, garantendo così rapidi cambi di direzione in totale sicurezza



Pannello di controllo con sistema di spegnimento aspirazione, indicatore livello batteria (modello ET) e tasto on/off



Ampia superficie filtrante distribuita su 6 filtri a cartuccia dotati di scuotifiltro elettrico

DOTAZIONE STANDARD

 <ul style="list-style-type: none"> • 00080-04142 PP SWL R 990 ET • 00080-04133 PP-Misto acciaio SWL R 990 ST 	 <ul style="list-style-type: none"> • 2 x 00080-04126 PP SWL R 990 ET • 2 x 00080-04136 PP-Misto acciaio SWL R 990 ST 	 <ul style="list-style-type: none"> • 6 x 00070-00430 Filtro in carta 14 µm 		
--	--	---	--	--

OPTIONAL

<ul style="list-style-type: none"> • 10001-07819 Ruote antitraccia 	<ul style="list-style-type: none"> • 00070-00436 Filtro poliestere • 00070-00437 Filtro hepa 	<ul style="list-style-type: none"> • 00054-01367 Contenitore di raccolta in acciaio 	<ul style="list-style-type: none"> • 00039-01772 Protezione spazzola laterale DX 	<ul style="list-style-type: none"> • 00039-01769 Protezione spazzola laterale SX
<ul style="list-style-type: none"> • 00072-00508 roll-bar 	<p>modello ET:</p> <ul style="list-style-type: none"> • 4 x 00055-00013 Batteria tubulare Pb-acido 6V180Ah C5 	<p>modello ET:</p> <ul style="list-style-type: none"> • 4 x 00055-00142 Batteria GEL 6 MFP 180-6V 180Ah C5 	<p>modello ET:</p> <ul style="list-style-type: none"> • 4 x 00055-00120 Batteria - 6V 250Ah C5 	<p>modello ET:</p> <ul style="list-style-type: none"> • 00056-00067 Carica batteria 24V 30A 115-240/50-60 + Cavo di collegamento Carica batteria RB50-RB80: cod 10002-08044 + Cavo di collegamento Carica batteria RB80-RB175: cod 10002-07866

SWL R 1000



POWERED by
HONDA

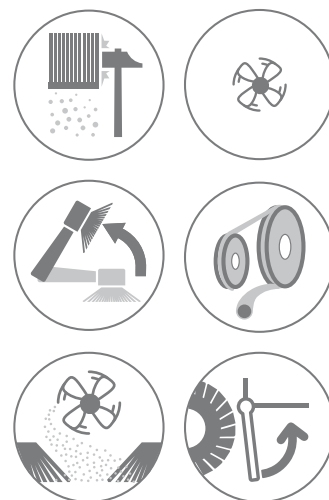

MAGGIORI
INFORMAZIONI



CARATTERISTICHE

- Ideale per la pulizia di grandi superfici • Grande superficie filtrante distribuita su 6 filtri a cartuccia con scuotifiltro elettrico • Leva di sollevamento della spazzola laterale • Spazzole laterali destra e sinistra incluse • Interruttore di spegnimento dell'aspirazione • Sistema sollevamento flat a pedale • Lampeggiante • Sistema di regolazione della pressione della spazzola centrale • Raccolta indiretta posteriore • Sistema di aspirazione anteriore • Sostituzione rapida della spazzola centrale e laterale senza l'uso di utensili • Cinghie elastiche a lunga durata • Leva di selezione di aspirazione • Robusta struttura in acciaio in grado di sopportare gli urti accidentali • Leva della trazione • Dispositivo antistatico • Indicatore di livello di carica della batteria • Ampia contenitore di raccolta • Telaio autoportante in acciaio • Sedile regolabile • Ottima distribuzione dei pesi per rapidi cambi direzione in totale sicurezza • Sistema di illuminazione frontale di serie per i modelli: 39002-00030/39002-00039 • Batteria e caricabatterie non inclusi

DATI TECNICI

	SWL R 1000 ET	SWL R 1000 ST	SWL R 1000 ET Light	SWL R 1000 ST Light
codice	39002-00074	39002-00075	39002-00030	39002-00039
larghezza della spazzola centrale	700 mm	700 mm	700 mm	700 mm
spazzola cent. + 1 spazzole laterali	920 mm	920 mm	920 mm	920 mm
spazzola cent. + 2 spazzole laterali	1150 mm	1150 mm	1150 mm	1150 mm
contenitore raccolta/svuotam.	62 lt	62 lt	62 lt	62 lt
resa oraria	6200 m ² /h	7700 m ² /h	6200 m ² /h	7700 m ² /h
tipo di avanzamento / pendenza superabile	ruote posteriori / 10%	ruota anteriore / 17%	ruote posteriori / 10%	ruota anteriore / 17%
velocità di avanzamento	5,8 km/h	7,2 km/h	5,8 km/h	7,2 km/h
tipo motore / potenza	24V / 1150W	Honda 5,5 HP / 4,1kW	24V / 1150W	Honda 5,5 HP / 4,1kW
superficie filtrante	6 m ²	6 m ²	6 m ²	6 m ²
scuotifiltro	elettrico	elettrico	elettrico	elettrico
dimensioni (cm)/peso	143x91x114/260kg	143x91x114/300kg	143x91x114/260kg	143x91x114/300kg

PLUS



Spazzola laterale destra/sinistra completa con sistema di controllo sollevamento spazzola



Robusto telaio in acciaio e ampio serbatoio di raccolta. Il peso dei componenti è perfettamente bilanciato, garantendo così rapidi cambi di direzione in totale sicurezza



Pannello di controllo con: sistema di spegnimento aspirazione, indicatore livello batteria (modello ET) e tasto on/off. Luce lampeggiante





Ampia superficie filtrante distribuita su 6 filtri a cartuccia dotati di scuotifiltro elettrico

Disponibili modelli con pendenza superabile 20%

- SWL R 1000 ET cod. 39002-00049 • SWL R 1000 ET Light cod. 39002-00050
- SWL R 1000 ST cod. 39002-00051 • SWL R 1000 ST Light cod. 39002-00052

DOTAZIONE STANDARD

 <ul style="list-style-type: none"> • 00080-04142 PP SWL R 1000 ET • 00080-04133 PP-Misto acciaio SWL R 1000 ST 	 <ul style="list-style-type: none"> • 2 x 00080-04126 PP SWL R 1000 ET • 2 x 00080-04136 PP-Misto acciaio SWL R 1000 ST 	 <ul style="list-style-type: none"> • 6 x 00070-00430 Filtro in carta 14 µm 		
--	--	---	--	--

OPTIONAL

<ul style="list-style-type: none"> • 10001-07819 Ruote antitraccia 	<ul style="list-style-type: none"> • 00070-00436 Filtro poliestere • 00070-00437 Filtro hepa 	<ul style="list-style-type: none"> • 00054-01367 Contenitore di raccolta in acciaio 	<ul style="list-style-type: none"> • 00039-01772 Protezione spazzola laterale DX 	<ul style="list-style-type: none"> • 00039-01769 Protezione spazzola laterale SX
<ul style="list-style-type: none"> • 00072-00509 roll-bar 	<p>modello ET:</p> <ul style="list-style-type: none"> • 4 x 00055-00013 Batteria tubulare Pb-acido 6V180Ah C5 	<p>modello ET:</p> <ul style="list-style-type: none"> • 4 x 00055-00142 Batteria GEL 6 MFP 180-6V 180Ah C5 	<p>modello ET:</p> <ul style="list-style-type: none"> • 4 x 00055-00107 Batteria - 6V 250Ah C5 	<p>modello ET:</p> <ul style="list-style-type: none"> • 00056-00067 Carica batteria 24V 30A 115-240/50-60 + Cavo di collegamento Carica batteria RB50-RB80: cod 10002-08044 + Cavo di collegamento Carica batteria RB80-RB175: cod 10002-07866

SWL R 1100

POWERED by
HONDA

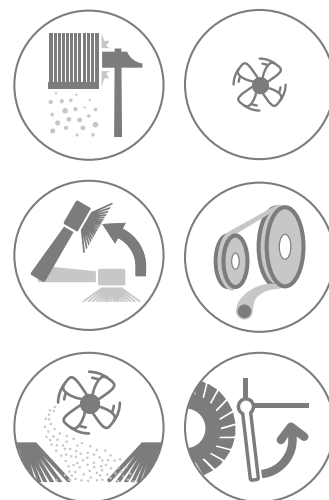

MAGGIORI
INFORMAZIONI

**CARATTERISTICHE**

- Ideale per la pulizia di grandi superfici • Grande superficie filtrante distribuita su 6 filtri a cartuccia con scuotifiltro elettrico • Contenitore di raccolta sollevabile fino a 110 cm, con possibilità di scarico in un sacco in plastica • Leva di sollevamento della spazzola laterale • Spazzole laterali destra e sinistra incluse • Interruttore di spegnimento dell'aspirazione • Sistema sollevamento flap a pedale • Lampeggiante • Sistema di regolazione della pressione della spazzola centrale • Raccolta indiretta posteriore • Sistema di aspirazione anteriore • Sostituzione rapida della spazzola centrale e laterale senza l'uso di utensili • Cinghie elastiche a lunga durata • Leva di selezione dell'aspirazione • Robusta struttura in acciaio in grado di sopportare gli urti accidentali • Leva della trazione • Dispositivo antistatico • Indicatore di livello di carica della batteria • Ampio contenitore di raccolta • Telaio autoportante in acciaio • Sedile regolabile • Ottima distribuzione dei pesi per rapidi cambi direzione in totale sicurezza • Sistema di illuminazione frontale

DATI TECNICI

	SWL R 1100 ET	SWL R 1100 DT	SWL R 1100 ST
codice	39002-00036	39002-00033	39002-00044
larghezza della spazzola centrale	800mm	800mm	800mm
spazzola cent. + 1 spazzole laterali	1050mm	1050mm	1050mm
spazzola cent. + 2 spazzole laterali	1300mm	1300mm	1300mm
contenitore raccolta/svuotam.	115 lt	115 lt	115 lt
resa oraria	9700 m ² /h	9700 m ² /h	9700 m ² /h
tipo di avanzamento / pendenza superabile	ruota anteriores / 20%	ruota anteriore / 10%	ruota anteriore / 10%
velocità di avanzamento	7,5 km/h	7,5 km/h	7,5 km/h
tipo motore / potenza	24V/2,67 kW	Diesel Yanmar 6,7 Hp/4,92 kW	Honda 6,5 Hp/4,88 kW
superficie filtrante	6,4 m ²	6,4 m ²	6,4 m ²
scuotifiltro	elettrico	elettrico	elettrico
dimensioni (cm)/peso	160x101x130/375 kg	160x101x130/434 kg	160x101x130/434 kg

PLUS



Spazzola laterale destra/sinistra completa con sistema di controllo sollevamento spazzola



Robusto telaio in acciaio e ampio serbatoio di raccolta. Peso dei componenti perfettamente bilanciato, consentendo così rapidi cambi di direzione in totale sicurezza



Pannello di controllo con sistema di spegnimento aspirazione, indicatore livello batteria (modello ET), tasto on/off, contaore e clacson. Luce lampeggiante e sistema di illuminazione frontale



Ampia superficie filtrante distribuita su 8 filtri a cartuccia dotati di scuotifiltro elettrico

Disponibili modelli con pendenza superabile 20%

- SWL R 1100 DT cod. 39002-00056
- SWL R 1100 ST cod. 39002-00058

Su richiesta modello con roll-bar

DOTAZIONE STANDARD

 <ul style="list-style-type: none"> • 00080-04137 PP SWL R 1100 ET • 00080-04139 PP-Misto acciaio SWL R 1100 DT/ST/GT 	 <ul style="list-style-type: none"> • 2 x 00080-04138 PP SWL R 1100 ET • 2 x 00080-04140 PP-Misto acciaio SWL R 1100 DT/ST/GT 	 <ul style="list-style-type: none"> • 8 x 00070-00435 Filtro in carta 20 µm 		
--	--	---	--	--

OPTIONAL

<ul style="list-style-type: none"> • 00070-00435 Filtro poliestere 	<ul style="list-style-type: none"> • 00070-00438 Filtro hepa 	<p>modello ET:</p> <ul style="list-style-type: none"> • 4 x 00055-00157 Batteria tubolare Pb-acido - 6V 320 Ah C5 • 1x 10002-07866 • 1x 10002-08044 	<p>modello ET:</p> <ul style="list-style-type: none"> • 00056-00069 - Carica batteria 24V-60A 230V 50-60 Hz 	
---	---	--	--	--

SWL R 1100 Bin-Up



POWERED by
HONDA

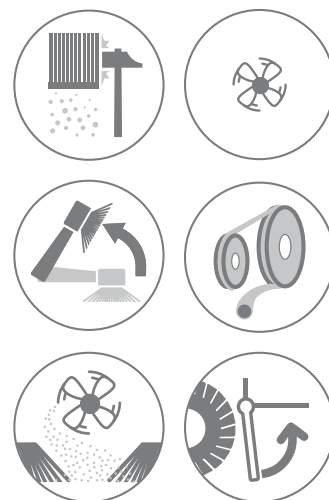

MAGGIORI
INFORMAZIONI



CARATTERISTICHE

- Robusta struttura in acciaio in grado di sopportare gli urti accidentali • Ottima distribuzione dei pesi per rapidi cambi direzione in totale sicurezza
- Grande superficie filtrante distribuita su 8 filtri a cartuccia con scuotifiltro elettrico • Sistema di sollevamento del flap • Indicatore di livello di carica delle batterie • Spengimento dell'aspirazione • Sedile regolabile • Comandi robusti e facili da usare • Motore Diesel Yanmar 4,92 kW serbatoio carburante 3,6 lt (SWL R 1100 ST) • Cofani antiurto • Grande superficie filtrante • Robusta struttura in acciaio • Ampio vano di raccolta • Spazzola sinistra inclusa • Motore di trazione AC Trifase 24V – 1200W • Sistema di illuminazione frontale • Batteria e caricabatterie non inclusi

DATI TECNICI

	SWL R 1100 ET BIN-UP	SWL R 1100 DT BIN-UP	SWL R 1100 ST BIN-UP
codice	39002-00043	39002-00041	39002-00045
larghezza della spazzola centrale	800mm	800mm	800mm
spazzola cent. + 1 spazzole laterali	1050mm	1050mm	1050mm
spazzola cent. + 2 spazzole laterali	1300mm	1300mm	1300mm
contenitore raccolta/svuotam.	115 lt	115 lt	115 lt
resa oraria	9700 m ² /h	9700 m ² /h	9700 m ² /h
tipo di avanzamento / pendenza superabile	ruota anteriori / 20%	ruota anteriore / 10%	ruota anteriore / 10%
velocità di avanzamento	7,5 km/h	7,5 km/h	7,5 km/h
tipo motore / potenza	24V/3,47 kW	Diesel Yanmar 6,7 Hp/4,92 kW	Honda 6,5 Hp/4,88 kW
superficie filtrante	6,4 m ²	6,4 m ²	6,4 m ²
scuotifiltro	elettrico	elettrico	elettrico
dimensioni (cm)/peso	160x101x130/448 kg	160x101x130/454 kg	160x101x130/434 kg

PLUS



Spazzola laterale destra/sinistra completa, con sistema di controllo sollevamento spazzola



Robusto telaio in acciaio e ampio serbatoio di raccolta. Peso dei componenti perfettamente bilanciato, consentendo così rapidi cambi di direzione in totale sicurezza



Pannello di controllo con sistema di spegnimento aspirazione, indicatore livello batteria (modello ET), tasto on/off, contaore e clacson. Luce lampeggiante e sistema di illuminazione frontale





Sistema DSA: dispositivo di scarico per lo svuotamento del serbatoio in contenitori polveri fino a 145 cm di altezza.

Disponibili modelli con pendenza superabile 20%

- SWL R 1100 DT BIN-UP cod. 39002-00057
- SWL R 1100 ST BIN-UP cod. 39002-00059

Su richiesta modello con roll-bar

DOTAZIONE STANDARD

 <ul style="list-style-type: none"> • 00080-04137 PP SWL R 1100 ET • 00080-04139 PP-Misto acciaio SWL R 1100 DT/ST/GT 	 <ul style="list-style-type: none"> • 2 x 00080-04138 PP SWL R 1100 ET • 2 x 00080-04140 PP-Misto acciaio SWL R 1100 DT/ST/GT 	 <ul style="list-style-type: none"> • 8 x 00070-00435 Filtro in carta 20 µm 		
--	--	---	--	--

OPTIONAL

<ul style="list-style-type: none"> • 00070-00435 Filtro poliestere 	<ul style="list-style-type: none"> • 00070-00438 Filtro hepa 	<p>modello ET:</p> <ul style="list-style-type: none"> • 4 x 00055-00157 Batteria tubolare Pb-acido - 6V 320 Ah C5 • 1x 10002-07866 • 1x 10002-08044 	<p>modello ET:</p> <ul style="list-style-type: none"> • 00056-00069 - Carica batteria 24V-60A 230V 50-60 Hz 	
---	---	--	--	--

SWL R 1200 Bin-Up**NEW**MAGGIORI
INFORMAZIONI**CARATTERISTICHE**

- Trazione idraulica ruota anteriore (modello DT) • Trazione elettronica sulle 2 ruote posteriori (modello ET) • Filtro di aspirazione a sacco da 11 m² di superficie filtrante • Doppio scuotifiltro elettrico (modello DT) • Scuotifiltro elettrico filtro (modello ET) • Freno di servizio idraulico (modello DT) • Freno di servizio e stazionamento a tamburo sulle ruote posteriori (modello ET) • Freno di stazionamento a tamburo (modello DT) • Pendenza massima superabile: 18% (modello DT) • Pendenza Massima superabile 20% (modello ET) • Sistema di blocco dell'aspirazione • Ruote parafango anteriore • Flash stroboscopico su cofano • Spazzola laterale destra e sinistra Ø 500 mm, con regolatore di velocità (modello DT), con motori indipendenti (modello ET) • Comandi elettrici spazzola laterale (modello DT) • Spazzola centrale 880 mm x Ø 350 mm in ppl/acciaio (modello DT), in PPL (modello ET) • Pedale per sollevamento del flap • Ruote in gomma superelastica Ø 330 • Altezza cassetto di raccolta scarico idraulico posteriore: da 400 a 1430 mm di altezza massima di scarico • Capacità effettiva cassetto di raccolta: 180 l • Contaore e clacson • Spia riserva carburante (modello DT) • Sistema luci di lavoro anteriori di serie

DATI TECNICI

	SWL R 1200 ET BIN-UP	SWL R 1200 DT BIN-UP
codice	39002-00113	39002-00114
larghezza della spazzola centrale	900 mm	900 mm
spazzola cent. + 1 spazzole laterali	1150 mm	1150 mm
spazzola cent. + 2 spazzole laterali	1440 mm	1440 mm
contenitore raccolta/svuotam.	180 lt	180 lt
resa oraria	11500 m ² /h	11500 m ² /h
tipo di avanzamento / pendenza superabile	posteriore/20%	anteriore idraulico/18%
velocità di avanzamento	2.20 m/s	2.20 m/s
tipo motore / potenza	24V/2.98 W	Kubota Z 602/16.8 Hp Diesel
superficie filtrante	11 m ²	11 m ²
scuotifiltro	elettrico	elettrico
dimensioni (cm)/peso	190x130x153/750 kg	190x130x153/870 kg

PLUS



Spazzola laterale destra e sinistra Ø 500 mm con regolatore di velocità (modello DT), con motori indipendenti (modello ET). Comandi elettrici spazzola laterale (modello DT). Trazione idraulica su ruota anteriore (modello DT). Trazione elettronica sulle 2 ruote posteriori (modello ET)



Telaio in acciaio robusto e resistente e serbatoio di raccolta di grandi dimensioni. Capacità effettiva cassetto di raccolta: 180 l



Filtro di aspirazione a sacco da 11 m² di superficie filtrante doppio scuotifiltro elettrico (modello DT). Scuotifiltro elettrico filtro (modello ET)



Sistema Bin-UP: sistema di scarico in quota cassetto di raccolta. Altezza massima di scarico da 400 a fino a 143 cm max.

DOTAZIONE STANDARD

 <ul style="list-style-type: none"> • 00080-05107 Spazzola PP SWL R 1200 ET • 00080-05108 Spazzola misto acciaio SWL R 1200 DT 	 <ul style="list-style-type: none"> • 2 x 00080-05109 PP Spazzole laterali SWL R 1200 ET • 2 x 00080-05110 Spazzole laterali misto acciaio SWL R 1200 DT 	 <ul style="list-style-type: none"> • 00070-00756 Filtro sacco classe M 		
---	---	---	--	--

OPTIONAL

 <ul style="list-style-type: none"> • 00070-00757 Filtri a tasche scalari T452 classe M separatore • 00070-00758 Filtri a tasche scalari classe M separatore 	<p>modello ET:</p> <ul style="list-style-type: none"> • 4 x 00055-00157 Batteria tubulare Pb-acido - 6V 320 Ah C5 + 3 x 10002-07046 cad. + 1x 10002-08086 	<p>modello ET:</p> <ul style="list-style-type: none"> • 00055-00164 Batteria 24V 400Ah Pb 	<p>modello ET:</p> <ul style="list-style-type: none"> • 00056-00069 - Carica batteria 24V-60A 230V 50-60 Hz 	
---	--	--	--	--

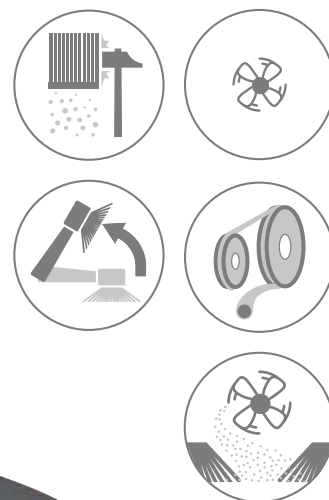
SWL R 1300 DT Bin-UpMAGGIORI
INFORMAZIONI**CARATTERISTICHE**

- Compatta, maneggevole, robusta e resistente, facile da utilizzare • Prestazioni eccezionali in termini(m²/h), sia in termini di pulizia e controllo polveri
- Grandi dimensioni di serbatoio, spazzole, potenza del motore • Pulizia di grandi superfici a partire da 19.000m²/h • Spazzole centrale • Spazzola flottante laterale destra • Controllo delle polveri tramite sistema filtrante • Filtro a sacche in poliestere • Scuotifiltro elettrico • Trazione idraulica a circuito chiuso • Sterzata con idroguida sulla ruota posteriore • Filtro verde idrorepellente optional (garantisce un'alta filtrazione fino a 1 micron) • Scarico rifiuti direttamente nelle zone predisposte • Controllo della trazione con motore elettrico o corrente alternata A/C 48V

DATI TECNICI

	SWL R 1300 DT BIN-UP 1 spazzola	SWL R 1300 DT BIN-UP 2 spazzole
codice	39002-00066	39002-00128
larghezza della spazzola centrale	1000mm	1000mm
spazzola cent. + 1 spazzole laterali	1485mm	1485mm
spazzola cent. + 2 spazzole laterali	-	1615mm
contenitore raccolta/svuotam.	490 lt	490 lt
resa oraria	19200 m ² /h	19200 m ² /h
tipo di avanzamento / pendenza superabile	Idrostatico / 18%	Idrostatico / 18%
velocità di avanzamento	12 km/h	12 km/h
tipo motore / potenza	Kubota/diesel	Kubota/diesel
superficie filtrante	8 m ²	8 m ²
scuotifiltro	elettrico	elettrico
dimensioni (cm)/peso	225x145x154/950 kg	225x145x154/950 kg

PLUS

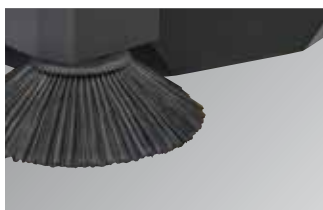

Compatta, maneggevole, robusto e resistente, facile da usare. Serbatoio di grandi dimensioni, spazzola centrale grande e robusta, potente motore a Diesel. Spazzola laterale sinistra inclusa.



Spazzole centrali di grandi dimensioni



Filtro a tasche in poliestere con scuotifiltro elettrico di serie. Controllo delle polveri tramite il sistema di filtraggio



Sterzo con idroguida sulla ruota posteriore

DOTAZIONE STANDARD

 <ul style="list-style-type: none"> • 00080-05193 Spazzola misto acciaio 	 <ul style="list-style-type: none"> • 00080-05192 spazzole laterali misto acciaio 	 <ul style="list-style-type: none"> • 00070-00781 Filtro a tasche 		
--	---	---	--	--

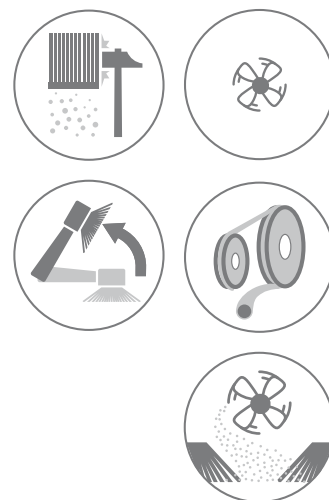
SWL R 1300 DT Bin-Up con cabina aperta**NEW**MAGGIORI
INFORMAZIONI**CARATTERISTICHE**

- Compatta, maneggevole, robusta, resistente, facile da usare • Elevate prestazioni in termini di m²/h, sia in termini di pulizia che di abbattimento delle polveri
- Serbatoio di grandi dimensioni, spazzola centrale grande e robusta, potente motore a Diesel • Scarico frontale in quota del serbatoio da 490lt • Ideale per la pulizia di grandi superfici a partire da 19.000 m²/h • Dotata di robusta spazzola centrale • Spazzola flottante laterale destra • Abbattimento polveri tramite filtro a tasche • Filtro a maniche di grandi dimensioni in poliestere • Scuotifiltro elettrico • Azionamento idraulico a circuito chiuso • Sterzo con idroguida sulla ruota posteriore • Scarico diretto dei rifiuti nelle aree dedicate • Controllo trazione con motore elettrico o corrente alternata A/C 48V • Roll-bar con cabina aperta • Tettuccio di protezione • Opzionale: filtro idrorepellente (garantisce un'elevata filtrazione fino a 1 micron)

DATI TECNICI

	SWL R 1300 DT BIN-UP 1 spazzola	SWL R 1300 DT BIN-UP 2 spazzole
codice	39002-00105	su richiesta
larghezza della spazzola centrale	1000mm	1000mm
spazzola cent. + 1 spazzole laterali	1485mm	1485mm
spazzola cent. + 2 spazzole laterali	-	1615mm
contenitore raccolta/svuotam.	490 lt	490 lt
resa oraria	19200 m ² /h	19200 m ² /h
tipo di avanzamento / pendenza superabile	Idrostatico / 18%	Idrostatico / 18%
velocità di avanzamento	12 km/h	12 km/h
tipo motore / potenza	Kubota/diesel	Kubota/diesel
superficie filtrante	8 m ²	8 m ²
scuotifiltro	elettrico	elettrico
dimensioni (cm)/peso	225x145x236/950 kg	225x145x236/950 kg

PLUS

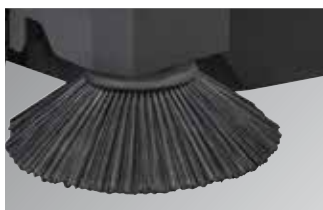

Compatta, maneggevole, robusto e resistente, facile da usare. Serbatoio di grandi dimensioni, spazzola centrale grande e robusta, potente motore a Diesel. Spazzola laterale sinistra inclusa.



Tettuccio di protezione e cabina aperta con roll-bar.



Filtro a tasche in poliestere con scuotifiltro elettrico di serie. Controllo delle polveri tramite il sistema di filtraggio



Spazzole centrali di grandi dimensioni. Sterzo con idroguida sulla ruota posteriore

DOTAZIONE STANDARD

 <p>• 00080-05193 Spazzola misto acciaio</p>	 <p>• 00080-05192 spazzole laterali misto acciaio</p>	 <p>• 00070-00781 Filtro a tasche</p>		
---	--	--	--	--

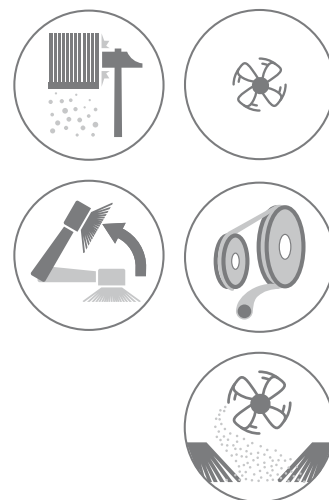
SWL R 1300 DT Bin-Up con cabina chiusa**NEW**MAGGIORI
INFORMAZIONI**CARATTERISTICHE**

- Compatta, maneggevole, robusta, resistente, facile da usare • Elevate prestazioni in termini di m²/h, sia in termini di pulizia che di abbattimento delle polveri
- Serbatoio di grandi dimensioni, spazzola centrale grande e robusta, potente motore a Diesel • Scarico frontale in quota del serbatoio da 490lt • Ideale per la pulizia di grandi superfici a partire da 19.000 m²/h • Dotata di robusta spazzola centrale • Spazzola flottante laterale destra • Abbattimento polveri tramite filtro a tasche • Filtro a maniche di grandi dimensioni in poliestere • Scuotifiltro elettrico • Azionamento idraulico a circuito chiuso • Sterzo con idroguida sulla ruota posteriore • Scarico diretto dei rifiuti nelle aree dedicate • Controllo trazione con motore elettrico o corrente alternata A/C 48V • Modello con la cabina chiusa con sistema di climatizzazione codice 39002-00111 • Opzionale: filtro idrorepellente (garantisce un'elevata filtrazione fino a 1 micron)

DATI TECNICI

	SWL R 1300 DT BIN-UP 1 spazzola	SWL R 1300 DT AC BIN-UP 1 spazzola	SWL R 1300 DT BIN-UP 2 spazzole	SWL R 1300 DT AC BIN-UP 2 spazzole
codice	39002-00106	39002-00111	su richiesta	su richiesta
larghezza della spazzola centrale	1000mm	1000mm	1000mm	1000mm
spazzola cent. + 1 spazzole laterali	1485mm	1485mm	1485mm	1485mm
spazzola cent. + 2 spazzole laterali	-	-	1615mm	1615mm
contenitore raccolta/svuotam.	490 lt	490 lt	490 lt	490 lt
resa oraria	19200 m ² /h	19200 m ² /h	19200 m ² /h	19200 m ² /h
tipo di avanzamento / pendenza superabile	Idrostatico / 18%	Idrostatico / 18%	Idrostatico / 18%	Idrostatico / 18%
velocità di avanzamento	12 km/h	12 km/h	12 km/h	12 km/h
tipo motore / potenza	Kubota/diesel	Kubota/diesel	Kubota/diesel	Kubota/diesel
superficie filtrante	8 m ²	8 m ²	8 m ²	8 m ²
scuotifiltro	elettrico	elettrico	elettrico	elettrico
dimensioni (cm)/peso	225x145x236/950 kg	225x145x236/950 kg	225x145x236/950 kg	225x145x236/950 kg

PLUS



Compatta, maneggevole, robusto e resistente, facile da usare. Serbatoio di grandi dimensioni, spazzola centrale grande e robusta, potente motore a Diesel. Spazzola laterale sinistra inclusa.



Cabina chiusa con roll-bar (codice 39002-00106). Cabina chiusa con roll-bar e con impianto di climatizzazione (codice 39002-00111).



Filtro a tasche in poliestere con scuotifiltro elettrico di serie. Controllo delle polveri tramite il sistema di filtraggio



Spazzole centrali di grandi dimensioni. Sterzo con idroguida sulla ruota posteriore

DOTAZIONE STANDARD

 <ul style="list-style-type: none"> • 00080-05193 Spazzola misto acciaio 	 <ul style="list-style-type: none"> • 00080-05192 spazzole laterali misto acciaio 	 <ul style="list-style-type: none"> • 00070-00781 Filtro a tasche 		
--	---	---	--	--

FMS è il sistema di gestione delle flotte di lavasciuga studiato da Lavor.

Grazie all'**FMS** è possibile controllare un'intera flotta di lavapavimenti e spazzatrici tramite cloud sia tramite pc sul portale web sia su smartphone cellulare. **FMS** mostra lo stato attuale della tua flotta fornendo tutti i dati utili in tempo reale sul display dell'operatore, stato di guida e condizione delle macchine. Un pannello di controllo semplice ed intuitivo mostra tutte le informazioni necessarie per misurare l'efficienza e la produttività delle macchine da remoto.

Ecco in dettaglio gli aspetti più interessanti del controllo tramite **FMS**:

Monitoraggio della batteria

È possibile visualizzare l'avanzamento della ricarica della batteria e dello scarico della stessa. Nei modelli dotati di un sensore di corrente, è possibile visualizzare i consumi.



Area di lavoro: gestione delle zone

Puoi conoscere la posizione, lo stato e le attività delle macchine in tempo reale mentre si imposta l'area di lavoro. La configurazione delle aree è totalmente personalizzabile; un'area di lavoro può essere di qualsiasi forma e dimensioni e "disegnate" sulla mappa. Al di fuori dell'area di lavoro configurata, la macchina può ridurre e diminuire le sue funzioni fino allo stop totale, con grandi vantaggi a livello di sicurezza e controllo.



App mobile per il monitoraggio in tempo reale

Un servizio che consente agli utenti di visualizzare la home page del portale, potendo poi visionare e monitorare: sezione guasti macchina, sezione allarmi e sezione mappa.



LE TECNOLOGIE INCLUSE NEL SISTEMA FMS DI LAVOR OFFRONO MOLTEPLICI VANTAGGI

- Aumento della produttività attraverso tempi di configurazione più brevi, riduzione degli errori e dei tempi di inattività
- Migliore qualità di funzionamento e manutenzione
- Maggiore competitività del prodotto grazie alle funzionalità avanzate derivate dall'IOT.
- Detrazioni concesse come da piano Industria 4.0

SPAZZATRICI LA NOSTRA GAMMA FMS

39002-00091	SWL R950 ET - FMS
39002-00092	SWL R990 ET - FMS
39002-00088	SWL R1100 ET BIN-UP - FMS
39002-00090	SWL R1300 DT - FMS



LAVOR
SIMPLY STRONGER

Con GV è possibile sgrassare a fondo e sanificare qualsiasi oggetto o superficie in modo facile, ecologico e definitivo.

La gamma GV comprende generatori di vapore ad energia elettrica che sviluppano vapore in modo saturo fino a 10 atmosfere di pressione e a una temperatura di 180°C. Ideale per l'industria alimentare, industria pasticcera, per uso civile e comunitario, per l'industria farmaceutica, i caseifici, per l'industria meccanica, l'edilizia ecc.

Parliamo delle prestazioni: temperatura, portata e pressione vapore

Le stesse considerazioni per pressione e portata presenti nelle idropultrici, valgono anche per i generatori di vapore; la distinzione importante in questo caso è la relazione fisica (e quindi non soggettiva od opinabile) che esiste fra la pressione del vapore e la sua temperatura: a determinati valori di pressione corrispondono esatti ed univoci valori di temperatura. Conoscendo questi valori è facile quindi individuare chi come noi indica la corretta doppia corrispondenza pressione-temperatura.

La temperatura di uscita del vapore (e non quella in caldaia, che è naturalmente più elevata) è importante perché esistono in natura dei limiti (circa 140°) al di sotto dei quali non si può parlare più di sanificazione e quindi lo scopo per il quale si acquista la macchina (evidentemente sbagliata) potrebbe essere disatteso.

E' meglio il generatore di vapore o l'idropultrice ad acqua calda?

Gli aspetti da considerare per la scelta ricadono nell'analisi del compito da eseguire e dei fattori che compongono i costi dell'operazione quali la velocità di esecuzione del lavoro (costo manodopera) e (voce sempre più importante) il trattamento dei rifiuti procurati (costo smaltimento). Per la velocità di esecuzione, è importante considerare l'intera procedura di pulizia e non solo l'effettivo tempo di lavaggio: con l'idropultrice non posso lavare internamente a meno di avere un sistema di raccolta interrato, e quindi devo spostare all'esterno questa fase; con il generatore di vapore non è necessario spostarsi, posso effettuare il lavaggio esattamente dove si trova l'oggetto da lavare, poiché i residui di acqua sono minimi e facilmente contenibili. L'efficacia del vapore a 180° permette lo scioglimento dello sporco senza l'utilizzo di prodotti chimici. Se questi invece sono necessari per velocizzare l'operazione di lavaggio, è fondamentale considerare i costi di smaltimento delle acque reflue prodotte.



La pericolosità dei prodotti chimici utilizzati è generalmente proporzionale all'efficacia e all'aumentare della tenacia dello sporco.

Se laviamo con l'idropultrice produrremo quindi dai 10 ai 21 litri di acqua inquinata al minuto, da raccogliere, stivare e smaltire secondo le norme vigenti: In un solo lavaggio di un paio d'ore vengono prodotti 25 quintali di acque reflue! Se laviamo con il generatore di vapore, la macchina più potente consuma 37 litri all'ora con la maggior parte di questo liquido che evapora, in un lavaggio di 2 ore avrei quindi un residuo di umidità e prodotto chimico ridottissimo! Analizzando tutti questi punti si deduce come in determinate condizioni (mancanza di un depuratore per il trattamento delle acque di lavorazione, lavaggio interno, lavaggio continuativo), il generatore di vapore è vantaggioso rispetto all'idropultrice. D'altro canto, la velocità di risciacquo è data chiaramente dalla portata di acqua che colpisce meccanicamente lo sporco, quindi se considero solo il lavaggio, l'idropultrice è più veloce. Il vapore può essere considerato acqua con una umidità relativa molto, molto bassa (il vapore surriscaldato è solo aria calda e quindi non ha una significativa azione meccanica...), con una temperatura di uscita di gran lunga superiore (180° C) all'idropultrice: questo significa che la forza meccanica è effettivamente inferiore dell'acqua, ma la forza sgrassante del vapore è di gran lunga superiore.

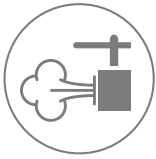

• **Valvola di scarico:**

Permette lo svuotamento completo della caldaia (che non è possibile quando si effettua lo scarico tramite pistola). Si eliminano possibili residui d'acqua e conseguenti formazioni di calcare dall'interno della caldaia e dalla superficie della serpentina. Questa valvola è azionabile solamente al raffreddamento completo della caldaia ed è consigliabile effettuare questa operazione regolarmente.



• **Autonomia illimitata:**

La caldaia viene alimentata tramite una pompa che pesca l'acqua da un serbatoio esterno. Questo rende possibile un'autonomia illimitata dell'utilizzo della macchina, in quanto non è necessario spegnerla ed attendere il raffreddamento, per rabboccare con acqua. Un dispositivo automatico rifornisce la caldaia secondo necessità. In alcuni modelli c'è un segnale acustico per avvisare della mancanza d'acqua nel serbatoio di rabbocco.



• **Aspirazione integrata:**

Lo sporco viene aspirato all'interno di una tanica all'interno della macchina



• **Filtro a cartuccia lavabile:**

Unisce tutti i vantaggi del filtro a cartuccia alla praticità dell'utilizzo sia con residui asciutti che liquidi. Si pulisce anche con acqua corrente.

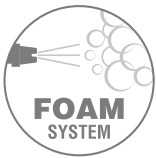

• **Foam system:**

Sistema di generazione schiuma densa mediante l'ausilio di aria compressa.



• **Regolazione della temperatura:**

La temperatura viene calibrata tramite un regolatore elettronico: permette di ottenere vapore umido (bassa temperatura) qualora la nostra applicazione necessiti di più forza meccanica; oppure vapore saturo, qualora le applicazioni richiedano minimo residuo acqueo. Al diminuire della temperatura si avrà una diminuzione della pressione d'esercizio secondo la legge fisica del vapore.



• **Caricabatterie integrato:**

Alcuni modelli sono equipaggiati di serie del caricabatterie a bordo. In altri vi è comunque la predisposizione. E' possibile in questo modo ricaricare le batterie in aree separate o distanti senza tornare nello stesso posto.



• **Batteria integrata:**

La batteria (o batterie) integrata di serie, utilizza una tecnologia che non prevede manutenzione da parte dell'operatore e limitazione sul luogo di ricarica in sicurezza. La continua ricerca ci permette di utilizzare sempre batterie all'avanguardia che, in combinazione di caricabatteria appropriati, ci garantiscono le migliori performances dalla macchina.

Informazioni tecniche

Codice	Modello	Pagina	Potenza assorbita	Motore aspirazione	Pressione max	Produzione vapore	Temperatura max	Tempo di attivazione per l'uso	Capacità serbatoio acqua	Capacità serbatoio chimico	Dimensioni imballo	Peso con imballo	Pezzi per pallet
			W	W	bar	Kg/h	°C	min	l	l	mm L x l x h	kg	n°
45004-00037	GV ETNA-R 5.1 FR	218	3000	1100	7	3,25	165	4	5	5	750x600x1030	42,5	4
45004-00036	GV ETNA-R 5.1 FOAM	220	3000	1100	7	3,25	165	4	5	5	750x600x1030	42,5	4
45006-00001	GV KATLA	222	3300	-	9	4,62	175	7	5	5	750x600x700	31	4
45003-00038	GV 3 M PLUS	224	3000	-	9	4,2	175	8	5	5	595x435x650	37	8
45003-00010	GV 3.3 M PLUS	224	3300	-	9	4,62	175	7	5	5	595x435x650	37	8
45010-00006	GV 5 T PLUS	226	5000	-	9	8	175	7	10	5	595x435x650	40	8
45010-00001	GV 8 T PLUS	226	8000	-	9	13,50	175	6	10	5	595x435x650	40	8
45012-00003	GV 3.0 VAC	228	3000	1100	8	4,2	170	-	5	5	460x820x940	-	-
45012-00005	GV 5.0 VAC	228	5000	1100	8	8	170	-	5	5	460x820x940	-	-
45005-00010	GV VESUVIO 10	230	10000	-	10	14,8	180	9	25	5	1300x780x1080	134	1



Codice	Modello	Pagina	Potenza assorbita	Motore aspirazione	Pressione max	Produzione vapore	Temperatura max	Tempo di attivazione per l'uso	Capacità serbatoio acqua	Capacità serbatoio chimico	Dimensioni imballo	Peso con imballo	Pezzi per pallet
			W	W	bar	Kg/h	°C	min	l	l	mm L x l x h	kg	n°
45005-00029	GV VESUVIO 15	230	30000	-	10	22,2	180	8	25	5	1300x780x1080	134	1
45005-00002	GV VESUVIO 18	230	18000	-	10	26,50	180	7	25	5	1300x780x1080	134	1
45005-00030	GV VESUVIO 21	230	21000	-	10	31	180	7	25	5	1300x780x1080	134	1
45005-00001	GV VESUVIO 30	230	30000	-	10	44,50	180	6	25	5	1300x780x1080	134	1
45009-00001	GV METIS	232	350	-	8,5	50/90	178	5	18	-	1130x710x1110	110	1
45013-00001	GV KOLUMBO	234	350	-	8,5	50/90	178	5	25	2,5	1300x780x1080	140	1
45013-00020	GV KOLUMBO cordless	234	350	-	8,5	50/90	178	5	25	2,5	1300x780x1080	140	1
45013-00012	GV KOLUMBO 2 Ways	234	350	-	8,5	50/90	178	5	25	2,5	1300x780x1080	140	1



GV Etna-R 5.1

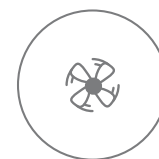

MAGGIORI
 INFORMAZIONI



CARATTERISTICHE

- Fusto inox AISI 304 • Spia segnalazione vapore pronto • Caldaia 3kW inox AISI 304 - Spessore 25/10 • Spia segnalazione mancanza acqua • Alimentazione continua della caldaia dall'apposito serbatoio • Dispositivo per l'impiego di prodotti chimici miscelati al vapore • Dispositivo lavaggio ad acqua calda miscelata al vapore • Filtro lavabile • Tubo flex 4 m • Capacità serbatoio di raccolta 64 l • Tubo di scarico liquidi • Regolazione di portata vapore • Ruote idonee per ambienti alimentari • Interruttore generale ON/OFF con spia accensione • Interruttore caldaia ON/OFF con spia accensione.

DATI TECNICI

	GV Etna-R 5.1 FR
codice	45004-00037
pressione/temperatura max/vapore prodotto	7 bar/165° C/3,25 kg/h
potenza assorbita (caldaia)	3000 W/220-240V ~ 50/60Hz (Ph 1)
potenza assorbita (motore aspirazione)	1100 W
depressione colonna/aria aspirata	22 kPa/220 m ³ /h
capacità serb. acqua/detergente	5 l/5 l
dimensioni (cm)/peso	75x60x103/35 kg

PLUS



Pannello comandi semplice ed intuitivo, aggancio rapido pistola vapore, interruttore generale ON/OFF con spia, interruttore ON/OFF caldaia con spia, regolatore/selettore vapore/detergente, regolatore portata vapore, spia vapore pronto, spia mancanza acqua con segnalatore acustico, manometro vapore.



Autonomia illimitata grazie all'alimentazione in continuo della caldaia, che consente il rabbocco dell'acqua nel serbatoio senza dover fermare la macchina o interrompere il lavoro. Tubo di scarico per svuotamento rapido del deposito di raccolta acqua sporca senza dover rimuovere la testata.



Due allarmi elettronici, inattività standby dopo 30 min. Massima sicurezza grazie ai 2 termostati di sicurezza, 1 pressostato e 1 valvola meccanica di massima pressione.



Consigliato per il settore alberghiero, comunità e assistenza sanitaria, pulizia di edifici, spa e sport, istruzione e comunità, sanità o industria, trasporti, autolavaggi, concessionari di automobili.

DOTAZIONE STANDARD

 <ul style="list-style-type: none"> • 10002-06216 Tubo 4 m (mod. GV Etna 5.1) • 10002-06204 Tubo 4 m (mod. GV Etna 5.1 FR) 	 <ul style="list-style-type: none"> • 2 x 00080-01894 	 <ul style="list-style-type: none"> • 00009-02540 	 <ul style="list-style-type: none"> • 00080-01912 	 <ul style="list-style-type: none"> • 00080-02020
 <ul style="list-style-type: none"> • 00071-02658 	 <ul style="list-style-type: none"> • 00071-02659 	 <ul style="list-style-type: none"> • 00071-02660 	 <ul style="list-style-type: none"> • 10001-09774 	 <ul style="list-style-type: none"> • 00080-02022
 <ul style="list-style-type: none"> • 00080-02034 	 <ul style="list-style-type: none"> • 00071-02665 	 <ul style="list-style-type: none"> • 00071-02666 	 <ul style="list-style-type: none"> • 00080-02027 	 <ul style="list-style-type: none"> • 00080-02055
 <ul style="list-style-type: none"> • 00080-02061 	 <ul style="list-style-type: none"> • 10001-08263 	<ul style="list-style-type: none"> • 00005-02174 Spugna porta accessori 		

GV Etna-R 5.1 Foam

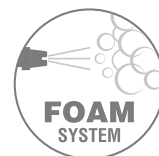
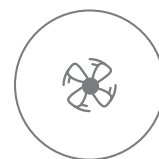

CARATTERISTICHE

- Fusto inox AISI 304 • Spia segnalazione vapore pronto • Caldaia 3kW inox AISI 304 - Spessore 25/10 • Attacco per aria compressa con manometro per la funzione schiuma • Spia segnalazione mancanza acqua • Alimentazione continua della caldaia dall'apposito serbatoio • Dispositivo per l'impiego di prodotti chimici miscelati al vapore • Dispositivo lavaggio ad acqua calda miscelata al vapore • Filtro lavabile • Tubo flex 4 m • Capacità serbatoio di raccolta 64 l • Tubo di scarico liquidi • Regolazione di portata vapore • Ruote idonee per ambienti alimentari • Interruttore generale ON/OFF con spia accensione • Interruttore caldaia ON/OFF con spia accensione.

DATI TECNICI

	GV Etna-R 5.1 Foam
codice	45004-00036
pressione/temperatura max/vapore prodotto	7 bar/165° C/3,25 kg/h
potenza assorbita (caldaia)	3000 W/220-240V ~ 50/60Hz (Ph 1)
potenza assorbita (motore aspirazione)	1100 W
depressione colonna/aria aspirata	22 kPa/220 m³/h
capacità serb. acqua/detergente	5 l/5 l
dimensioni (cm)/peso	75x60x103/36 kg

PLUS



Nuovo pannello comandi semplice ed intuitivo, aggancio rapido pistola vapore, selettore funzione vapore/funzione aria compressa, selettore acqua/detergente, regolatore portata vapore, spia vapore pronto, spia mancanza acqua con segnalatore acustico, manometro vapore e manometro aria.



Macchina multifunzione: pulizia con detergente, vapore, vapore con detergente, schiuma e acqua calda. Dotato di attacco per aria compressa e manometri per aria e vapore. Autonomia illimitata del vapore grazie all'alimentazione elettrica della caldaia controllata elettronicamente.















Consigliato per il settore alberghiero, comunità e assistenza sanitaria, pulizia di edifici, spa e centri sportivi, istruzione e comunità, sanità o industria, trasporti, autolavaggi, concessionari di automobili.



Consigliato per concessionarie auto, autolavaggi, officine, carrozzerie e ogni altro luogo dove sia già disponibile una fonte di aria compressa.

DOTAZIONE STANDARD

 • 10002-06216 Tubo 4 m	 • 2 x 00080-01894	 • 00009-02540	 • 00080-01912	 • 00080-03096
 • 00080-03748	 • 10001-09774	 • 00080-02022	 • 00080-02034	 • 00071-02665
 • 00071-02666	 • 00080-02027	 • 00080-02055	 • 00080-02061	 • 10001-08263
• 00005-02174 Spugna porta accessori	• 00073-00142 1l. LC prefoam- abbattitore di schiuma			

GV Katla

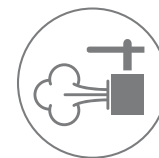

MAGGIORI
INFORMAZIONI



CARATTERISTICHE

- Vapore saturo a 9 bar ad una temperatura di 175°C
- Pistola vapore con comandi a bassa tensione
- Carrozzeria inox AISI 304
- Caldaia 3,3 kW in acciaio inox AISI 304, spessore 25/10
- Spia segnalazione mancanza acqua
- Dispositivo per l'impiego di prodotti chimici miscelati al vapore
- Fase di completo riscaldamento e attivazione: 7 min
- Regolazione vapore.
- Valvola di scarico
- Manometro
- Alimentazione continua della caldaia tramite l'apposito serbatoio
- Ruote idonee per utilizzo in ambienti alimentari
- Cestello porta oggetti.

DATI TECNICI

	GV Katla
codice	45006-00001
pressione/temperatura max	9 bar/175° C
potenza assorbita (caldaia)	3300 W/220-240V ~ 50/60Hz (Ph 1)
produzione di vapore	4,62 kg/h
boiler tipo/volume	Inox AISI 304/4,6 l
capacità serb. acqua/detergente	5 l/5 l
dimensioni (cm)/peso	43x62x91/27 kg

PLUS



Pannello comandi semplice ed intuitivo, aggancio rapido pistola vapore, selettore acqua/detergente, regolatore portata vapore, spia luminosa di indicazione di vapore pronto, spia luminosa di mancanza acqua con segnalatore acustico, manometro vapore. Pistola vapore con tasto attivazione funzione vapore/detergente integrato e attacco rapido degli accessori.



Autonomia illimitata grazie all'alimentazione in continuo della caldaia, che consente il rabbocco dell'acqua nel serbatoio senza dover spegnere la macchina e interrompere il lavoro, con notevole risparmio di tempo in fase operativa. Caldaia a 9 bar con temperatura di 175°C con vapore saturo. Dotato di 3 pompe: caldaia, detergente e acqua.



Valvola di scarico per lo svuotamento completo della caldaia; elimina i residui d'acqua e la formazione di calcare, allungando così la vita della caldaia. Doppio serbatoio acqua e detergente da 5 litri. Viene fornita una ricca e completa gamma di accessori.



Consigliato per il settore alberghiero, comunità e assistenza sanitaria come pulizia di edifici, spa e sport, istruzione e comunità, sanità o industria, trasporti, autolavaggi, concessionari di automobili.

DOTAZIONE STANDARD

 • 10002-06391 Tubo 3 m	 • 2 x 00080-01873	 • 00080-04317	 • 00080-04318	 • 00080-02040
 • 00080-02049	 • 00080-02039	 • 10001-09769	 • 00080-04382	 • 00080-04322
 • 00080-02911	 • 00080-04692			

OPTIONAL

• 10002-06389 Pistola vapore con tubo (10 m)	• 00080-02065 Lancia vapore			
--	-----------------------------	--	--	--

GV 3 M Plus/GV 3,3 M Plus



MAGGIORI
INFORMAZIONI



CARATTERISTICHE

- Vapore saturo a 9 bar ad una temperatura di 175°C • Pistola vapore con comandi a bassa tensione • Carrozzeria inox AISI 304 • Caldaia 3,0/3,3 kW in acciaio inox AISI 304, spessore 25/10 • Fase di completo riscaldamento e attivazione: 7 min • Regolazione vapore • Manometro
- Dispositivo per l'impiego di prodotti chimici miscelati al vapore • Alimentazione continua della caldaia tramite l'apposito serbatoio • Ruote girevoli con freno, idonee per utilizzo in ambienti alimentari.

DATI TECNICI

	GV 3 M PLUS	GV 3,3 M PLUS
codice	45003-00038	45003-00010
pressione/temperatura max	9 bar/175° C	9 bar/175° C
potenza assorbita (caldaia)	3000 W/220-240V ~ 50/60Hz (Ph 1)	3300 W/220-240V ~ 50/60Hz (Ph 1)
produzione di vapore	4.2 kg/h	4.62 kg/h
boiler tipo/volume	Inox AISI 304/4,6 l	Inox AISI 304/4,6 l
capacità serb. acqua/detergente	5 l/5 l	5 l/5 l
dimensioni (cm)/peso	62x40x86/26,5 kg	62x40x86/26,5 kg

PLUS



Pannello comandi semplice ed intuitivo, aggancio rapido pistola vapore, interruttore generale ON/OFF con spia luminosa, spia luminosa attivazione resistenza caldaia, regolatore portata vapore, spia segnalazione vapore pronto, manometro vapore.



Autonomia illimitata grazie all'alimentazione in continuo della caldaia, che consente il rabbocco dell'acqua nel serbatoio senza dover spegnere la macchina o interrompere il lavoro, con notevole risparmio di tempo in fase operativa. Caldaia a 9 bar con temperatura a 175°C con vapore saturo. Dotato di 2 pompe: caldaia e detergente.



Massima sicurezza grazie al termostato di sicurezza, al pressostato e alla valvola meccanica di massima pressione. Valvola di scarico per lo svuotamento completo della caldaia: elimina i residui d'acqua e la formazione di calcare, allungando così la vita della caldaia.



Dotato di 4 ruote piroettanti adatte per utilizzo in ambienti alimentari.

DOTAZIONE STANDARD

 • 10002-06391 Tubo 3 m	 • 2 x 00080-01873	 • 00080-04317	 • 00080-04318	 • 00080-02040
 • 00080-02049	 • 00080-02039	 • 10001-09769	 • 00080-04382	 • 00080-04322
 • 00080-02911	 • 00080-04692			

OPTIONAL

• 10002-06389 Pistola vapore con tubo (10 m)	• 00080-02065 Lancia vapore			
--	-----------------------------	--	--	--

GV 5 T Plus/GV 8 T Plus

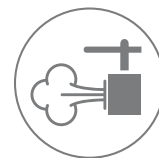

CARATTERISTICHE

- Vapore saturo a 9 bar ad una temperatura di 175°C • Pistola vapore con comandi a bassa tensione • Carrozzeria inox AISI 304 • Caldaia 5/8 kW in acciaio inox AISI 304, spessore 25/10 • Fase di completo riscaldamento e attivazione: 6 min • Regolazione vapore • Manometro
- Dispositivo per l'impiego di prodotti chimici miscelati al vapore • Alimentazione continua della caldaia tramite l'apposito serbatoio • Ruote girevoli con freno, idonee per utilizzo in ambienti alimentari.

DATI TECNICI

	GV 5 T PLUS	GV 8 T PLUS
codice	45010-00006	45010-00001
pressione/temperatura max	9 bar/175° C	9 bar/175° C
potenza assorbita (caldaia)	5000 W/380-400V ~ 50/60Hz (Ph 3)	8000 W/380-400V ~ 50/60Hz (Ph 3)
produzione di vapore	8 kg/h	13,50 kg/h
boiler tipo/volume	Inox AISI 304/4,6 l	Inox AISI 304/4,6 l
capacità serb. acqua/detergente	10 l/5 l	10 l/5 l
dimensioni (cm)/peso	62,5x37,5x86/32 kg	62,5x37,5x86/32 kg

PLUS



Pannello comandi semplice ed intuitivo, aggancio rapido pistola vapore, interruttore generale ON/OFF con spia luminosa, spia luminosa attivazione resistenza caldaia, regolatore portata vapore, spia segnalazione vapore pronto, manometro vapore.



Autonomia illimitata grazie all'alimentazione in continuo della caldaia, che consente il rabbocco dell'acqua nel serbatoio senza dover spegnere la macchina o interrompere il lavoro, con notevole risparmio di tempo in fase operativa. Caldaia a 9 bar con temperatura a 175°C con vapore saturo. Dotato di 2 pompe: caldaia e detergente.











Massima sicurezza grazie al termostato di sicurezza, al pressostato e alla valvola meccanica di massima pressione. Valvola di scarico per lo svuotamento completo della caldaia: elimina i residui d'acqua e la formazione di calcare, allungando così la vita della caldaia.



Dotato di 4 ruote piroettanti adatte per utilizzo in ambienti alimentari.

DOTAZIONE STANDARD

 • 00080-02898 Tubo 3,5 m	 • 00080-02900	 • 00080-02899	 • 00080-02901	 • 10001-09741
 • 00080-02883	 • 00080-02893	 • 00080-03601 Ugello vapore		

OPTIONAL

• 00080-02904 Pistola vapore con tubo (6 m)	• 00080-02903 Pistola vapore con tubo (10 m)	• 00080-02908 Lancia dritta mm 750 senza ugello	• 00080-02910 Prolunga lancia 650 mm	• 00080-02912 Lancia con ugello piatto
• 00080-04383 Spazzola con setole in ottone Ø 80	• 00080-02922 Lancia per botte			

GV 3.0 Vac

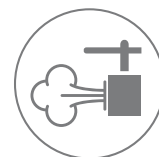
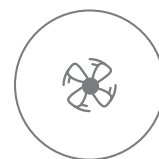

MAGGIORI
INFORMAZIONI



CARATTERISTICHE

- Vapore saturo a 8 bar ad una temperatura di 170°C • Pistola vapore con controllo a bassa tensione • Robusta struttura in acciaio inox AISI 304 • Caldaia da 3,0 kW in acciaio inox AISI 304 spessore 25/10 • Fase di riscaldamento completo e attivazione: 7/8 min • Dotato di sistema di aspirazione • Regolazione del vapore • Manometro • Dispositivo di lavaggio con acqua calda mista a vapore • Possibilità di ricarica caldaia tramite serbatoio in dotazione (servizio di ricarica in continuo non-stop) • Ruote piroettanti con freni (adatte per l'uso nelle aree di lavorazione alimentare e aziende di trasformazione).

DATI TECNICI

	GV 3.0 Vac	GV 5.0 Vac
codice	45012-00003	45012-00005
pressione/temperatura max	8 bar/170° C	8 bar/170° C
potenza assorbita (caldaia)	3000 W/220-240V ~ 50/60Hz (Ph 1)	5000 W/400V ~ 50Hz (Ph 3)
potenza assorbita (motore aspirazione)	1100W	1100W
depressione colonna/aria aspirata	22 kPa/2200 mmH ₂ O	22 kPa/2200 mmH ₂ O
produzione di vapore	4.2 kg/h	8 kg/h
boiler tipo/volume	Inox AISI 304/4,6 l	Inox AISI 304/4,6 l
capacità serb. acqua/detergente	5 l/5 l	5 l/5 l
dimensioni (cm)/peso	86x39,6x101,1/35 kg	86x39,6x101,1/51 kg

PLUS



Pratico scomparto per riporre gli accessori, serbatoio dell' acqua e del detergente integrati all'interno della struttura per ridurne l'ingombro.



Nuovo pannello di controllo con: Interruttore generale ON/OFF, interruttore caldaia ON/OFF, selettore del detergente, selettore acqua calda, spia del pronto vapore, regolazione del vapore, manometro



Sistema di aspirazione integrato con serbatoio di raccolta in acciaio inox, capacità del serbatoio 20 litri, potenza motore aspirazione 1100 W, portata d'aria 22 kPa



Robusto tubolare d'acciaio verniciato, carrello antiurto con 2 ruote anteriori piroettanti per un facile spostamento

DOTAZIONE STANDARD

 • 10002-06251 tubo 4 m vapore/ aspirazione	 • 00080-01894	 • 00009-02540	 • 00080-01912	 • 00080-02020
 • 00080-03751	 • 00080-03750	 • 00080-03752	 • 00071-02659	 • 00071-02658
 • 00071-02660	 • 00080-02022	 • 00080-02034	 • 00071-02665	 • 00071-02666
 • 00080-02027	 • 00080-02055	 • 00080-02061	 • 00070-00606	

OPTIONAL

• 10002-06389 Pistola vapore con tubo 10 m (solo vapore)	• 00080-02065 Lancia vapore			
--	-----------------------------	--	--	--

GV Vesuvio

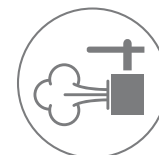

MAGGIORI
INFORMAZIONI



CARATTERISTICHE

- Carrozzeria inox AISI 304 • Ruote girevoli con freno, idonee per utilizzo in ambienti alimentari • Alimentazione continua della caldaia tramite l'apposito serbatoio • Regolazione della temperatura • Valvola di scarico • Manometro. • Dispositivo per l'impiego di prodotti chimici miscelati al vapore. • Fase di completo riscaldamento e attivazione: 6 min • Pistola vapore con comandi a bassa tensione • Pannello di controllo: interruttore principale ON/OFF, spia accensione, termoregolatore, led segnalazione mancanza acqua (con segnale acustico), tasto accensione caldaia, tasto attivazione pistola • Vapore saturo a 10 bar ad una temperatura di 180°C • Temporizzatore per impostazione ciclo di lavoro.

DATI TECNICI

	GV Vesuvio 10	GV Vesuvio 15	GV Vesuvio 18	GV Vesuvio 21	GV Vesuvio 30
codice	45005-00010	45005-00029	45005-00002	45005-00030	45005-00001
pressione/temperatura max	10 bar/180° C	10 bar/180° C	10 bar/180° C	10 bar/180° C	10 bar/180° C
potenza assorbita (caldaia)	10000 W/400V~50/60Hz (Ph 3)	15000 W/400V~50/60Hz (Ph 3)	18000 W/400V~50/60Hz (Ph 3)	21000 W/400V~50/60Hz (Ph 3)	30000 W/400V~50/60Hz (Ph 3)
produzione di vapore	14,8 kg/h	22,2 kg/h	26.5 kg/h	31 kg/h	44.5 kg/h
boiler tipo/volume	Inox AISI 304/18 l	Inox AISI 304/18 l	Inox AISI 304/18 l	Inox AISI 304/18 l	Inox AISI 304/18 l
capacità serb. acqua/detergente	25 l/5 l	25 l/5 l	25 l/5 l	25 l/5 l	25 l/5 l
dimensioni (cm)/peso	114x52,5x91,5/103 kg	114x52,5x91,5/103 kg	114x52,5x91,5/103 kg	114x52,5x91,5/103 kg	114x52,5x91,5/103 kg

PLUS



Pannello comandi semplice ed intuitivo, pistola vapore ad attacco rapido, interruttore generale ON/OFF, spia accensione, regolatore elettronico della temperatura con display digitale, indicatore mancanza acqua con segnale acustico, tasto attivazione caldaia, tasto attivazione pistola, manometro vapore, selettore vapore e selettore detergente. Pistola vapore con tasto attivazione funzione vapore/detergente integrato e attacco rapido degli accessori. Ciclo temporizzato.



Autonomia illimitata grazie all'alimentazione in continuo della caldaia, che consente il rabbocco dell'acqua nel serbatoio senza dover spegnere la macchina o interrompere il lavoro, con notevole risparmio di tempo in fase operativa. Caldaia a 10 bar alla temperatura di 180°C con vapore saturo. Dotato di 2 pompe: detergente e acqua. Massima sicurezza grazie ai 2 controlli di livello, 2 termostati, 1 pressostato e 1 valvola meccanica di massima pressione.









Valvola di scarico per lo svuotamento completo della caldaia: elimina i residui d'acqua e la formazione di calcare, allungando così la vita della caldaia.



Doppio serbatoio: 25 litri per l'acqua e 5 litri per il detergente. Dotato di 2 ruote piroettanti con freno idonee per utilizzo in ambienti alimentari + 2 ruote fisse. Una ricca e completa gamma di accessori in dotazione e pratico porta accessori.

DOTAZIONE STANDARD

 • 00080-02898 Tubo 3,5 m	 • 00080-02900	 • 00080-02899	 • 00080-02901	 • 10001-09741
 • 00080-02883	 • 00080-02893	• 00080-03601 Ugello vapore (GV Vesuvio 10) • 00080-03602 Ugello vapore (GV Vesuvio 15)	• 00080-03603 Ugello vapore (GV Vesuvio 18/GV Vesuvio 21) • 00080-03605 Ugello vapore (GV Vesuvio 30)	

OPTIONAL

• 00080-02904 Pistola vapore con tubo (6 m)	• 00080-02903 Pistola vapore con tubo (10 m)	• 00080-02908 Lancia dritta mm 750 senza ugello	• 00080-02907 Pistola vapore con tubo (20 m)	• 00080-02909 Pistola vapore con tubo (15 m)
• 00080-02910 prolunga lancia 650 mm	• 00080-02912 Lancia con ugello piatto	• 00080-04383 Spazzola con setole in ottone Ø 80	• 00080-02922 Lancia per botte	

Metis

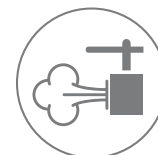

MAGGIORI
INFORMAZIONI



CARATTERISTICHE

- Caldaia verticale con serpentina ad alto rendimento in acciaio • Motore ausiliario per la ventilazione del bruciatore • Valvola di scarico: consente lo svuotamento completo della caldaia • Regolazione della temperatura: la temperatura viene impostata elettronicamente • Manometro vapore • Spia di riserva del gasolio • Pompa gasolio bitubo • Pannello di controllo facile ed intuitivo • Alimentazione continua della caldaia • Doppia uscita per consentire l'utilizzo in simultanea di due operatori.

DATI TECNICI

	Metis
codice	45009-00001
pressione/temperatura max	10 bar / 178° C
absorbed power	350 W / 220/240V ~ 50/60Hz (Ph 1)
produzione di vapore dry/wet	50/90 kg/h
burner tipo/fuel consumption	Diesel / 2,83 l/h
water tank/fuel tank capacity	18 l / 18 l
dimensioni (cm)/peso	94x65x90/87,5 kg

PLUS







Metis è un generatore di vapore portatile con caldaia a gasolio. Autonomia illimitata grazie al riempimento continuo del serbatoio dell'acqua. Non lascia residui dopo la pulizia. Metis assicura un notevole risparmio idrico (oltre il 90%) rispetto ai normali sistemi ad alta pressione. Consente operazioni di sanificazione grazie all'utilizzo combinato di vapore e pressione. L'operatore non necessita di protezioni particolari, tute e maschere protettive.

Ideale per la pulizia ordinaria e fa risplendere la carrozzeria della vostra auto o moto senza il rischio di danneggiarla con l'azione meccanica dell'acqua ad alta pressione. Ideale per eliminare grasso e sporco ostinato, lasciando le superfici pulite e brillanti. Pulire è semplice, basta sfruttare l'azione pulente e sgrassante del vapore ad alta temperatura e raccogliere i residui con un panno in microfibra.

Dotato di 2 uscite per il lavoro simultaneo di due diversi operatori. Portabilità: non necessita di essere allacciato né alla rete idrica perché è dotato di serbatoio per l'acqua. È facile da spostare, facile da usare e pronto all'uso.

Ecologico: Consuma pochissima acqua (90% in meno delle normali idropultrici) e non necessita di collegamento alla rete idrica. Ideale per vetro e superfici delicate, interni auto e per le parti più difficili da raggiungere. Pulizia e igienizzazione rapida e profonda dei tappetini senza bagnarli. Non necessita di vasca di raccolta per lo smaltimento delle acque reflue. Grazie all'alta temperatura sgrassa e scioglie lo sporco velocemente ed efficacemente.

DOTAZIONE STANDARD

 <ul style="list-style-type: none"> • 00080-02915 Tubo 10 m 	 <ul style="list-style-type: none"> • 00080-02900 	 <ul style="list-style-type: none"> • 10001-09741 	 <ul style="list-style-type: none"> • 00080-03605 Ugello vapore 	
---	---	---	---	--

OPTIONAL

<ul style="list-style-type: none"> • 00080-02916 Pistola vapore con tubo (15 m) 	<ul style="list-style-type: none"> • 00080-02917 Pistola vapore con tubo (20 m) 	<ul style="list-style-type: none"> • 00080-02908 Lancia mm 750 senza ugello 	<ul style="list-style-type: none"> • 00080-02899 Lancia mm 175 senza ugello 	<ul style="list-style-type: none"> • 00080-02901 Lancia mm 425 senza ugello
<ul style="list-style-type: none"> • 00080-02883 Raschietto in plastica l. 50 	<ul style="list-style-type: none"> • 00080-02893 Tergivetro 	<ul style="list-style-type: none"> • 00080-02910 prolunga 650 mm 	<ul style="list-style-type: none"> • 00080-02912 Lancia con ugello piatto 	<ul style="list-style-type: none"> • 00080-04383 Spazzola con setole in ottone Ø 80
<ul style="list-style-type: none"> • 00080-02922 Lancia per botte 				

Kolumbo

**Kolumbo 2way
con doppia pistola
per due operatori**

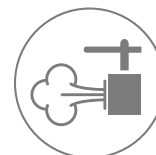

Modello:
Cordless



Modello:
Cordless



CARATTERISTICHE

- Caldaia verticale con serpentina ad alto rendimento in acciaio • Motore ausiliario per la ventilazione del bruciatore • Valvola di scarico: consente lo svuotamento completo della caldaia • Regolazione della temperatura: la temperatura viene impostata elettronicamente • Manometro vapore • Regolazione della temperatura • Spia di riserva del gasolio • Serbatoio del detergente integrato con controllo diretto sulla pistola • Pompa gasolio bitubo • Pannello di controllo facile ed intuitivo • Alimentazione continua della caldaia • Dotazione di serie con due pistole per due operatori: Kolumbo 2Way - codice 45013-00012 • Versione con alimentazione a batteria: Kolumbo Cordless - codice 45013-00020

DATI TECNICI

	Kolumbo	Kolumbo cordless	Kolumbo 2way
codice	45013-00001	45013-00020	45013-00012
pressione/temperatura max	10 bar / 178° C	10 bar / 178° C	10 bar / 178° C
potenza assorbita	350 W / 220/240V ~ 50/60Hz (Ph 1)	350 W / 1 x 12 DC 75 Ah C5	350 W / 220/240V ~ 50/60Hz (Ph 1)
produzione di vapore polvere/liquidi	50/90 kg/h	50/90 kg/h	50/90 kg/h
tipo di combustibile/consumo	Diesel / 2,83 l/h	Diesel / 2,83 l/h	Diesel / 2,83 l/h
capacità serbatoio combustibile/acqua	25 l / 25 l	25 l / 25 l	25 l / 25 l
dimensioni (cm)/peso	125x69x87/120 kg	125x69x87/150 kg	125x69x87/140 kg

PLUS



Kolumbo è un generatore di vapore portatile con caldaia a gasolio. Autonomia illimitata grazie al riempimento in continuo del serbatoio dell'acqua. Non lascia residui dopo la pulizia. Risparmio idrico (oltre il 90%) rispetto ai normali sistemi ad alta pressione. Consente operazioni di sanificazione grazie all'utilizzo combinato di vapore e pressione.



Non necessita di collegamento alla rete idrica perché è dotato di serbatoio per l'acqua. È facile da spostare, facile da usare e pronto all'uso.

Ecologico: consuma pochissima acqua (il 90% in meno delle normali idropultrici) e non necessita di allacciamento alla rete idrica. • Non necessita di vasca di raccolta per lo smaltimento dell'acqua reflue. • Facile da utilizzare dove richiesto, non necessita di allacciamento alla rete idrica, l'operatore non necessita di particolari indumenti da lavoro, l'acqua in eccesso non viene sprecata. • Ideale per la pulizia ordinaria e fa brillare la carrozzeria della vostra auto o moto senza il rischio di danneggiarla con l'azione meccanica dell'acqua ad alta pressione.

È ideale per: eliminare il grasso e lo sporco ostinato, lasciando le superfici pulite e brillanti. La pulizia è semplice, basta sfruttare l'azione pulente e sgrassante del vapore ad alta temperatura e raccogliere i residui con un panno in microfibra; perfetto per vetri e superfici delicate, interni auto e per le parti più difficili da raggiungere.

Disponibile: versione con tubo 20 m. cod. 45013-00034

DOTAZIONE STANDARD

 <ul style="list-style-type: none"> • 00080-02903 Tubo 10 m (Kolumbo 2way - 2 pezzi) 	 <ul style="list-style-type: none"> • 00080-02900 (Kolumbo 2way - 2 pezzi) 	 <ul style="list-style-type: none"> • 10001-09741 (Kolumbo 2way - 2 pezzi) 	<ul style="list-style-type: none"> • 00080-03605 Ugello vapore (Kolumbo/Kolumbo cordless) 	<ul style="list-style-type: none"> • 00080-03603 Ugello vapore (Kolumbo 2 way)
--	--	--	--	---

OPTIONAL

<ul style="list-style-type: none"> • 00080-02898 Pistola vapore con tubo (3,5 m) 	<ul style="list-style-type: none"> • 00080-02904 Pistola vapore con tubo (6 m) 	<ul style="list-style-type: none"> • 00080-02909 Pistola vapore con tubo (15 m) 	<ul style="list-style-type: none"> • 00080-02907 Pistola vapore con tubo (20 m) 	<ul style="list-style-type: none"> • 00080-02908 Lancia mm 750 senza ugello
<ul style="list-style-type: none"> • 00080-02899 Lancia mm 175 senza ugello 	<ul style="list-style-type: none"> • 00080-02901 Lancia mm 425 senza ugello 	<ul style="list-style-type: none"> • 00080-02883 Raschietto in plastica l. 50 	<ul style="list-style-type: none"> • 00080-02893 Tergivetro 	<ul style="list-style-type: none"> • 00080-02910 prolunga 650 mm
<ul style="list-style-type: none"> • 00080-02912 Lancia con ugello piatto 	<ul style="list-style-type: none"> • 00080-04383 Spazzola con setole in ottone Ø 80 	<ul style="list-style-type: none"> • 00080-02922 Lancia per botte 		

Per completare l'offerta di prodotti chimici e consentire una migliore applicabilità ed efficacia, gli atomizzatori rappresentano la soluzione perfetta quando si prendono in considerazione ampiezza dell'offerta, versatilità di utilizzo e risparmio di dosaggio.

Si dividono in due diverse categorie: carica pneumatica e carica pneumatica continua.



Gli spruzzatori pneumatici a carica devono essere collegati a un compressore d'aria per caricare il serbatoio e consentire la vaporizzazione del prodotto senza il collegamento al compressore d'aria. Lavorano ad alte pressioni e quindi utilizzano capienti serbatoi in acciaio o acciaio inox per consentire una maggiore autonomia di lavoro.

Gli spruzzatori pneumatici continui di schiuma necessitano di un collegamento permanente a un compressore d'aria; in questo modo l'aria si mescola al prodotto chimico producendo una schiuma morbida e voluminosa che persiste sulle superfici: con poco prodotto chimico è possibile trattare aree più ampie o sporco tenace (anche su soffitti, pareti inclinate e/o scivolose). Lavorano ad alta pressione e quindi utilizzano capienti serbatoi in acciaio o acciaio inox per consentire una maggiore autonomia di lavoro.

La vaporizzazione del prodotto chimico è una fase di rifinitura dell'attività di pulizia con altre macchine. La scelta del prodotto giusto in base al tipo di operazione di pulizia garantisce il miglior risultato, nel rispetto dell'ambiente e della macchina che spruzza il prodotto chimico. La nostra gamma di prodotti chimici è stata concepita rispettando le più severe norme a tutela dell'ambiente ed evitando l'uso indiscriminato di prodotti dannosi per l'ambiente. La giusta misurazione e il rispetto delle istruzioni che suggeriamo sono il miglior equilibrio tra le esigenze economiche e tecniche di ogni operazione di pulizia aggiornata e consapevole.

Codice	Modello	Pagina	Prodotto	Capacità	Ricarica	Pressione	Categoria	Peso imballaggio	Dimensioni imballaggio	Pezzi per pallet	Dimensioni pallet
				liters		bar		kg	cm L x l x H	N°	cm x l x H
41002-00007	SPRAY NV24	237	Sprayer	24	Pneumatic	6	Trolley	17 kg	34x34x82	18	102x102x215
41002-00008	SPRAY NV50	237	Sprayer	50	Pneumatic	6	Trolley	27 kg	47x47x107	12	141x107x205
41002-00009	FOAMJET SV24	238	Foam sprayer	24	Air operating	6	Trolley	17 kg	34x34x82	18	102x102x215
41002-00011	FOAMJET SX24	238	Foam sprayer	24	Air operating	6	Trolley	13 kg	34x34x82	18	102x102x215
41002-00010	FOAMJET SV50	238	Foam sprayer	50	Air operating	6	Trolley	27 kg	47x47x107	12	141x107x205
41002-00012	FOAMJET SX50	238	Foam sprayer	50	Air operating	6	Trolley	20 kg	47x47x107	12	141x107x205

Spray

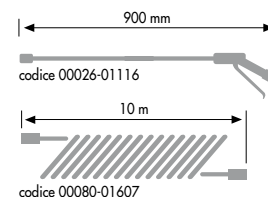
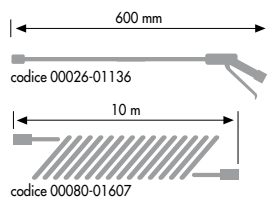

DOTAZIONE STANDARD

• Pistola professionale.	• Lancia con ugello.	• Rubinetto integrato.	• Tubo prodotti chimici.	
--------------------------	----------------------	------------------------	--------------------------	--

OPTIONAL

• 00073-00129 4x5 kg detergente schiumogeno per veicoli commerciali	• 00073-00127 4x5 Kg Detergente schiumogeno alcalino per l'industria alimentare	• 00073-00128 4x5 Kg detergente schiumogeno per ambienti igienici	• 00073-00126 4x5 Kg detergente schiumogeno per tessuti e moquette	
---	---	---	--	--

CARATTERISTICHE

- Nebulizzatori con dotazione completa di lancia, ugello e tubo flessibile
- Indicatore della pressione
- Attacco per carico aria con rubinetto integrato
- Indicatore livello di detergente
- Tappo a tenuta.

DATI TECNICI

	Spray NV24	Spray NV50
codice	41002-00007	41002-00008
volume contenitore/tipo	24 l/verniciato	50 l/verniciato
pressione di esercizio	6 bar	6 bar
valvola di sicurezza	max 8 bar	max 8 bar
indicatore pressione	manometro	manometro
indicatore di livello liquido	a colonna esterna	a colonna esterna
tipo ricarica	pneumatica	pneumatica
regolatore di pressione	Manuale	Manuale
attacco entrata pistola	1/4" G-F	1/4" G-F
tipo tubo	rilsan a spirale	rilsan a spirale
lunghezza tubo/lancia	10 mt/600 mm	10 mt/900 mm
dimensioni/peso	28x32x75 cm/15 kg	45x42x100 cm/25 kg

Foamjet

Foamjet 24

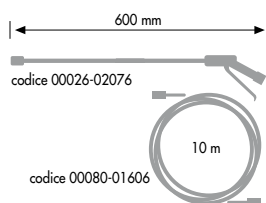

Foamjet 50

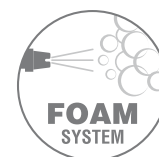
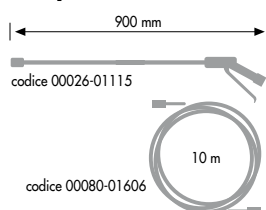

DOTAZIONE STANDARD

• Pistola professionale.	• Lancia con ugello.	• Rubinetto integrato.	• Tubo prodotti chimici.	
--------------------------	----------------------	------------------------	--------------------------	--

CARATTERISTICHE

- Sfruttando una connessione permanente di aria compressa, eroga una schiuma soffice e voluminosa che permane a lungo sulle superfici (piane o a sagoma irregolare), permettendo un'azione profonda e prolungata dell'agente chimico utilizzato. Il prodotto espanso aderisce più facilmente alle superfici da trattare, consentendo inoltre un risparmio di prodotto chimico
- Schiumogeni con dotazione completa di lancia, ugello e tubo flessibile
- Indicatore della pressione
- Attacco per carico aria con rubinetto integrato
- Indicatore livello di detergente
- Tappo a tenuta
- Disponibili a richiesta versioni in acciaio inox o verniciate

DATI TECNICI









































	Foamjet SV24	Foamjet SX24	Foamjet SV50	Foamjet SX50
codice	41002-00009	41002-00011	41002-00010	41002-00012
volume contenitore/tipo	24 l/verniciato	24 l/acciaio inox	50 l/verniciato	50 l/acciaio inox
pressione di esercizio	6 bar	6 bar	6 bar	6 bar
valvola di sicurezza	max 8 bar	max 8 bar	max 8 bar	max 8 bar
indicatore pressione	manometro	manometro	manometro	manometro
indicatore di livello liquido	a colonna esterna	a colonna esterna	a colonna esterna	a colonna esterna
tipo ricarica	pneumatica continua	pneumatica continua	pneumatica continua	pneumatica continua
regolatore di pressione	Manuale	Manuale	Manuale	Manuale
attacco entrata pistola	1/4" G-F	1/4" G-F	1/4" G-F	1/4" G-F
tipo tubo	rilsan a spirale	rilsan a spirale	rilsan a spirale	rilsan a spirale
lunghezza tubo/lancia	10 mt/600 mm	10 mt/600 mm	10 mt/900 mm	10 mt/900 mm
dimensioni/peso	28x32x75 cm/15 kg	28x32x75 cm/11 kg	45x42x100 cm/25 kg	45x42x102 cm/18 kg

Tecnologia



Settori di utilizzo







ARTICOLO	DESCRIZIONE	SETTORI	PROPRIETA'	ISTRUZIONI PER L'USO:
LCN-800F codice 00073-00096 	DETERGENTE IGIENIZZANTE SENZA PROFUMO	S1  S3  S4 	Distrugge gli odori sgradevoli, combatte la proliferazione di batteri, microrganismi dannosi, funghi e muffe. Contiene sali di ammonio quaternario.	Su tutti i tipi di superfici dure diluire dall'1 al 3%. In caso di contaminazioni tenaci e odori sgradevoli aggressivi diluire fino al 6%.
Ph 7.8 - 8.2 1,000 g/ml	 5000 ml x 4 pz.		T1  T2  T3  T5  T7 	
LCN-800 codice 00073-00097 	DETERGENTE IGIENIZZANTE PROFUMATO	S1  S3  S4 	Elimina i cattivi odori, combatte la proliferazione batterica, i microrganismi dannosi, i funghi e le muffe. Contiene sali quaternari d'ammonio. Lascia un profumo fresco e persistente.	Per tutti i tipi di superfici dure, diluire dall'1 al 3%. In caso di contaminazioni tenaci e cattivi odori aggressivi diluire fino al 6%.
Ph 7.8 - 8.2 1,000 g/ml	 5000 ml x 4 pz.		T1  T2  T3  T5  T7 	
LCN-680AL codice 00073-00098 	DETERGENTE MANUTENTORE ALCOLICO	S4 	Detergente neutro universale ad asciugatura rapida. Effetto antipolvere per 4-5 giorni. Profuma gradevolmente l'ambiente e non lascia residui	Per tutti i tipi di superfici lavabili brillanti e dure quali vetro, pietra, ceramica, diluire in acqua dallo 0.5% all'1%.
Ph 6,6 - 7,0 1,000 g/ml	 5000 ml x 4 pz.		T1  T3  T5  T7 	
LCN-650 codice 00073-00099 	DETERGENTE MANUTENTORE NON ALCOLICO	S4 	Detergente neutro universale, non intacca protezioni polimere, cere naturali e sintetiche. Profuma gradevolmente l'ambiente, non lascia residui.	Per tutti i tipi di superfici lavabili dure, anche se protetti da cere e/o sigillanti, diluire in acqua al 0.5%-1%.
Ph 6,3 - 6,7 1,000 g/ml	 5000 ml x 4 pz.		T1  T3  T7 	
LCN-640WM codice 00073-00100 	DETERGENTE LAVAINCERA NON STRATIFICANTE	S4 	Deterge e dona lucentezza alle superfici, rigenera i trattamenti protettivi e le cere. Non è filmogeno e lascia una gradevole profumazione nell'ambiente.	Per tutti i tipi di superfici lavabili dure; anche per pavimenti protetti da cere e/o sigillanti, diluire in acqua al 0.5%-1%.
Ph 8,8 - 9,2 1,000 g/ml	 5000 ml x 4 pz.		T1  T2  T3  T5  T7 	

Tecnologia

T1 pulizia manuale
 T2 nebulizzatori
 T3 lava moquettes
 T4 idropulitrici
 T5 vapore
 T6 monospazzole
 T7 lavasciuga pavimenti

Settori di utilizzo

S1 veicoli
 S2 industria meccanica
 S3 Industria alimentare
 S4 edilizia

ARTICOLO	DESCRIZIONE	SETTORI	PROPRIETA'	ISTRUZIONI PER L'USO:
LCB-900WR codice 00073-00103 	DETERGENTE DECERANTE NON PROFUMATO	S1 S3 S4	Rimuove polimeri e cere di qualsiasi natura, anche se vecchi o stratificati.	A seconda del grado di sporco e dello spessore del film, diluire in acqua dall'1% al 10%. In situazioni estreme, diluire in acqua fino al 20%.
Ph 8,8 - 9,2 1,000 g/ml	5000 ml x 4 pz.		T1 T6 T7	
LCB-740F codice 00073-00104 	DETERGENTE ALCALINO MULTIUSO	S1 S2 S3 S4	Scioglie e distacca sporco di natura organica ed inorganica.	Per tutti i tipi di superfici lavabili dure, rivestimenti in ceramica o smaltati, infissi attrezzature e macchine utensili, diluire in acqua dall'1% al 2%.
Ph (sol. 1%) 6.9 - 7.9 1,000 g/ml	5000 ml x 4 pz.		T1 T2 T4 T7	
LCN-600SVF codice 00073-00105 	DETERGENTE-SOLVENTE DI ORIGINE VEGETALE	S1 S2 S3 S4	Elimina residui di catrame, gomma, vernice e colla. Asporta film cerosi (acrilici o polimerici) anche stratificati. Disgrega sporchi persistenti di natura animale o minerale.	A seconda del grado di sporco e dello spessore del film, diluire in acqua dall'0.5% al 2%
Ph 5,8 - 6,2 0,950 g/ml	5000 ml x 4 pz.		T1 T2 T5 T6 T7	
LC 113 GV codice 00073-00138 	DETERSIVO LAVAGGIO MOQUETTE E TESSILI	S1	Rimuove lo sporco, rigenera e protegge le fibre. Non lascia residui e rilascia una gradevole profumazione.	Diluire in acqua dal 2% al 5%.
Ph 6.8 - 7.2 1,010 g/ml	5000 ml x 4 pz.		T3 T5	



Tecnologia



Settori di utilizzo



PRODOTTI CHIMICI PER LA PRODUZIONE DI SCHIUMA DENSA

LC 104F



00073-00129 4x5 kg

**Detergente schiumogeno per veicoli commerciali**

Detergente monocomponente alcalino a base di tensioattivi selezionati ad azione penetrante ed ammorbidente contro lo sporco sia organico che inorganico.

Agisce in modo rapido e duraturo, non lascia residui, è facilmente risciacquabile, non altera le parti verniciate in plastica e gomma. Grazie all'alto contenuto di sequestranti mantiene il suo potere detergente anche in presenza di acque dure. Adatto per impianti di lavaggio self-service ad alta pressione, può essere utilizzato anche in impianti di lavaggio con nebulizzatore.

LC 102F



00073-00127 4x5 kg

**Detergente schiumogeno alcalino per l'industria alimentare**

Prodotto alcalino cloroattivo ad azione rapida, pulisce ed igienizza le superfici e le attrezzature trattate senza lasciare residui. Utilizzato con nebulizzatore schiumogeno, produce una densa schiuma che aderisce alle pareti potenziando la propria azione igienizzante. Idoneo anche per pavimenti, banchi da lavoro, attrezzature, ecc..., trova impiego in allevamenti caseari, macelli, salumifici, oleifici.

LC 103F



00073-00128 4x5 kg

**Detergente schiumogeno per l'igiene di strutture**

Detergente liquido concentrato a pH acido. Ideale per la pulizia delle superfici in acciaio inox, viene utilizzato per pulire e disincrostare tutte le superfici resistenti agli acidi. Rimuove efficacemente incrostazioni, ossidi ferrosi e sporco superficiale grasso rendendo le superfici pulite e senza macchie.

LC 101F



00073-00126 4x5 kg

**Detergente schiumogeno per tessuti e moquette**

Prodotto indicato per la pulizia degli interni auto in tessuto e in moquette. Formulato con speciali additivi sospendenti che hanno la caratteristica di rompere i legami fisico-chimici esistenti tra fibra e sporco, attirando quest'ultimo in superficie.

Queste sostanze inoltre evitano il ridepositarsi dello sporco garantendo ottimi risultati di pulizia. Altamente schiumogeno, da utilizzare con appositi aspiratori con tipo di avanzamento. Ravviva i colori e lascia un gradevole profumo.

CONDIZIONI GENERALI DI VENDITA

Le merci viaggiano a rischio e pericolo del committente.
I prezzi, le immagini e le caratteristiche tecniche indicate non sono impegnativi e possono essere variati senza preavviso.

Follow us on



Lavorwash S.p.A. J.F.Kennedy, 12 - 46020 Pegognaga (MN) Italy
Tel. +39 0376 55431 | info@lavor.com | www.lavor.com

